

Bind 1: Minnebank Alexander L. Kielland-ulykken

Vi som overlevde

Redaktør: Marie Smith-Solbakken



Medforfattere:

Bengt Berheim, Ellen Kongsnes, Kåre Magne Kvåle, Edmund Arne Mongstad, Tor Gunnar Tollaksen, Else M. Tunglund, Finn E. Våga, Hans-Jørgen Wallin Weihe

Dataansvarlig og redaktør: Marie Smith-Solbakken

Utgiver: UiS Scholarly Publishing Services

<https://doi.org/10.31265/usps.13>

<http://ebooks.uis.no/index.php/USPS/catalog/book/13>

ISBN 978-82-7644-866-5



This work is licensed under a Creative Commons Attribution 4.0 International License.

Spørsmål om denne publikasjonen kan rettes til:

Marie Smith-Solbakken

Universitetet i Stavanger

4036 Stavanger

Tlf: 51 83 10 00 Universitetet i Stavanger

Tlf: 51 83 14 14 Marie Smith-Solbakken (kontor), 40 63 53 29 (mobil)

marie.smith-solbakken@uis.no



Bilde 1) Av den kandrede plattformen Alexander L. Kielland vises sees kun fire pongtonger. Produksjonsplattformen Edda i bakgrunnen.
Foto: Ukjent fotograf. Bildet tilhører Norsk Oljemuseum.

FORFATTERPRESENTASJON

BENGT BERHEIM (FØDT 1951). Fagarbeider, ansatt i Schlumberger fra 1974 til 2007. Arbeidet med wireline til 1996 og med TCP over hele Nordsjøen. Var på Vallhall i 2006 da en stor bølge slo inn i plattformen som medførte backlash fra opplevelsene fra Alexander L. Kiellandulykken. Uføretrygdet fra 2007 og pensjonist fra 2018. Vært aktiv i frivillighetsarbeid fra 2007 og er det fortsatt.

ELLEN KONGSNES (FØDT 1970) Utdannet Cand philol i historie fra Universitetet i Trondheim (NTNU). Bosatt i Stavanger siden 1996. Journalist i Stavanger Aftenblad siden 2000, med et opphold i Oslo fra 2002 til 2007, og jobb i Det Norske Veritas (DNV GL) og Dagens Næringsliv. Jobbet for det meste som næringslivsjournalist. Leder i Energiredaksjonen. I dag nyhetssjef. Medforfatter i to bøker om Alexander L. Kiellandulykken (2016). Medforfatter i bok om demokratisering i Afrika: JJ Rawlings: Fra revolusjon til representativt demokrat (1995).

KÅRE MAGNE KVÅLE (FØDT 1952) var maskinromsoperatør, ansatt i Stavanger Drilling med arbeidssted Alexander L. Kielland fra 1976 frem til ulykken. Overlevde ulykken. Arbeidet etter ulykken frem til 1988 på Skeie Mek. Verksted som mekaniker, monteringsformann. Fra 1988 frem til 2006 ansatt som lærer, undervisningsinspektør og rektor på Byremo videregående skole. I 2006 tilbake til oljeindustrien med ansettelse i Aker Solutions, Akastor og MHwirth i diverse stillinger som Completion Manager, HMS Manager og Site Manager for bygging og igangkjøring av utstyr til oljerigger frem til 2015. Er pr dato 2019, igjen tilbake som lærer ved Byremo videregående skole.

EDMUND ARNE MONGSTAD (FØDT 1954) har en allsidig bakgrunn både i landbasert industri og som Nordsjøarbeider. Han jobbet en kort periode i catering offshore, før han startet som roughneck for Stavanger Drilling på ulike installasjoner, sist på Alexander Kielland! Han overlevde ulykken! Han har senere jobbet som dykker, fisker, oppdretter og journalist, sistnevnte virke i blant annet i Strilen, Sogn Dagblad, Firda og en rekke maritime magasiner. I dag er han redaktør i Media Digital for magasinene Kystmagasinet, Padling, En gullkantet fremtid, Norway Exports, Piscus Nytt og Reis!

MARIE SMITH-SOLBAKKEN (FØDT 1959). Professor i historie ved Universitetet i Stavanger og, Underviser på lærerutdanningen i nyere historie og historiedidaktikk. Ansvar for oljehistorie i Store norske leksikon, Styremedlem i stiftelsen i Stavanger Aftenblad og Norsk Oljemuseum, tidligere medlem av Kjeldeskriftkommisjonen i Riksarkivet i Oslo og tidligere ansettelser innen forskning og ledelse i det private næringsliv. Forfatter og medforfatter til flere bøker og bidragsyter til flere artikler og to bøker som er utgitt om Alexander L. Kielland ulykken. Foredrag om Alexander L. Kielland ulykken og minner etter ulykken både i Norge og internasjonalt. Flere av foredragene og utgivelsene er gjort sammen med sin ektefelle Hans-Jørgen Wallin Weihe.

TOR GUNNAR TOLLAKSEN (FØDT 1978) har Master i historie ved Universitetet i Stavanger (UiS) og bachelor i journalistikk med samfunnsfag fra UiS. Jobber til daglig som journalist i Energiredaksjonen i Stavanger Aftenblad, hvor han innenfor oljebransjen har vært med på store redaksjonelle saker om blant annet flerbruksfartøy, Goliat-utbyggingen og dykkervirksomheten. Skriver også oljehistoriske artikler som fagarbeider i Store norske leksikon

ELSE M. TUNGLAND (FØDT 1959) Cand. Sociol, freelance forsker og forfatter. Bakgrunn som forsker ved Rogalandsforskning (Norce), hvor hun også var fagforeningsleder og i en kortere periode kommunikasjonssjef. Grunnlegger av Igor-partner as, senter for arbeidskultur. Forfatter og medforfatter i to bøker som er utgitt om Alexander L. Kielland ulykken. Har i tillegg skrevet bok om Nordsjødykkere og en bok om rederiet som kontraherte Alexander L. Kielland plattformen. Produsent i flere musikalske oppsetninger basert på intervju om Alexander L. Kielland-ulykken og annen musikalsk forskningsformidling som operaforedrag innfor HMS arbeid.

FINN E. VÅGA (FØDT 1960) Født i 1960 i Rogaland. Bor på Bryne, journalist i Stavanger Aftenblad siden 1982. Mangeårig tillitsvalgt i Stavanger Aftenblad, i Norsk Journalistlag og styremedlem i Schibsted ASA. Jobber som featureleder i Stavanger Aftenblad. Forfatter av boka "De unge slekter, Rørsla som bygde Sauda" i 1993.

HANS-JØRGEN WALLIN WEIHE (FØDT 1951) Professor i sosialt arbeid ved Høgskolen i Innlandet i Lillehammer og tidligere professor ved Universitetet i Stavanger. Undervisning i sosialt arbeid, innen pedagogikk, sosialt arbeid, sosialhistorie og etikk. Forfatter og medforfatter til flere bøker og bidragsyter til flere artikler og to bøker som er utgitt om Alexander L. Kielland ulykken. Foredrag om Alexander L. Kielland ulykken og minner etter ulykken både i Norge og internasjonalt. Flere av foredragene og utgivelsene sammen med sin ektefelle Marie Smith-Solbakken.

Den 27. mars 1980 kantret Alexander L. Kielland plattformen på Ekofisk-feltet. Det var 212 mann om bord. 123 mann omkom. 89 mann overlevde. Disse var:

Johan K. Abrahamsen, Leif Wiig Abrahamsen, John Aird, Carl Georg Andersen, Jarle Andreassen, Lars O. Andreassen, , Raymond J. Beecher, Bengt Berheim, Bjørn Berntsen, Edward William Brooking, Trygve Børsheim, Josef De Souza, Ronald Fredrick Deane, Eivind Egeli, Kåre Eide, Thorleif E. Endresen, Helge Eneberg, Oddvar Engelsgjerd, Karl Kr. Eriksen, Gunnar Fagermo, Gunvald Falk, Frank E. Fredriksen, Olav Gaustad, Caster P. Gonzales, William Graham, Thomas H. Greenwood, Carl Victor Gretchel, Otto Grinde, Gunnar Joh. Guttormsen, Bengt Hammer, Håkon Jarl Hansen, Bjørn Einar Hansen, Harald Bjørn Hansen, Malvin Hauge, Peter Head, Anders Helliksen, Ole Hestvik, Ronald Jackson, Jan O. Jahnsen, Svein Inge Jensen, Dag Jarle Jensen, Jan Henrik Johansen, Esko Juhani Kærki, Sigve Klungland, Helge Georg Knutsen, Finn Kolstø, Kjell Johan Kylleseid, Kåre Magne Kvåle, Oddbjørn Lerbrekk, Terence Lister, Harry Oddvar Løvø, Åge Lund, Per Mangseth, Edmund Arne Mongstad, Johannes Mundheim, Leif Jørgen Mykland, Johan A. Nilssen, Svein Ragnvald Ofte, Rolf Olaussen, Bjørn Hermann Olsen, Oscar Olsen, Tor Inge A. Olsen, Thor Olsen, Oddbjørn Osland, Frank H. Pedersen, Trond Erik Pettersen, Jaroslav Pinos, Paul Trygve Røysland, Theis Salvesen, Francisco Santos, Magne Kåre Sildelid, Reidar Selvik, Olav Skotheim, Gerry Atle Stigen, Alf Magne Søderlund, Adolf Sundt, Kåre Arvid Svendsbø, Tony Sylvester, Alf Gunnar Taraldlien, Finn Bakke Thorsen, Ellef Andreas Friis Vahlstrøm, Svein Vegard Vermundsen, Jan Vestre, Geir Vestre, Svein Vik, Harry Vike, Arne Gunnar Vintland, Paul R. Witter, Gunnar Øvrebø.

Innhold

FORFATTERPRESENTASJON	4
SYNOPSIS	10
OM MINNEBANK	11
DEN ENKELTES FORTELLING I DEN STORE FORTELLINGEN. Historisk metode: minnebank, polyfoni og triangulering	15
DET SKAL ALDRI GLEMMES!	30
FIGURER OG BILDER	33
<i>BILDER AV ALEXANDER L. KIELLAND OG EDDA PÅ EKOFISK-FELTET.</i>	35
I PERSONALBASKET	37
<i>OLAV SKOTHEIM, INGENIØR, PHILLIPS</i>	37
<i>BENGT BERHEIM, FAGARBEIDER, SCHLUMBERGER</i>	41
<i>HARRY LØVØ, KONSULENT, HEIMDAL UTBYGGINGSSKAP, SIEMENS</i>	44
<i>MALVIN HAUGE, ISOLATØR, RM ISOLERING</i>	48
I LIVBÅT 1	52
<i>GUNNAR GUTTORMSEN, TILLITSVALGT OG ELEKTRIKER, STELCO</i>	52
<i>HARALD HANSEN, RØRLEGGER OG TILLITSVALGT, OIS</i>	60
<i>GUNNAR FAGERMO, BYSSEGUTT, DOLPHIN CATERING</i>	63
<i>THEIS SALVESEN, BYSSEGUTT, DOLPHIN CATERING</i>	68
<i>LEIF WIIG ABRAHAMSEN, UNDERVANNSINGENIØR, STAVANGER DRILLING</i>	73
<i>MAGNE KÅRE SILDELID, KONTROLLROMSOPERATØR, STAVANGER DRILLING</i>	77
<i>KÅRE MAGNE KVÅLE, MASKINROMSOPERATØR, STAVANGER DRILLING</i>	84
<i>RAGNALD OFTE, MASKINROMSOPERATØR, STAVANGER DRILLING</i>	93
<i>EDMUND ARNE MONGSTAD, BOREDEKKSARBEIDER, STAVANGER DRILLING</i>	98
<i>KJELL JOHAN KYLLESEID, FAGARBEIDER, HVM HAUGESUND.</i>	104
<i>JAN VESTRE, SVEISER HVM HAUGESUND</i>	107
<i>SVEIN VEGARD VERMUNDSEN, MONTØR OG PLATEARBEIDER, HVM</i>	114
<i>PER MANGSETH, ISOLATØR, TEKNISK ISOLERING A/S</i>	117
<i>PER MANGSETH (2023)</i>	123
<i>BENGT HAMMERS HISTORIE</i>	125
TATT INN I LIVBÅT 5	134
<i>EIVIND EGELI, KONTROLLROMSOPERATØR, STAVANGER DRILLING</i>	134
<i>EIVIND EGELID OM SPREKKER OG OPPANKRING</i>	139
<i>EIVIND EGELI I STAVANGER AFTENBLAD OM ULYKKEN OG DRIFTEN AV PLATTFORMEN</i>	145
<i>FELLESSAMTALE MELLOM EIVIND EGELI, KÅRE MAGNE KVÅLE, RAGNALD OFTE PÅ ÅPTA</i>	147
<i>BEKREFTELSE FRA EIVIND EGELI</i>	149
<i>HARRY VIKE, RADIOOPERATØR, STAVANGER DRILLING</i>	151
<i>HELGE GEORG KNUITSEN, RØRLEGGER, NYMO AS, OIS</i>	153
<i>ALF G. TARALDIEN, JERN OG METALLARBEIDER, NYMO AS, OIS</i>	159
<i>ANDERS HELLIKEN, RØRLEGGER, NYMO AS, OIS</i>	163

HÅKON JARL HANSEN, MATROS, STAVANGER DRILLING	169
FELLESSAMTALE MED HÅKON JARL OG ELDBJØRG HANSEN OM TIDEN ETTERPÅ	172
JOHN AIRD, SURVIVOR – «AND THAT WAS THAT»	173
I REDNINGSFLÅTER	176
GUNNAR ØVREBØ, RØRLEGGER, HVM HAUGESUND	176
LEIF JØRGEN MYKLAND, MALER, MARITIM SERVICE, OIS	180
ODDBJØRN LERBREKK, HELIKOPTERVAKT, STAVANGER DRILLING	185
OSKAR JOHAN OLSEN, ASSISTERENDE BORESJEF, STAVANGER DRILLING	189
KÅRE SVENDSBØE, HVM HAUGESUND	194
Kåre Svendsbøe, platearbeider HVM Haugesund	199
KÅRE SVENDSBØE, OSCAR OLSEN, OLA GAUSDAL OM HVORDAN DE OVERLEVDE	203
PÅ SVØM	211
OLA GAUSTAD, FAGARBEIDER, SIEMENS	211
ROLF OLAUSSEN, RIGGER, UGLAND, OIS	218
SVEIN INGE JENSEN, FAGARBEIDER, HVM HAUGESUND	225
SAMTALE MED KARL ERIKSEN SOM OVERLEVDE ALEXANDER L. KIELLAND-ULYKKEN	229
DE SOM HADDE NOEN I NORDSJØEN DEN KVELDEN OG FIKK DEM HJEM	233
ANNE MARGRETHE FALK OG TORUNN FALK FRA LILLESAND	233
ANNE SIRI BRØVIG FRA VENNESLA	236
BERIT OFTE FRA ÅPTA	238
ELDBJØRG HANSEN FRA KARMØY	239
FRODE FANEUST FRA SANDNES	240
GRETE VIKE FRA JØRPELAND	244
ISELIN KLEPPESTØ THORSEN FRA STAVANGER	245
INGVILD OG THOR ARNE THORSEN FRA STAVANGER	246
MARIT HEGLE FRA SANDNES	247
STEINAR VIKE FRA JØRPELAND	248
ROBIN ABRAHAMSEN FRA LILLESAND	249
SOLFRID LERBREKK FRA VARHAUG	250
ANDREA YOUNG, DATTER AV OVERLEVENDE RONALD N. JACKSON	253
JACQUELINE JACKSON, GIFT MED OVERLEVENDE RONALD N. JACKSON	256
ELI MUNDHEIM - EN STOR ENDRING SOM GJORDE NOE MED HELE FAMILIEN	256
LARS MUNDHEIM: DA PAPPA (IKKE) KOM HJEM	263
INTERVJU MED HERMOD MUNDHEIM, 56	268
INTERVJU MED BERGFRID NORHEIM, 55	270
ARILD JOHAN NILSSEN, SØNNEN TIL JOHN ARILD NILSSEN, SOM OVERLEVDE ALK-ULYKKEN	274
SAMTALE MED ROGER OG HARALD SUNDT, SØNNENE TIL ADOLF SUNDT SOM OVERLEVDE ALK-ULYKKEN	276
NOTATER FRA SAMTALE MED IREN HABBESTAD HØILAND	278
SAMTALE MED BARN OG EKSONA TIL TOR YNGVE ALBERG OLSEN	281
ROGER OLSEN: MIN HISTORIE	288
REFERANSER	291
RIKSARKIVET (RA)	301

BILDER	302
<i>ILLUSTRASJONER</i>	<i>303</i>

SYNOPSIS

This book is part of a collection of five works on memories from the Alexander L. Kielland oil platform disaster in 1980. The book, which is the first volume in the series, includes memories of those who were survivors of the accident. We wish to emphasize that many of those who survived the accident did so thanks to the efforts of others who were part of the accident. Some of those helpers survived and others died.

The memories are from interviews conducted by the listed authors with those who survived the disaster. The interviewees have all read the interview transcripts, have sometimes altered them and made additions, and in a few cases have rewritten them to such an extent that they themselves are listed as authors.

An included list of references is a selection of archival sources as well as published sources related to the memories in this collection. More substantial bibliographies, as well as lists of archival sources, are included in Smith-Solbakken (2016) and in Smith-Solbakken and Weihe (2019). Further specialized publications focus on subjects such as post-traumatic stress disorders (Smith-Solbakken and Weihe, 2018) and grief (Weihe and Smith-Solbakken, 2012), and include additional bibliographies.

OM MINNEBANK

AV MARIE SMITH-SOLBAKKEN

Alexander L. Kielland ulykken i 1980 er Norges største arbeidsulykke. 123 mann omkom i Nordsjøen da plattformen kantret. For de familiene og personene som rammes ble livene deres, og slik de hadde forestilt seg å leve, brått endret. Den dramatiske katastrofen som tok så mange liv har preget oss som fellesskap og nasjon.

Vi har valgt å kalle dette en minnebank fordi vi vil understreke at minnene representerer verdier som kan vokse, deles og utvikles. De nedtegnede minnene er erfaringskapital som er investert i fellesskapet. Vi håper at flere vil deponere sine minner til minnebanken. Minnene rommer erfaringer, refleksjoner og meninger fra mennesker som ble berørt av ulykken. Dette materialet deles fordi kunnskap om ulykken vil bidra til mer innsikt i tragedien og de utfordringene enkelte sto og står overfor, men også for å forstå fellesskapet reaksjoner. Minnebanken vil være en ressurs for hele samfunnet, men vil ha en spesiell betydning for alle som var berørt av ulykken og alle dem som på en eller annen måte kjenner en tilknytning til dem. Norge er en kystnasjon. Havet har kostet mange liv, men også gitt velstand og levebrød. De individuelle minnene er en del av vår nære fortid og kulturarv og gir innsikt i hvordan ulykken griper inn i det nasjonale eposet om oljenasjonen og velstandssamfunnet.

Minnebanken inneholder intervjuer og notater fra samtaler med mennesker som har blitt berørt av Alexander L. Kiellandulykken.

MINNENE I MINNEBANKEN ER SORTERT I FEM BØKER:

- 1) Vi som overlevde
- 2) Vi som reddet, berget og etterforsket
- 3) Vi som mistet
- 4) Vi som arbeidet og vi som var arbeidsgivere
- 5) Vi som bestemte, støttet og var tilstede

Alle som er intervjuet har godkjent notatet fra samtalen og har gitt sitt samtykke til å være en del av minnebanken. Noen få av minnene som er inkludert er fra intervjuer utført flere år før vi startet vårt arbeid. Det er ingen avgrensning i tidsrommet for når intervjuene er gjennomført, eller hvem som er intervjuet, eller hvem som har laget notatene intervjuet er basert på. Som redaktør ønsker jeg å uttrykke takk til alle som har delt sine minner. De som var med har måtte leve med belastninger og utfordringer som er langt over det de fleste av oss kan forestille oss. Redningsarbeidere hadde helt spesielle belastninger. Arbeidet skjedde under ekstremt vanskelige forhold, under forhold der det var avgjørende viktig å arbeide så raskt som mulig og ofte med utstyr som hadde store svakheter og noen ganger ikke fungerte.

Initiativtakere til minnebanken er professor i historie, Marie Smith-Solbakken ved Universitetet i Stavanger, forsker, sosiolog og forfatter Else M. Tunglad og historiker Ellen Kongsnes, som også er journalist i Stavanger Aftenblad. Sammen har de samlet inn et betydelig intervjumateriale fra prosjekt om oljehistorie, ulykker, nordsjødykkere og sorgarbeid-

TIDLIGERE PUBLIKASJONER OG OPPFØRINGER BASERT PÅ BRUK AV MINNER

Det foreligger allerede flere publikasjoner som er basert på det innsamlede materialet, men det er ennå mye som ikke er benyttet. Gjennom minnebanken ønsker vi derfor å gjøre innsamlede data tilgjengelige for andre som vil jobbe videre med prosjekter der Alexander L. Kielland-ulykken er temaet. I minnebanken inngår også intervjuer som journalist og historiker Tor Gunnar Tollaksen, Ellen Kongsnes og Finn E. Våga har utført om Alexander L. Kielland-ulykken. Noen av disse er artikler som tidligere er publisert i dagspressen som Rogalands avis 2005 og Stavanger Aftenblad 2010 og 2016.

Noen av sitatene fra minnesamlingen ble benyttet i Råolje, der hovedproduktet var en fotofortelling om Kielland-ulykken.¹ Tord F. Paulsen var fotograf i Råolje. Han har også hatt egen separatutstilling på Sola Strand Hotell høsten 2016,² og på Kapittel litteraturfestival, høsten 2014.³

I 2016 publiserte også Stavanger Aftenblad en større artikkelserie om Alexander L. Kielland-ulykken der tema var ulike årsaksteorier av journalist Tommas Torgersen Skretting og Ellen Kongsnes.⁴ Årsaksteoriene er også behandlet i en egen artikkel⁵ som inngår i den vitenskapelige antologien.⁶ Antologien som er basert på basert på arkivstudier fra Statsarkivet i Stavanger, Riksarkivet, private arkiv og innsamlet minnemateriell inneholder også en artikkel som sammenligner etterspillet omkring de to storulykkene Alexander L. Kielland og Piper Alpha som hendte i Nordsjøen på 1980-tallet.⁷

En samling av stemmene i Alexander L. Kielland-historien, er også satt sammen i en sjangermessig ny framstilling, som en polyfoni.⁸ Utvalgte sitat fra disse samtale har til nå resultert i tre kunstneriske oppføringer; en på Sola Strand Hotell i regi av Else M. Tunglad, Berit Seagrief Meland og Torfinn Nag⁹ og en i Trefoldighetskirken i Arendal i regi av datteren til en av de omkomne, Merete Haslund og Helge Jordal.¹⁰ I 2018 ble denne samlingen av

¹ Paulsen & Smith-Solbakken: 2017

² Solabladet 2017

³ Kapittel 2014

⁴ Skretting & Kongsnes: 2016

⁵ Kongsnes & Smith-Solbakken: 2016

⁶ Smith-Solbakken (Red.): 2016

⁷ Daatland, Smith-Solbakken & Weihe 2016

⁸ Smith-Solbakken & Tunglad: 2016 ; Smith-Solbakken: 2016b

⁹ Tunglad: 2016

¹⁰ Nipedal 2016

stemmer lagt til grunn for en musikalsk oppføring sammen med Stavanger symfoniorkester og Rogaland Teater i Stavanger konserthus.¹¹

DYNAMISK SAMTYKKE

Til disse publikasjonene og oppføringene, hvor minner er benyttet som kilder, er prinsippet om dynamisk samtykke benyttet. Det betyr at i disse publikasjonene og oppføringene har den enkelte samtykket til at utvalgte sitat fra samtalen har blitt brukt i publikasjoner og fremstillinger hver gang.¹²

Det foreligger også flere vitenskapelige publikasjoner som er basert på en kombinasjon av arkivstudier, minner og litteraturstudier. To eksempler er om ulykkens årsaker og debatten rundt ulykken¹³ og om sorg i et langtidsperspektiv.¹⁴

Vi har inkludert i referanseliste oversikt over et utvalg av arkivkilder, private dokumenter og utgitte publikasjoner. En del dokumentasjon er i privat eie, slik som loggbøker og notater. Vi har kalt slike referanser for private arkiv og de er ført opp i en egen liste i referanselisten.

Referanselisten gir bakgrunnsinformasjon til minnene i teksten. I enkelte tilfeller er det i minnene vist direkte til referanser i teksten. Det er imidlertid kun i avslutningsteksten vi fører inn minner på vanlig referansemåte. I minnene skjer bruken av referanser ved at det er fortalt om rapporter, loggbøker eller annet materiale.

Til disse publikasjonene og oppføringene, hvor minner er benyttet som kilder, er prinsippet om dynamisk samtykke benyttet. Det betyr at i disse publikasjonene og oppføringene har den enkelte samtykket til at utvalgte sitat fra samtalen har blitt brukt i publikasjoner og fremstillinger hver gang.

INNHold, FORM, HENSIKT OG BRUK

I minnebanken blir notater fra samtaler med berørte frem til våren 2019 publisert i sin helhet, slik at ettertiden kan dra nytte av arbeidet som er gjort og få del i det berørte har meddelt oss. Minnebanken inneholder sagt med, en historikers fagspråk, primærkilder til ulykken. Det betyr at det er kilder fra de som var med, slik de forteller det, og ikke våre fortolkninger av hvordan ulykken opplevdes. Vi har prøvd å gjengi dette så nært og transparent som mulig.

Det er i tråd med våre informanters ønsker, at deres minner og refleksjoner som er delt med oss og nedtegnes overleveres Norsk oljemuseum, Statsarkivet i Stavanger, Nasjonalbiblioteket og Arbeiderbevegelsens arkiv og blir tilgjengelig for alle. Hensikten er at deres stemme skal komme til uttrykk i offentligheten, at erfaringer og refleksjoner utveksles, at dette skal bli et

¹¹ Nag & Nøst: 2018

¹² NSD: Tilbakemelding på melding om behandling av personopplysninger, 5.oktober 2016 prosjektnummer 49228 ; Smith-Solbakken, M.: Viser til mail av 8. august 2016 angående spørsmål om prosjekt 49204; NSD: Tilbakemelding på melding av om behandling av personopplysninger angående prosjektnummer 490204, 22.september 2016.

¹³ Sivertsen: 2019 ; Tollaksen: 2019c

¹⁴ Smith-Solbakken & Weihe: 2019 ; Smith-Solbakken & Weihe: 2018 ; Smith-Solbakken & Weihe (2016).

avtrykk som vil kunne stå i dialog med fremtidige generasjoner, og at deres erfaringer skal inngå i det nasjonale eposet.

Dette er sjuende versjon. Minnebanken åpner for å legge til nye minner etter hvert og revidere og utvide eksisterende minner. Vår erfaring hittil er at de publikasjonene vi har kommet med og formidlingen av minner har ført til at stadig nye personer ønsker å komme med bidrag. Vi håper det vil fortsette og setter stor pris på både de bidragene som har kommet, nye bidrag og suppleringer til de minnene vi har. Målet er å vedlikeholde dette dokumentet som en dynamisk samling der nye berørte kan legge inn nye notater etter samme mal og til samme betingelser som de øvrige intervjuene. Det gjøres oppmerksom på at dette kan medføre at enkelte sidetall forskyver seg ved oppdateringer av dokumentet

Jeg gjør oppmerksom på at dokumentet ikke har gjennomgått språkvask som det normalt hadde fått ved en vanlig publisering. Jeg er likevel av den oppfatning at det viktigste er å gjøre meddelelsene tilgjengelige og at den litt råe formen ikke er noen ulempe for nye brukere. Noen av notatene er detaljerte og omstendelige, andre er korte og konkrete og inneholder bare en saksopplysning. Det reflekterer at minnene er nedtegnet fra mennesker som uttrykker seg forskjellig.

Vi vil be dere som bruker Minnebanken om at dere meddeler dere til dem som har avlevert minnene, og gir dem kunnskap om hvordan minnene deres blir brukt. Jeg oppfordrer også alle som siterer fra Minnebanken å ta kontakt med de som siteres, og be om deres samtykke. De som har deponert sine minner i Minnebanken bør fortsette å få vite i hvilke sammenhenger deres erfaringer, refleksjoner og meninger inngår i. I den grad de som har avlevert sine minner har synspunkter på hvordan minnene blir brukt og hvordan de blir sitert, synes jeg at det skal tas hensyn til. Dette gjelder både i film, kunstneriske oppføringer, vitenskapelige og journalistiske arbeider. Jeg vet at de fleste som har meddelt seg til oss vil sette pris på en slik dialog. Det handler både om å opprettholde tillit, men mest av alt å vise respekt for opphavet til minnet, og kreditere den som har delt sine erfaringer, refleksjoner og meninger.

Endring 3. og 6. mars 2023: Lagt til intervjuer med Andrea Young og Jacqueline Jackson.

Endring 9. mai 2023: Lagt til intervju med John Aird.

Endring mars 2024: Lagt til intervjuer med Elin Mundheim, Lars Mundheim, Iren Habbestad, Kåre Svendsbøe og Per Mangseth.

Endring 23. mai 2024: Lagt til intervju med Karl Eriksen.

Endring 6. september 2024: Lagt til intervjuer med Bergfrid Nordheim, Hermod Mundheim, Arild Johan Nilssen, og Roger og Harald Sundt

Endring 22. og 29. oktober 2024: Lagt til intervjuer med ekskona og barna til Tor Ynge Alberg Olsen, inkludert Roger Olsens egen historie. Lagt til Bengt Hammers historie.

Endring 28. februar 2025: Ny versjon av intervju med ekskona og barna til Tor Ynge Alberg Olsen.

DEN ENKELTES FORTELLING I DEN STORE FORTELLINGEN.

Historisk metode: minnebank, polyfoni og triangulering

AV MARIE SMITH-SOLBAKKEN OG HANS-JØRGEN WALLIN WEIHE

Den norske oljeindustriens største katastrofe hadde et ufattelig omfang. For å forsøke å forstå ulykken og dens konsekvenser er det nødvendig å lytte til de enkelte som på en eller annen måte ble berørt av ulykken. Hensikten med minnebanken er å samle minnene fra vår største nasjonale industrielle katastrofe. Målet er å synliggjøre tragedien på premissene til de som var rammet av ulykken. Denne innledningen kan leses som en innledning til hele minnebanken som rommer fem bind.

Vår innlevelse, vår evne til å sette oss inn i andres situasjon, opplevelser og reaksjoner er grunnleggende for vår evne til empati.¹⁵ Innen psykiatri og psykologi brukes begrepet mentalisering.¹⁶ Det er et begrep som er tverrfaglig og som handler om vår evne til å sette oss inn i andres mentale reaksjoner. Brukt innen historiefaget handler det om vår evne til å sette oss inn i reaksjoner og væremåte i en tid som ligger i fortiden. I forhold til Alexander L. Kielland ulykken handler det ikke kun om det historiske, men også om vår evne til å forstå menneskelige reaksjoner og handlemåter under katastrofer.

Hvordan vi håndterer katastrofen, handler også om hvordan vi håndterer en fortid med tragedier og store menneskelige tap. Det handler om hvordan det er å leve med det som har skjedd, og hvordan samfunnet, den enkelte og våre sosiale fellesskap lever med opplevelsene. Alle enkelthistoriene gir oss samlet en helhet. Det skaper et «oss». Som historikere bidrar vi ved å trekke frem ulykken som nasjonalt viktig, og vi forteller historien utfra perspektivet til de som med. Vi formidler historie og vi argumenterer for at historien representerer et handlingsgrunnlag for en fremtid.¹⁷

Minnene som er nedtegnet nesten førti år etter ulykken inneholder også refleksjoner og opplevelser om de livene som er levd. De viser hvordan ulykken ble håndtert i familier, på skoler, arbeidsplasser og i samfunnet. Det avslører svakheter i systemet og dets rigiditet. Et eksempel er hun som skulle bli adoptert, men som ikke ble det siden adoptivfaren ennå ikke hadde fylt 25 år.¹⁸ Dersom ikke ulykken hadde skjedd, hadde han blitt det noen dager etter. Konsekvensen var at hun ikke fikk erstatning. Regelverksutviklingen både i forhold til enkeltpersoner og innen oljesektoren er en del av bakteppet. Det ble store endringer i kravene til plattformene og omfattende forsterkninger av konstruksjoner ble gjennomført. For norsk verftsindustri førte det til en rekke nye oppdrag og øket kompetanse på de belastninger som

¹⁵ Weihe: 2008

¹⁶ Karterud, Wilberg & Urnes: 2017 ; Skårderud & Duesund: 2014

¹⁷ Kvande & Naastad: 2013 ; Gottschalk: 1950 ; Karlegård & Karlsson: 2009

¹⁸ Smith-Solbakken 2019d: 143

konstruksjonene i havet var utsatt for.¹⁹ For arbeiderne i Nordsjøen øket det sikkerheten, men katastrofen var en kostbar erfaring.

Mange mennesker ble berørt av Kielland-ulykken. Vi har lett for å forholde oss til dem som en gruppe, eller deler av en større grupper. Vi omtaler dem som «overlevende», «pårørende», «kollegaer», «redningsmannskap», «beslutningstakere», «politikere», «sjøfolk» og «oljearbeidere». I minnebanken får vi frem de mange fortellinger. Alle fortellingene og alle opplevelser om ulykken er meningsfulle. Mengden av fortellinger får frem nyansene, lager sammenhenger og skaper mønster.

Reaksjonene på ulykken fikk betydning både på individuelt plan og for det som skjedde innen bedrifter, offentlige byråkratier, myndighetsorganer og politiske systemer. Beslutningene og endringene som skjedde i regelverk og i det offentlige ble ikke bare basert på rene analyser og tekniske vurderinger. De handlet også om engasjement og om mennesker som var opptatt av hvordan beslutninger virket inn på andres liv.

Minnene vi har fått fortalt er tilbakeskuende, men noen handler også om minner som viser at ulykken for noen er dagsaktuell og stadig tilstedeværende. For noen handler det mest av alt om hvordan det er å leve med minnene og om hvordan det er å leve med andre som har vært og er preget av ulykken. Forvaltningen av andres minner og sorg krever at vi står i dialog med dem som formidler dem og ikke minst at vi respekterer de avgjørelser de kommer frem til i forhold til hva de vil ha frem. Mange har ikke opplevd å komme frem i debatten rundt ulykkens årsaker.²⁰ Vi mener at vi ved å synliggjøre den enkelte i en minnebank bidrar til ny kunnskap og åpner for muligheten til nye fortolkninger av ulykken og dens konsekvenser.

Vi kaller dette polyfoni fordi intensjonen er få frem flere stemmer og vise sammensattheten ved en historisk hendelse, og for å understreke at vi likestiller alle som har gitt oss sine fortellinger. Polyfoni brukt som historisk metode legger vekt på å få frem så mange stemmer som mulig. Vi inkluderer alle som vil være med og som var med. Vi presenterer dem på en «horisontal måte». ²¹ Samtidig presenterer vi våre muntlige kilder med navn i våre historiske analyser. Vi tilrettelegger for at andre forskere og formidlere kan bruke minnene og at de kan stå i dialog med de som har delt sine minner. Vi vil at de som har bidratt med sine erfaringer, meninger og refleksjoner og alle andre skal kunne ta stilling til våre fortolkninger og gjerne utvide eller endre perspektivet. Tilgjengeliggjøring av kildene er derfor nødvendig.

Vår oppgave i minnebanken er både som tilretteleggere og som formidlere, men også som analytikere. Intensjonen er å skape et bredt utsyn kombinert med personlig innsikt i ulykken.

DEN EKSISTERENDE FORSKNINGEN OG OFFENTLIG DEBATT

Innenfor oljesektoren og redningstjenesten var ulykken et slags 9. april. En konfrontasjon med naturkrefter, teknisk svikt og systemsvikt vi knapt hadde sett maken til og ikke minst et

¹⁹ Beisland, Jensen. I: Smith-Solbakken 2019b ; Sande. I: Smith-Solbakken 2019c

²⁰ Smith-Solbakken & Weihe: 2019

²¹ Smith-Solbakken: 2016b

brutalt møte med ugjenkallelige konsekvenser. Det er skrevet mye og dokumentert mye om Alexander L. Kielland-ulykken. Etter ulykken kom det en norsk granskingsrapport i 1981, etterfulgt av stortingsmelding samme år, og en tilleggsrapport etter snuingen i 1983. I 1985 kom en egen fransk granskingsrapport.²² Det ble også publisert en rekke delrapporter og studier om ulykken, alt fra juridiske betenknninger, medienes rolle, redningstjenesten, stabilitetsberegninger til materialtekniske forhold.²³ Flere debattbøker, et vell av artikler i media og fagtidsskrift²⁴, og en rekke program i radio og tv gjennomgikk ulykken og argumenterte for andre årsaksforhold enn konklusjonen fra granskingsrapporten.²⁵ De siste årene har vi sett at ulykkes debatteres, omtales og diskuteres i avisers kommentarfelt og i sosiale media.²⁶ Den 20. juni vedtok Stortinget at Riksrevisjonen skal undersøke hvordan de ansvarlige myndighetene har ivaretatt ansvaret sitt etter Alexander L. Kielland-ulykken.²⁷ Riksrevisjonen skal levere sin rapport til Stortinget desember 2020.²⁸

Ulykken har også ført til omfattende granskning av posttraumatiske stress reaksjoner.²⁹ En rekke faglige publikasjoner har kommet fra disse studiene. Felles for slike studier er at de fleste fokuserer på de som ble rammet av ulykken og ikke de som var involvert i redningsarbeidet eller de etterlatte. Det er imidlertid en rekke studier av belastninger hos profesjonelle redningsarbeidere, men ikke av det mangfold av hjelpere som blir involvert i en stor aksjon som under Alexander L. Kielland-ulykken³⁰

METODE: MINNEBANK, POLYFONI, TRIANGULERING

For å skape en bred, dyp og sammensatt forståelse av ulykken benyttes minner, polyfoni og triangulering. Vi har samlet minner fra flere personer i ulike posisjoner med ulike erfaringer og meninger om ulykken. Minnene har vi samlet i en minnebank. Med basis i minnebanken har vi sammenstilt de enkeltes minner til en flerstemmig fortelling, som vi har kalt polyfoni. Videre har vi betraktet polyfonien mot andre kildesett.

I vårt tilfelle har vi benyttet oss av Stavanger Drillings og Kiellandfondets arkiv som er bevart på Statsarkivet i Stavanger og Granskingskommisjonens arkiv-, og dokumentasjon som også omfatter utredninger og rapporter fra ulike fagområder ved Riksarkivet. I tillegg har debattbøker og en omfattende pressedeckning vært viktig for å utvide forståelsen. Denne sammenstillingen mellom ulike kildesett, ulike forståelser og fortolkninger av ulykken og dens konsekvenser har vi kalt triangulering.

²² NOU 1981:11; NOU 1983:53; Kommunal- og arbeidsdepartementet 1982; Jourdain, Roquemont, Thalheimer, Cure: 1985

²³ Dahle: 1980 ; Lian: 1980 ; Sund, Ersland & Weiseth: 1983 ; Hovedredningssentralen Sør-Norge (1980) ; Hovden & Vinje (1981) ; Skedsmo: 1982 ; Zagierski & Gjønnnes: 1984 ; Brunsvig.: 1984

²⁴ Hovden & Vinje: 1981

²⁵ Lønning & Enghaug: 1980 ; Eggen & Gundersen: 1980 ; Nilsen: 1984 ; NRK: 1981 ; NRK: 1983 ; Gundersen: 1986 ; Mitsem: 1987 ; Østlund: 1992 ; Gundersen: 2019 ; Mitsem (u.å/a) ; Mitsem (u.å/b)

²⁶ Norsk olje og gass: 2016 ; Kielland-nettverket: 2019

²⁷ SAFE: 2019

²⁸ Riksrevisjonen: 2019

²⁹ For en oversikt over forskningen, se Smith-Solbakken & Weihe: 2016

³⁰ Sund, Ersland & Weiseth: 1983 ; Dyregrov: 2002 ; Hagman & Scaturo: 1992 ; Redmond: 2007; Strype & Barland:2007

Det er de enkeltes fortelling som høres og dominerer i vår fremstilling. De andre fortolkningene og registreringene, som er en del av det skriftlige materialet, både supplerer og styrker fremstillingen og forståelsen. Den kritiske granskningen og vår fortolkning skjer ut fra perspektivet til de som var med og som ble rammet av ulykken og er bærende elementer i fortolkningen.

DYNAMISK SAMTYKKE

Prosjektet hadde som utgangspunkt å være formidlere av minner i den grad og i den form de som eide minnet ønsket dem formidlet. Dette kalte vi dynamisk samtykke. Det var ikke gitt en gang for alle, og den enkelte hadde selv frivillig gitt prosjektet forvaltningen av sine minner så lenge og i den grad de selv ønsket det. Det var også et informert samtykke i den forstand at vi informerte informantene om formålet med prosjektet, oppbevaringsrutiner og hvordan den enkelte kunne påvirke bruken av egne minner, som supplere dem med nye opplysninger, endre på det som var nedtegnet, selektivt bestemme hvilke utsagn som kunne publiseres, og trekke sitt samtykke.³¹

I tre tilfelle har samtykket blitt trukket tilbake. I et fjerde tilfelle har en person godkjent sitt nedtegnede minne, men klausulert det inntil videre. I et femte tilfelle har en person som hadde klausulert sitt minne i 2016, nå åpnet sitt nedtegnede minne for minnebanken.

I kjølvannet av debatten som fulgte, etter omfattende pressedekning, bokutgivelser, fremføringer, konsert, etablering av Kielland-nettverket, kom krav om ny granskning og fullt offentlig innsyn i saken.³² Fagbevegelsen og politikere engasjerte seg i debatten både om granskning og konsekvensene av ulykken.³³ Vi erfarte at flere ønsket å komme med sine fortellinger og ytre sine meninger.³⁴

Vi nedtegnet nye historier på samme måte som tidligere. Andre har skrevet det selv. Den samme prosessen ble fulgt og nye og utvidede fortellinger ble supplert minnebanken som skal overleveres til Norsk oljemuseum, Statsarkivet i Stavanger, Nasjonalbiblioteket og Arbeiderbevegelsens arkiv og bibliotek.³⁵ Eier av minnet har også anledning til å klausulere hele eller deler av sitt minne. Minnet blir da overlevert Statsarkivet i Stavanger, men med eller uten klausulering.

Minnebanken gir grunnlag for videre forskning og nye publikasjoner fordi den gir innsikt i ulykken og dens konsekvenser. Gjennom minnebanken gis tilgang på grunnlagsmaterialet for vår forskning. Vi er kontrollerbare og minnene blir tilgjengeliggjort også for andres bruk.

³¹ NSD: Marie Smith-Solbakken: Prosjektnr. 49204, 08.08.2016; NSD: Tilbakemelding på behandling av personopplysninger, prosjektnummer 49228, 5.10.2016.

³² Sivertsen: 2019 ; Søndeland: 2018 ; SAFE (2017) ; Kielland-nettverket: 2017 ; Norsk Telegrambyrå: 2017 ; Kongsnes: 2016i ; Hagir, Espeland & Kalstad: 2016 ; Laugaland, Ellingsen, Grimen & Frafjord: 2016 ; Søndeland: 2016 ; Smith-Solbakken: 2016a ; Skretting & Kongsnes: 2016

³³ Tollaksen: 2019c ; Berge, Myhre, Hansen, Våge, Solberg & Liadal: 2019 ; Tollaksen: 2018 ; Hambro: 2019 ; SAFE: 2017 ; Kongsnes: 2017a

³⁴ Mitsen: 1987, 2017 ; Zagierski: 2017 ; Dyrholm: 2018 ; Kongsnes: 2016c ; Kongsnes: 2016g ; Kongsnes: 2016d ; Kongsnes: 2016a ; Hambro: 2019

³⁵ Beattie, Engebretsen, Gard, Petterson. I: Smith-Solbakken 2019f; Hansen A., Hansen G.; Frisvold, Solensteen, Kråkø, Apostel, Sæbø, Frode Amundsen, Skirstad, Amundsen, Grindedal, Haslund, A., Sæbø, G.. I: Smith-Solbakken 2019d ; Wigestrands, Delgorgue, Horrnnes. I: Smith-Solbakken 2019b; Johnsen, Gundersen, Lian, Mitsen, Sande. I: Smith-Solbakken 2019c

Publikasjonen av hele minnebanken krever at de enkelte som har fått sine minner nedtegnet har gitt sitt samtykke. Det er nå ikke lengre et begrenset samtykke som gjelder, men et samtykke til at hele notatet fra samtalen kan formidles sammen med andres minner. Det betyr at også andre forskere og formidlere kan bruke minnene og få del i de enkeltes erfaringer, refleksjoner og meninger. Publiseringen, samtykket og arkivverkets tilgjengeliggjøring betyr at allmenheten både nå og i ettertid har tilgang til minnene.

FRA SELVSENSUR TIL ÅPENHET

Fra flere av våre informanter får vi klar beskjed om at de finner det langt lettere å uttale seg om forholdene etter at de har blitt pensjonister enn mens de var yrkesaktive. Noen oppgir at de har vært redde for å miste jobben eller få represalier dersom de uttalte seg om kritikkverdige forhold.³⁶ Noen var redde for å sverte minnet til de som omkom,³⁷ noen for å bli svartelistet i bransjen,³⁸ eller for å utsettes for fysiske represalier.³⁹ Fortellingen om Henriksen, som var tillitsvalgt og kritiserte operatøren Phillips, sikkerheten om bord og forholdene under redningen, er kjent.⁴⁰ Det spekuleres i om grunnen til at han ikke reiste mer i Nordsjøen var fordi han ble svartelistet.⁴¹ Historien om denne tillitsvalgte har festet seg.⁴²

Det er deres selvpresentasjon og beskrivelser nesten førti år etter ulykken vi får frem. De kritiske stemmene fra fortiden, slik som Henriksen, sto ganske alene, men i dag vet vi at mange mente det samme. For noen betyr det at de nå lenge etter ulykken kommer med historier de har valgt å ikke fortelle tidligere.⁴³ Noen begrunner dette med at de ikke lengre trenger å ta de hensyn de hadde så lenge oljesektoren var deres arbeidsplass,⁴⁴ andre med at hensynet til kollegaer ikke lengre er så viktig som det engang var, og noen med at avstanden i tid gjør det enklere å snakke om det nå. Andre forteller alt nesten ordrett som de engang gjorde under avhør og i intervjuer etter ulykken.⁴⁵ Mange har aldri fortalt sine historier fordi de aldri har vært spurt om dem. Andre har kun svart på det de ble spurt om når de ble avhørt, men ikke kommet frem offentlig med sine egne historier før de siste årene.⁴⁶ Et eksempel er kontrollroms-operatør Eivind Egeli som først under en samling på Sola i 2016 fortalte granskingskommisjonens tekniske ekspert professor Torgeir Moan⁴⁷ om forhold han ikke hadde blitt spurt om under avhørene i 1980.⁴⁸

³⁶ Kvåle, Ofte. I: Smith-Solbakken 2019e ; Urheim, Marcussen, Gard. I: Smith-Solbakken 2019f ; Delgorgue. I: Smith-Solbakken 2019b ; Tollaksen: 2019a; Sjo: 2018: 6-9 ; Kongsnes: 2016a

³⁷ Lundholm. I: Smith-Solbakken 2019b

³⁸ Wigestrånd. I: Smith-Solbakken 2019b.

³⁹ Delgorgue (Mail til Marie Smith-Solbakken, 29. juli 2016) I: Smith-Solbakken 2019b

⁴⁰ Bredal. I: Smith-Solbakken 2019b ; Urheim. I: Smith-Solbakken 2019f ; Eggen & Gundersen: 1980: 57-59 ; Steimler, Lerøen, Spang, & Reigstad: 1980: 12.

⁴¹ Gard, Urheim. I: Smith-Solbakken 2019f ; Bredal. I: Smith-Solbakken 2019b; Tollaksen: 2019a

⁴² Smith-Solbakken & Weihe: 2019: 207

⁴³ Egeli. I: Smith-Solbakken 2019e ; Beattie, Engebretsen, Gard, Marcusen, Urheim. I: Smith-Solbakken 2019f ; Delgorgue, Wigestrånd, Kristensen. I: Smith-Solbakken 2019b ; Kongsnes: 2016a/d/f ; Sjo: 2018: 6-9

⁴⁴ Kvåle, Ofte, Olaussen. I: Smith-Solbakken 2019e ; Delgorgue, Kristensen, Wigestrånd. I: Smith-Solbakken 2019b

⁴⁵ Stonghaugen. I: Smith-Solbakken 2019f ; RA: Avhør Stonghaugen

⁴⁶ Egeli. I: Smith-Solbakken 2019e ; Kongsnes (2016b).

⁴⁷ Smith-Solbakken: 2019c

⁴⁸ Egeli. I: Smith-Solbakken 2019f ; Kongsnes (2016b); Kongsnes (2016c) ; Tollaksen: 2019a

DE IDENTIFISERBARE OG NAVNGITTE

De som får formidlet sine minner står frem under eget navn. Vi mener det er riktig i forhold til dem som har delt sine historier. For noen er det også en betingelse at de får stå frem med navn. De aller fleste ønsker ingen anonymitet. De ønsker å stå frem og å bidra med sine minner og å bli husket. Oppsummert er holdningen slik: "Det er livet mitt, slik jeg har levd, slik jeg har hatt det. Det er ikke hemmelig. Det er sånt det er." Det er det levde liv, om hvordan Alexander L. Kielland traff dem som person, som presenteres og inngår i denne samlingen av minner, og gjennom minnebanken blir de en del av et minnefellesskap. Her er alle med navn. Det skal ikke være slik at kun ledere, eksperter og politikere skal synliggjøres. Vi trenger de personlige erfaringene, meningene og refleksjonene fra alle uansett hvor de har vært i samfunnsmaskineriet.

MINNEBANKEN ER FORTSATT BEGRENSET

Vi har få minner fra overlevende, etterlatte og redningsarbeidere som er bosatt i andre land og som ikke er norske statsborgere. Noen unntak er en britisk dykker, og etterlatte etter en tysk og islandsk statsborger.⁴⁹ Vi håper at vi kan få samlet inn flere minner fra overlevende, etterlatte fra andre land og deltakere i den internasjonale redningsaksjonen. Britiske overvåkingsfly koordinerte aksjonen fra luften og hollandsk marineskip ledet operasjonene på sjøen. Både briter og hollendere gjorde en stor innsats. I senere faser av operasjonen var også tyske helikopter og et dansk marinefartøy i aksjon. Ved siden av dette var det rundt 100 sivile skip fra flere nasjoner involvert i redningsarbeidet.

Det finnes omfattende utenlandsk dokumentasjon om ulykken i form av pressedekning, loggbøker, rapporter, intervjuer med overlevende og redningsarbeidere osv. Slike kilder er lite kjent i Norge. Det har også blitt laget en film fra den hollandske marinen om ulykken.⁵⁰ Vi regner med at det også kan eksistere private arkiver i form av brev og annen dokumentasjon som kan bidra til kunnskapen om ulykken.

Vi håper at flere internasjonale presentasjoner og publikasjoner vil bidra til at vi også ved senere anledning får inkludert minner fra de som var med på redningsarbeidet, overlevde eller etterlatte fra andre land. Vi har hatt presentasjoner i Polen, Slovakia, Sverige, Tsjekkia og Skottland og det har kommet ut publikasjoner både på engelsk, norsk og slovakisk. En av publikasjonene har også i sammendrag blitt formidlet på polsk.⁵¹ Den store mangelen er minner fra aktører fra Danmark, Holland, Storbritannia og Tyskland.

⁴⁹ Beatie. I: Smith-Solbakken 2019f ; Hansen, A., Hansen, G., Frisvold; Aposttel, R., Solensteen. I: Smith-Solbakken 2019d

⁵⁰ Nederlands Instituut voor Militaire Historie: 2015

⁵¹ Smith-Solbakken & Weihe: 2016

POLYFONI MED MANGE FREMSTILLINGSFORMER

Mange av enkeltfortellingene er tidligere formidlet i pressen⁵², bøker⁵³ og gjennom ulike fremføringer.⁵⁴ Historiene er kjente, men de har aldri tidligere bare vært formidlet i sin helhet på premissene til de som har fortalt dem, fritt for kommentarer og fortolkninger, som i minnebanken. Her er det den enkelte intervjuede som eier sin egen historie og samtykker i om den kan bli tilgjengelig for ettertiden. Noen av dem som har delt sitt minne, har også valgt å nedtegne det selv, eller har omskrevet teksten så vidt mye at det er riktig å føre dem opp som forfatter. Andre ganger er de tatt med som medforfatter i nedtegnelsen av sitt minne.

Det analytiske grepet i minnebanken er sammensetningen av minnene. Vi grupper dem etter hvilken rolle de enkelte hadde i forhold til ulykken, som overlevende, redningsarbeider, pårørende, kollega, arbeidsgiver og ulike roller innenfor offentligheten. I de presentasjonene⁵⁵ og publikasjonene vi har levert 2016 og 2017, har vi plukket ut bestemte utsagn fra berørte, og sammenstilt dem i en sammenhengende fortelling. Kronologi har vært ledetråden. I en av det to bøkene har samarbeidet med fotograf Tord F. Paulsen fått frem fortellere med bilder supplert med deres egne ord. Her er det inkludert over 120 portretter og utsagn om ulykken.⁵⁶ I den første boken vi publiserte om ulykken består fortellingen av en sammenhengende tekst med 271 stemmer.⁵⁷

I tre større offentlige presentasjoner har vi samarbeidet med kunstnere rundt presentasjonene. Den første av disse var på en samling med pårørende, overlevende og andre berørte på Sola Strand Hotell i 2016. Her var presentasjonen en kortversjon av fortellingen på 271 stemmer lest opp av skuespillere med musikkinnslag. I en annen presentasjon i Trefoldighetskirken i Arendal leste en skuespiller opp utdrag fra minnene også her var presentasjonen supplert med musikkinnslag. Publikum var fra lokalmiljøet. Flere overlevende, pårørende og andre berørte var blant publikum. I ulykken omkom det 37 fra Agder. Den tredje større offentlige presentasjonen var i konserthuset i Stavanger. Her var utsagnene som ble brukt sortert tematisk og emosjonelt. Presentasjonen ble supplert med symfonisk musikk mellom opplesninger fra fem skuespillere.⁵⁸ Polyfoni er også brukt til å produsere et hørespill på NRK i form av en podkast i tre episoder. Her får vi i tillegg høre de autentiske stemmene.⁵⁹

⁵² Blant annet: Telemark Arbeiderblad: 1980: 11-13 ; Rismyhr & Østigård: 1980: 9 ; Mjaaland & Stoveland: 1980: 10; Våga: 2000 ; Omdal & Våga: 2010

⁵³ Eggen & Gundersen: 1980 ; Lønning & Enghaug: 1980 ; Nilsen: 1984 ; Stang: 2016 ; Skretting & Kongsnes: 2016 ; Smith-Solbakken: 2016a ; Weihe & Smith-Solbakken: 2016

⁵⁴ Nøst & Nag: 2018 ; Hambro: 2019

⁵⁵ Tunglund & Smith-Solbakken: 2016 ; Paulsen & Smith-Solbakken: 2017

⁵⁶ Paulsen & Smith-Solbakken: 2017

⁵⁷ Smith-Solbakken & Tunglund: 2016

⁵⁸ Nag & Nøst: 2018

⁵⁹ Hambro: 2019

POLYFONI SOM POLITISK HANDLINGSKAPITAL

Sammenstillingen av minnene skaper fellesskap. Gjennom det sammenstilte møtet mellom ulike individuelle stemmer får vi innsikt i erfaringer fra møter med byråkratiet, bedrifter, presse, politikk og det vi kan kalle det utvidede nettverket den enkelte har kontakt med. Den enkelte bevarer sin individualitet og står samtidig i et minnefellesskap basert på ulykken.

Erfaringene fra den samme hendelsen peker mot allmennmenneskelige reaksjoner. Fortellingene er beskrivende, gjenkjennelige og reflekterende. I dette fellesskapet er verken samfunnsvitenskapens kategoriseringer eller behandlingsapparatets diagnoser relevant. Samfunnsvitenskapens kategorisering er statistisk og usynliggjør enkeltindividet. Diagnoser og behandlingstiltak peker mot individuell patologi. Med egen definisjonsmakt over minnene er ikke lengre den enkelte underkastet forskningens kategorisering. Målet her er utformingen av fortellingen. I den medvirker alle som deltar.

Det har aldri vært stillhet om ulykken. Etter ulykken har mange stått frem i media og i offentligheten, enkeltvis.⁶⁰ Individuell smerte, lidelse, heroisme og store drama skaper stor interesse og noen ganger medfølelse satt ut i praktiske handlinger. De som var med får imidlertid sjelden en stemme av politisk betydning. Andre har snakket om sikkerhet, styringsmodeller og oljepolitikk, men dialogen med dem som var berørt av ulykken har uteblitt. De stemmene som har forsøkt å komme frem i det politiske ordskiftet har vært der, men har ikke fått gjennomslag. De har blitt diagnostisert, overhørt, karakterisert som useriøse, emosjonelle og uten tilstrekkelig vitenskapelig tyngde.

Synliggjøringen av minner i en av våre mektigste og økonomisk viktigste næring, knyttet til samme hendelsen fra et stort antall mennesker, får betydning. Det bidrar både legitimitet og troverdighet. Fortidens erfaringer blir samlende og formende.

Den historien som skapes gjennom fortellingene er et handlingsgrunnlag. Det gir definisjonsmakt som de enkelte vanskelig kan oppnå alene. Fortidens erfaringsgrunnlag blir dermed fremtidens handlingskapital. Som individer har man blitt hørt og fått sympati, omsorg og støtte, men som fellesskap får man politisk betydning. Minnebanken blir dermed et politisk prosjekt.

DIALOGEN

Den tenkningen som ligger bak minnebanken trekker veksler på en rekke tidligere arbeider og tenkere. Når vi understreker dette er det for å få frem at minnebanken har et fundament. Den franske sosiologen og antropologen Pierre Bourdieu (1930-2002) hevder at det er i møte mellom ulike kulturer at fortelser kan bli avslørt og konfrontert.⁶¹ Denne boken og

⁶⁰ Agderposten: 1980a/b: 1 ; Agderposten: 1980c ; 13 ; Fædrelandsvennen: 1980d: 9, 11 ; Fædrelandsvennen: 1980c: 1 ; Fædrelandsvennen: 1980a/b: Del 2, s. 1 ; Mjaaland & Stoveland: 1980: 9, 11 ; Våga: 2000 ; Omdal & Våga: 2010

⁶¹ Bourdieu: 2004

minnebanken representerer stemmer av folk fra alle nivå i samfunnet. De representerer et mangfold av erfaringer og meninger med mennesker som har ulik bakgrunn, yrker og posisjoner. Vi har inkludert pårørende, overlevende, kollegaer, de som var med på redningsinnsatsen, de som fant og fikk tatt vare på de omkomne, de som hadde kontakt med de sørgende, de som analyserte ulykken og et mangfold av andre. Minnebanken blir dermed en møteplass, et sosialt rom, mellom ulike kulturer som gjensidig kan synliggjøre hva det har vært taushet rundt, som følelser og ikke minst konsekvensen av ulykken over tid. Samlingen av minner gir mulighet til å utvide forståelseshorisonten og å skape dialog.

Bourdieu skrev om kollektive fortellinger.⁶² Han hevder at alle samfunn har slike fortellinger. Vi erfarer at Alexander L. Kielland-ulykken har vært en av dem. En dominerende nasjonal og rettslig utredende tradisjon har ikke latt andre stemmer slippe til. Politikere, pressen og forskere har lyttet til de dominerende stemmene.⁶³ Andre har vært overhørt, eller fått kommet frem uten at de har blitt kommenterte og tatt hensyn til.

I en slik forståelse er offentlige utredninger og ekspertisenes vurderinger en form for kulturelle manifestasjoner som bestemmer hvem som er verdt å høre på, hvem som overhøres og hva som ignoreres. Minnebanken og polyfonien tar sikte på å la stemmer som ellers blir overhørt likestilles med andre stemmer.⁶⁴

Den russiske filosofen og litteraturviteren Mikhail Bakhtin (1895- 1975) er en av dem som fremhever dialogen som et redskap der ordene blir et felles rom. Han mener at dialogen åpner for nye spørsmål og refleksjoner. Minnebanken er en dialog. Den sammenstiller minner fra mennesker slik at vi gir grunnlag for direkte dialog. Vi konstruerer også ved sammensetningen av minner en bank av stemmer som settes ved siden av hverandre. Bakhtin mener at forfatterstemmen er til stede gjennom mange ulike stemmer, og gjennom utvalget av stemmer.⁶⁵ Sagt med andre ord kan vi si at redaktøren formidler sitt budskap gjennom hvordan stemmene sorteres i forhold til hverandre, og hva som er trukket ut av samtalen.⁶⁶ I en slik prosess er det avgjørende viktig at minnene er under kontroll av dem som har minnene. Den omstendelige prosessen vi har med godkjenning er med på å øke denne kontrollen.

Det er navngitte og identifiserbare stemmer som står i dialog med hverandre. De høres og kan imøtegås og fører til videre utdypinger. Et demokrati krever at alle skal slippe til i den offentlige debatten. I en senere bok «Acts of Resistance» eller på norsk motstandshandlinger skriver Bourdieu at forfattere og forskeres viktigste ansvar er å gi en stemme til de som er usynliggjort.⁶⁷ Han advarer også mot å redusere det som bør være samfunnsmessige utfordringer til personlige drama. De mange stemmene, som presenteres sammen,

⁶² Bourdieu: 1977

⁶³ Paulsen & Smith-Solbakken: 2017

⁶⁴ Smith-Solbakken & Tungland: 2016

⁶⁵ Tungland & Smith-Solbakken: 2016 ; Smith-Solbakken & Tungland: 2016 ; Paulsen & Smith-Solbakken: 2017 ; Nag & Nøst: 2018

⁶⁶ Soboleva: 2009

⁶⁷ Bourdieu: 2004

representerer i fellesskap politisk kapital, som langt vanskeligere lar seg ignorere enn enkeltstemmene. Sagt litt billedlig blir de som et stort demonstrasjonstog i motsetningen til enkeltstående protester eller leserinnlegg.

INNSIKT I VANSKELIGE VALG OG ETISKE AVVEININGER

Minnebanken inneholder flere eksempler på de vanskelige valg som de enkelte har måttet foreta. Det er handlinger som ofte er foretatt under tidspress og under vanskelige forhold. For eksempel gir minnene fra de som var med på redningsaksjonen innsikt i hjelpearbeid under svært vanskelige forhold, en imponerende innsats for å redde liv, men også i mange vanskelige valg og også noen ganger vurderinger som i ettertid viste seg å være feil. Et eksempel var avgjørelsen til kapteinen på supplybåten Normand Skipper som lette etter overlevende i de retningene bølgene gikk. Han navigerte etter bølgene fordi han trodde at strømmen gikk med bølgene. Senere skjønte han at det var "stolpesjø", det vil si at vind, bølger og strøm gikk i hver sin retning. Kapteinen foretok en vurdering i en situasjon der selv en svært erfaren sjømann ikke leste sjøen riktig. Nedkjølingen skjer så raskt i så kaldt vann at få overlever mer enn en kort tid. Det betyr at feilvurderingen kan ha hatt alvorlige konsekvenser. Når vi velger å formidle historien er det etter fullt samtykke. Kapteinen visste konsekvensen av en feil vurdering. Han lever med konsekvensen av at han tok feil. Kapteinen synes det er viktig å formidle feilvurderingen. Han sto overfor forhold som var ekstreme og vil at andre skal vite at slike forhold kan forekomme.⁶⁸

Andre eksempler er han man ikke klarte å redde om bord i livbåten, fordi det tok så lang tid å få dradd inn en annen som de som var ombord fikk tak i først⁶⁹, og om han som ble reddet som i sjokktilstand hoppet ut i sjøen,⁷⁰ redningsdraktene som var for glatte og uten henge til at man fikk tak,⁷¹ helikoptermannskapet som ikke hadde utstyr til å redde, men panoramautsikt til død og lidelse,⁷² og til de på Edda som bare stod noen få meter fra de som kjempet for livet, og som i ettertid har spurt seg om de gjorde nok.⁷³ Kåre Svensbøe, som var den eneste overlevende fra Førresfjorden, har spurt seg om igjen og om igjen om han ikke burde ha fått sin venn, arbeidskamerat og nabo til å gå om bord i en livbåt. I ettertid har han fått vite at kameraten ikke kunne svømme.⁷⁴ Dette er minner som har brent seg fast og stadig kommer tilbake.

Anders Helliksen forteller i sin historie om hvordan han berget seg.⁷⁵ Han tok den siste redningsvesten som ble sendt bakover, vel vitende om at han som stod bak han, Olav Lia, ikke

⁶⁸ Stonghaugen. I: Smith-Solbakken 2019f ; RA: Avhør Stonghaugen

⁶⁹ Ofte, Kvåle. I: Smith-Solbakken 2019e

⁷⁰ RA: Avhør Møkster

⁷¹ RA: Avhør Næss, Møkster

⁷² Hegle, Ringdal. I: Smith-Solbakken 2019f

⁷³ Marcussen. I: Smith-Solbakken 2019f ; Narvestad, Christensen. I: Smith-Solbakken 2019b

⁷⁴ Våga: 2000 ; Omdal & Våga: 2010

⁷⁵ Helliksen. I: Smith-Solbakken 2019e ; Lia, Trond. I: Smith-Solbakken 2019d; Helliksen: 2017

fikk vest. Det er en handling som har fulgt han siden. Gjennom vårt arbeid med å samle minner møter vi barna til han som stod bak Anders Helliksen i lederen. Vi forteller dem om Anders sitt siste møte med faren deres. At de vekslet blikk og at Anders beholdt vesten. Det gjør inntrykk. De ber oss, etter de har tenkt seg om, om å hilse Anders fra dem og si at de ikke bebreider han for hans valg. De trengte også pappaen sin, men feilen var at det ikke var nok vester ombord. Det er det de mener.⁷⁶ Dette er et eksempel på at gjennom å dele erfaringer og meninger, skapes også forsoning.

Det var mange og vanskelige valg. Noen ganger fikk beslutningene store konsekvenser. Hensynet som ble tatt handlet ikke bare om eget liv og de som var i ulykken, men også om pårørende og andre berørte og hvordan livet ble videre.

DEMOKRATIETS FUNDAMENT ER AT ALLE SKAL HØRES

Fundamentet for hele vårt fellesskap, for vårt demokrati, er deltakelse og medvirkning. Minnebanken er et demokratisk prosjekt fordi den inkluderer alle på lik linje. Vi ser ikke bort i fra noen og ønsker alle som vil bidra velkommen med sine minner. De kan stå frem som bidragsyttere til historien på linje med eksperter og arkiverte kilder. Her bidrar de som har avlevert sine minner til vår felles hukommelse og historie. Det er også det de ønsker. De vil være kilder til historien og de ønsker å bidra til hvordan vi husker vår største arbeidsulykke, den innsats og de offer som vår oljevelferd har krevd.

Det er et poeng at både kaptein, matros og dekksgutt skal høres i fortellingen fra mannskapet på skip som var med under redningen, som eksempelvis Safe Truck i Minnebank 2. Kapteinen Trygve Møkster er død. Derfor har vi komplimentert historien om redningsaksjonen på Safe Truck med avhør av kapteinen fra 1980.⁷⁷ Minnene fra redningen er sortert etter fartøy, tjeneste eller situasjon og aldri etter posisjon og status. Minnebanken har også som prinsipp at alle bidrar med det de har av minner. Ideen bak minnebanken er både inspirert av et engasjement for at alle skal høres og av et delingsprinsipp.

PÅ SKALAEN FRA UKRITISK LOJALITET TIL KRITISK MEDVIRKNING

Motivene for taushet rundt ulykken er sammensatte. Når en sannhet blir etablert i form av en offentlig forståelse, slik som ulykkeskommisjonens rapport, kan det oppfattes som et angrep på det offentlige Norges sannhet dersom man kommer med en avvikende stemme. Spesielt vanskelig er det å komme frem med de andre stemmene dersom fellesskapet Norge, den næringen man arbeider innen eller den bedriften man er ved utsettes for kritiske eller negative krefter. Noen ganger er det også direkte frykt for å miste egen arbeidsplass, eller å bli utstøtt fra et fellesskap.

⁷⁶ Lia, Trond, Lia, Trine, Christensen. I: Smith-Solbakken 2019d

⁷⁷ RA: Avhør Møkster

Den brasilianske pedagogen Paulo Freire (1921–1997) beskriver i *De undertryktes pedagogikk* hvordan undertrykte brasilianske landarbeidere identifiserte seg med sine undertrykkere og et urettferdig samfunnssystem.⁷⁸ Selv om oljesektoren ikke er direkte sammenlignbart, er det nok også slik at det har eksistert en lojalitet med de firmaene eller tjenestene den enkelte har arbeidet i og for norske interesser. Alle visste at oljeproduksjonen var en avgjørende del av nasjonens økonomi og at norske oljeinteresser konkurrerte med utenlandske. Synliggjøring av svakheter og svikt i det norske systemet ble dermed opplevd som en svekkelse av det norske fellesskapet i forhold til utenlandske interesser. Vi har også vært et samfunn som har hatt tradisjon for å lytte til eksperter og ledere. Embetsmenn og embetsverket har hatt stor autoritet og angrep på deres avgjørelser har nærmest blitt opplevd som et angrep på nasjonen Norge. Slike holdninger har nok bidratt til at kun en mening har kommet frem. Er dette noe typisk norsk, er spørsmål som tillitsvalgte i oljesektoren har stilt seg.⁷⁹ For eksempel var den norske granskingen etter Kielland-ulykken lukket, mens den canadiske granskingen etter Ocean Ranger og den britiske granskingen etter Piper Alpha var åpne. Dokumentasjon fra den norske granskingskommisjonen ble klausulert. Det var vanskelig å komme med kritikk mot kommisjonens konklusjoner, og anmodning fra Kiellandfondet om videre gransking etter plattformen var snudd ble ikke hensyntatt.⁸⁰ Plattformen ble sprengt og senket i Nedstrandsfjorden på 700 meters dyp etter en omfattende politisk strid.⁸¹

De som har vært i oljen har hatt sin egen debatt og de har aldri lagt skjul på hva de har hatt av minner. Når de ikke har kommet frem med sine meninger og når de har skjønt at det har kunnet få konsekvenser å komme med alternative tolkninger og å påpeke kritikkverdige forhold har de snakket seg imellom. Lokket på debatten rundt ulykken har både vært et demokratisk problem, og det har svekket medvirkning og sikkerheten.⁸²

POLYFONIEN SPEILES I OFFENTLIGHETEN

Vi kaller vår historiske tilnærming for polyfoni. Det er de mange enkeltpersoners minner vi formidler. Til sammen bringer minner frem et inntrykk av en ulykke under ekstreme forhold. Anonymiserte data gir ikke ansikt til flertydigheten. Polyfoni er åpen prosess som krever at aktørene står frem med sine erfaringer, refleksjoner og meninger. Når Freire arbeidet med de undertrykte var det nettopp de undertrykte stemmene han ville ha frem. Han visste at de enkeltvis ville stå svakt, men ved å stå sammen ville de representere en kraft som ingen kunne overhøre. Samtidig har vi også benyttet triangulering som et metodisk redskap ved å kombinere ulike datasett.⁸³ De enkeltes utsagn i minnebanken nærmere førti år etter ulykken har vi sammenstilt med uttalelser i media, debattbøker fra den gang samt med avhør gjort av politi og granskingskommisjonen like etter ulykken. I tillegg inkluderer vi ulike forklaringer på

⁷⁸ Freire: 1970 ; Freire: 1999

⁷⁹ Tollaksen: 2019d

⁸⁰ NRK: 1981 ; Kiellandfondet: 1999

⁸¹ NRK: 1983 ; Nilsen: 1984

⁸² Smith-Solbakken & Weihe: 2019

⁸³ Røykenes: 2009

ulykken i samlingen; som sveisefeil, konstruksjonssvikt, mangelfull inspeksjon, mangelfullt vedlikehold, operasjonsfeil og eksplosjon. Vi sammenstiller de ulike teorier om ulykken og redegjør for den dokumentasjon som finnes og de argumenter og perspektiv som brukes for å understøtte de enkelte forklaringene.

Triangulering bidrar til at bruddstykker av opplevelser som kobles sammen mot meninger og refleksjoner og annen tilgjengelig dokumentasjon for større meningsinnhold. Basert på de som var der da og etterpå skapes en større fortelling om Alexander L. Kielland-ulykken, men samtidig også en fortelling der enkeltpersonene står i fokus.

ET IDENTITETSSKAPENDE PROSJEKT

Minnebanken synliggjør at mange står i situasjoner som er koblet opp mot ulykken. Alle er i individuelle situasjoner, men det er likheter og de ulike minnene utfyller hverandre. Minnebanken viser at det er et fellesskap og det gir grunnlag for en identitet som enkeltpersoner som både har ulykken og konsekvensene av den felles. På en måte så er det som i en familie. Man har noe felles, men også sin individuelle identitet.

Professor i historiebruk ved Linköpings universitet i Sverige Peter Aronson skriver om hvordan vi bruker fortiden i vår egen tid og for å forme det som ligger foran oss.⁸⁴ Det er også vårt perspektiv. Det vi kan bidra til å forme er det som ligger foran oss. Vår egen samtid og fortid kan vi forsøke å forstå og fortolke. Vi bør være åpne for å analysere fortiden på nytt når det dukker frem nye opplysninger. Forståelsen av fortiden danner et fundament for å handle fremover.

For enkeltpersonene betyr det at man må finne sin egen vei fremover, men også at man får synliggjort at også andre har mange av de samme utfordringene. På et overordnet politisk nivå, i forhold til spørsmål om sikkerhet og samfunnets hjelpetiltak synliggjør det sammenfallende mål. Det åpner for at deltagelse i alt fra støttegrupper, fagforeninger, yrkesfaglige fellesskap, andre typer fellesskap som for eksempel i en menighet og til politiske partier og interessegrupper.

Vi ser at den forståelsen som ble etablert rundt Kielland-ulykken har bidratt til å utvikle og forme petroleumsnæringen. Kielland er blitt beskrevet som et vendepunkt innenfor petroleumsnæringen og norsk arbeidsliv.⁸⁵ Det ble tatt lærdom. Det ble gjennomført forbedringer av redningsutstyr. Sikkerhetsopplæring ble mer omfattende og ansvar- og myndighetsforhold ble samlet og tydeliggjort.⁸⁶ Det er samtidig riktig å se lærdommen av Kielland-ulykken som en integrert del av den pågående fornorskningsprosessen.⁸⁷ Etter Alfa-plattform-ulykken i 1975 hvor tre arbeidere omkom under evakuering i redningskapselen fra

⁸⁴ Aronson: 2004

⁸⁵ Ask: 2009: 68

⁸⁶ Bredal, Oftedal, Takla. I: Smith-Solbakken 2019b ; Berge, Hageman, Ognedal. I: Smith-Solbakken 2019c ; Ryggvik & Smith-Solbakken: 1997: 218-220

⁸⁷ Hagmann, Ognedal, Berge. I: Smith-Solbakken 2019c ; Smith-Solbakken: 1997: 168-173 ; Ryggvik & Smith-Solbakken: 1997 ; Stang: 2016: 51-57

plattformen, ble operatør pålagt å tilrettelegge for å ha en fungerende vernetjenesten på Ekofiskfeltet.⁸⁸ Etter skaftebrannen i 1977 på Statfjord A da 5 arbeidere omkom, ble oljeselskapet Mobil dømt for brudd på Arbeidsmiljøloven og måtte utbetale et stort erstatningsbeløp.⁸⁹ Og med Bravo-utblåsningen, som ble en verdensnyhet, ble oljeindustrien mer politisert med krav om mer nasjonal styring og kontroll.⁹⁰ Ved implementering av det norske sikkerhetsregimet fikk Kielland-ulykken en massiv symbolsk kraft, men det er viktig å få frem at endringsprosessene var startet før ulykken.⁹¹

Ved implementering av det norske sikkerhetsregimet fikk Kielland-ulykken en massiv symbolsk kraft, men det er viktig å få frem at endringsprosessene var startet før ulykken.

Vi formidler historie og vi argumenterer for at historien representerer et handlingsgrunnlag for en fremtid.⁹² I denne minnebanken kommer de enkelte stemmer frem slik de vil bli hørt og husket. De formidler minner som har betydning for hvordan vi skal bygge fremtiden og å forstå fortiden. Forhåpentligvis vil også minnene bidra til at vi bedre forstår belastninger som noen må ta for å trygge vår sikkerhet. Tiden som har gått siden ulykken gir oss erfaring i hvordan vi som samfunn, arbeidsmiljøer, familier, lokalsamfunn og individer håndterer katastrofer med store tap over tid.

⁸⁸ Smith-Solbakken & Vinnem: 2019 ; Smith-Solbakken: 2019b

⁸⁹ Smith-Solbakken (2019c)

⁹⁰ Kindingstad & Hagemann: 2002: 108-131

⁹¹ Ryggvik & Smith-Solbakken: 1997: 220-226

⁹² Kvande & Naastad: 2013 ; Gottschalk: 1950 ; Karlegård & Karlsson: 2009



Bilde 2) Overlevende, etterlatte og andre berørte av Alexander L. Kielland-ulykken samlet på Sola Strand Hotel 17. november 2016 i forbindelse med presentasjon av minner om ulykken i første bind i Råolje.

Foto: Marie Smith-Solbakken.

DET SKAL ALDRI GLEMMES!

INNLEDNING AV KÅRE MAGNE KVÅLE

Arbeid på oljeplattformer var i oljealderens begynnelse en forlokkende jobb for svært mange av Norges arbeidsføre befolkning. Det låg en eim av eventyr og spenning i jobbene samt gode mulighetene for å skaffe en brukbar inntekt. Mulighetene for jobber til sjøs ble mindre og folk fra mange samfunnslag søkte seg jobb "i oljen". Ordninger med intensive arbeidstid om bord og avspasering gjorde at det var vel så attraktivt for folk fra innlandskommuner og grisgrendte strøk som for folk fra mer industrialisert områder. Det var muligheter for alle bare du var arbeidsvillig og kunne tilpasse deg disse nye arbeidsoppgavene. Frisører ble drillere, bønder fra Jæren ble derrickmenn og fiskere fra Karmøy ble kranførere. Norge har lange tradisjoner med arbeidsvandring. I perioder reiste folk "mann av huse" til Amerika for å jobbe, sjøen og fiske gav gode penger og hushjelper tjente penger i Holland. Nå ble "oljen" den nye arbeidsplassen for veldig mange. Alexander L. Kielland fungerte som hotell for folk fra ulike industrifag som jobbet med oppbygging av installasjoner for "oljen".

Visst var det risikoer med disse jobbene og det var vi fullt klar over. Det var ikke noe nytt, men HMS var ikke var ikke så stort tema. Folk var vant til å håndtere risiko på en best mulig måte, de var ikke vant til prosedyrer og dokumentasjon. Folk utførte sin jobb på en grundig og samvittighetsfull måte og forventet også at de som hadde ansvar for jobbene også hadde den samme innstillingen. For mange var helikoptertransporten til og fra plattformene den store frykten. Det var flere store ulykker i transport mellom land og plattformer som gjorde folk redde. De fleste anså det som trygt når de var kommet ut på plattformene selv om der også kunne være sikkerhetsmessige utfordringer, men det var av som regel av en sånn karakter at de var håndterbare.

Alexander L. Kielland ble betegnet som en meget stabil og trygg plattform, med gode sjøegenskaper. Plattformen var jo en Pentagon-plattform, dvs. at den fløt på fem søyler. Det gjorde at plattformen følte veldig stabil, selv i de verste uvær. Jeg ble ansatt på Alexander L. Kielland da den var under bygging på veftet Compagnie Francaise d'Entreprises Metalliques (CFEM) i Dunkirk. Oppfølging av bygging på verksted er en meget komplisert oppgave. For min del var jeg mindre med i kontrollen av byggingen, det var mer for å gjøre seg kjent for videre operasjon av plattformen. Veritas hadde jo et veldig velrennomert navn i fra godkjenning av skip og var noe som vi stolte 100% på. Veritas hadde byggekontroll og oppfølging samt senere kontroll og godkjenning for bruken og operasjonen av plattformen. Plattformen ble aldri tatt i bruk for boring, den gikk rett fra verksted til bruk som hotell ved bygging av pumpestasjoner og andre installasjoner i Nordsjøen. Siste stopp var Edda plattformen på Ekofisk. Her skjedde det som i ettertid er betegnet som den største industriulykken i norsk historie.

Alexander L. Kielland-ulykken er inngående beskrevet boken "Hendelsen, etterspillet, hemmelighetene" (2016). En rekke etterlatte, overlevende og andre involverte kommer til

orde sammen med at granskingsrapporter og annen dokumentasjon behandles. Dette ønsker jeg ikke å utdype nærmere, men heller å si hvordan jeg som en overlevende har opplevd tiden etter ulykken og reaksjoner på det som er avdekket gjennom arbeidet som er utført gjennom prosjektet ved Universitetet i Stavanger, ledet av professor Marie Smith-Solbakken. Det er heller ikke mulig å skrive et dokument om overlevende på Alexander L. Kielland uten å nevne Kian Reme. Han har i alle år etter ulykken gjort et utrettelig arbeid for å få frem sannheten om det som skjedde og prøvd å holde saken varm for en gang å få rettferdighet for de overlevende og etterlatte.

For min del var overlevelsen og redningen fra Alexander L. Kielland det som jeg bare må betegne som et mirakel. Det har også vist meg hvor skjørt et menneske er mot naturens krefter og fysikkens lover. Kielland-plattformen ble på noen minutter forvandlet fra et trygt og sikkert sted til en plattform i total ubalanse og forårsaket at 123 mennesker omkom og bare 89 overlevende. Kielland-ulykken kunne ha fått enda mer katastrofale følger hvis ikke ulykken hadde skjedd på et tidspunkt der de fleste om bord var våkne. Ulykken forandret alt fokus på sikkerhet i Nordsjøen og førte til en rekke forbedringer i sikkerhetsarbeidet for arbeidstakere i Norge.

Tiden etter ulykken var vanskelig for meg. Aviser og media hadde daglige oppslag om alt som var galt på Alexander L. Kielland. Folk stod frem med diverse historier om ting de hadde sett var galt og kunne hatt betydning for ulykken. Jeg følte en sterk skyldfølelse. Jeg hadde jo vært mannskap på Kielland i mange år. Hadde vi gjort en dårlig jobb der vi kunne klandres for dette? Dette er tanker som man får i slike situasjoner, men som er urealistiske. I etterpåklokskapens lys kan man se at med dagens systematisk HMS arbeid kunne det vært avdekket feil og mangler og gjort Alexander L. Kielland mer sikker. Universitetet i Stavanger og andre granskere har avdekket ting om myndigheters og eiers rolle i denne ulykken som har nærmest sjokkert oss overlevende og etterlatte og vist at norsk oljeutvinning ikke var en søndagsskole, men en kynisk og beinhard business.

Overlevende og etterlatte kjemper for en ny gransking. Vi som etter ulykken ble fortalt at den norske granskingskommisjonen rapport var sannhet, var ikke klar over at det hadde forgått andre granskinger som konkluderte i andre årsaker og at resultatet av forlikene som ble gjort mellom partene skulle holdes hemmelig i 40 år.

Vi var heller ikke klar over at eiere hadde øket forsikringen på Alexander L. Kielland kort tid før ulykken og satt igjen med mange millioner hver i gevinst. Det er vanskelig å finne logikken i at overlevende ble tilbudt 25 000 kr i erstatning mot aldri å rette noen søksmål om ulykken senere og at etterlatte ble så stemoderlig behandlet som mulig. Vi stolte jo på LO og deres advokat Karl Nandrup Dahls forsikringer om at dette var en veldig gode løsninger.

Vi var heller ikke klar over at de rapportene som ble sendt inn fra mannskap om bord angående sprekker i konstruksjonen ble underslått og at alt skriftlig materiale som kunne knyttes til dette ble sanert eller forsøkt fjernet.

Vi var klar over at overlevende og etterlatte hadde mektige motparter i oljeselskap, eiere, classeselskap og politiske miljøer. Disse hadde forskjellige interesser, men sammen hadde de en interesse om at det så snart som mulig måtte legges lokk på denne saken. Det kunne skade økonomiske interesser og Norges renommé som oljenasjon.

Vi som overlevde vil at den katastrofen Alexander L. Kielland-ulykken var, aldri skal bli glemt! Men være en påminnelse til alle om at menneskers sikkerhet er viktigere enn profitt og kortsiktig gevinst. Vi som overlevde håper at politiske myndigheter vil åpne for en ny gransking og se på det som har skjedd med upartiske øyne, ikke farget av lobbyisme eller politisk gevinst. Det er vi de overlevendes håp at mennesker som har fått sine liv ødelagt i Norges marsj mot en eventyrlig rikdom får den oppreisning de har krav på, både for egen del og Norges renommé som oljenasjon.

FIGURER OG BILDER

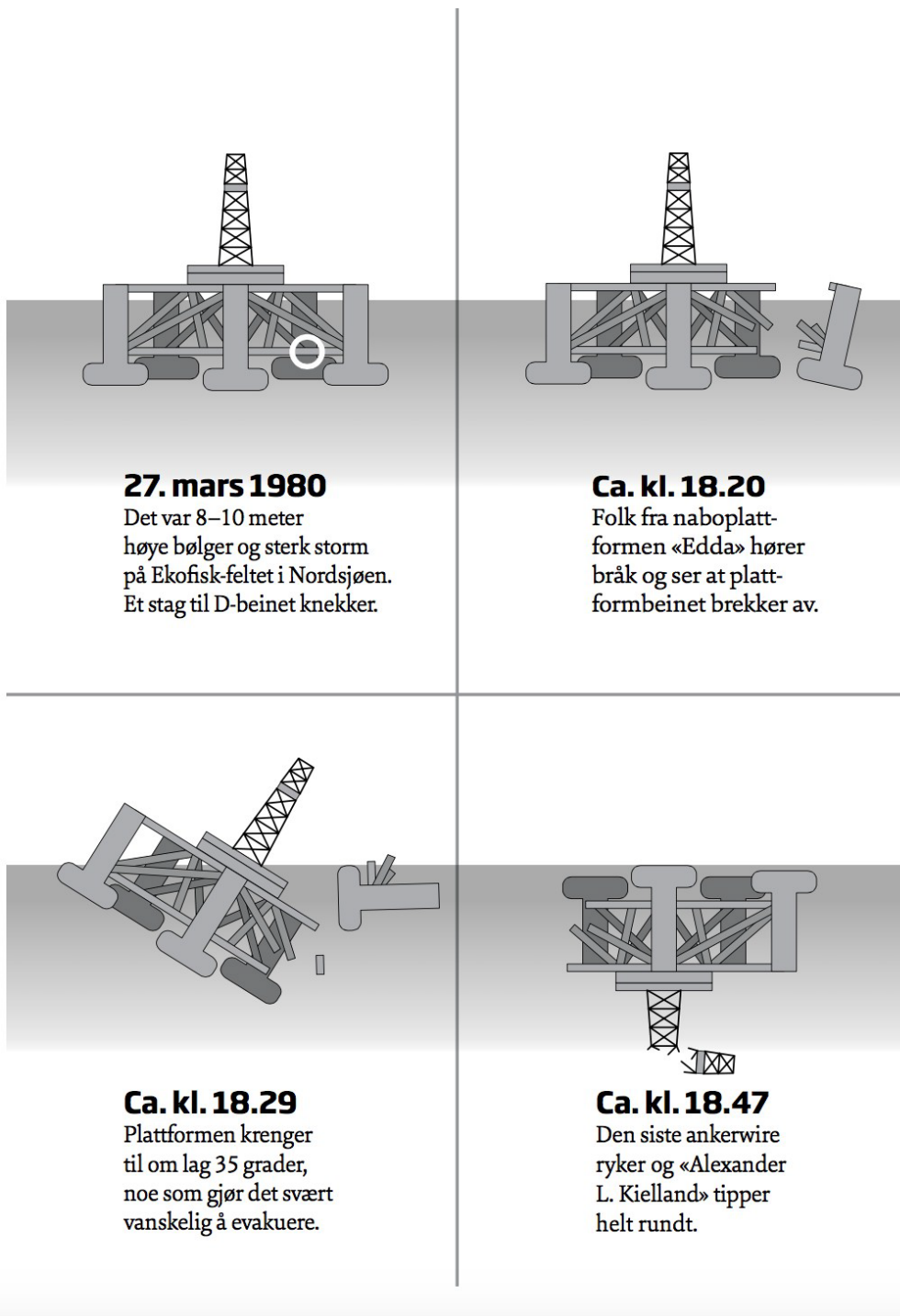

Alexander L. Kielland kantrer i løpet av 18 minutter.
Figur 1. av Elisabeth Tunland

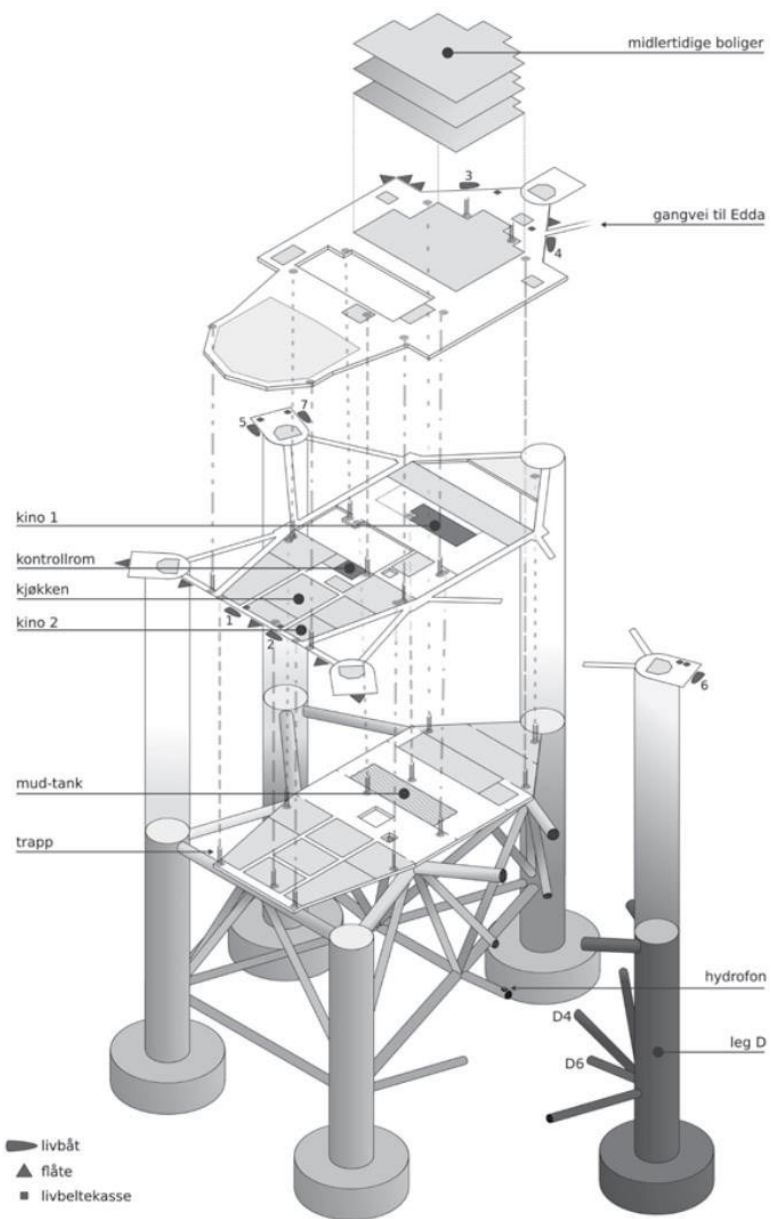

Plantegning av Alexander L. Kielland
 Figur 2. av Elisabeth Tunland

BILDER AV ALEXANDER L. KIELLAND OG EDDA PÅ EKOFISK-FELTET.



Bilde 3) Alexander L. Kielland til høyre er forbundet til Edda med gangbro. Stavanger Drilling er eier av riggen. Phillips Petroleum er operatør på feltet og leier riggen inn som en hotellplattform for de som arbeider på feltet.

Foto: Norsk Oljemuseum. Gjengitt med tillatelse.



Bilde 4) Alexander L. Kielland har veltet 27. mars 1980, og ligger opp ned på Ekofisk-feltet.

Foto: Petroleurstilsynet. Gjengitt med tillatelse.



Bilde 5) Overlevende ankommer Sola flystasjon tidlig på morgenen 28. mars 1980.
Foto: Ukjent.

I PERSONALBASKET

OLAV SKOTHEIM, INGENIØR, PHILLIPS

Av Hans-Jørgen Wallin Weihe, Statoil Fornebu, 2. november 2015.

GJENNOMFØRING OG BRUK

Korrigert etter gjennomlesing av os 1/11-2015 – korreksjoner gjennomgått av hjww 2/11-2015 og sendt i retur til os for ny gjennomgang samme dato.

Samtykket i at notat fra samtalen kan offentliggjøres og inngå i minnesamling om Alexander L. Kielland-ulykken og overleveres Norsk oljemuseum, Statsarkivet i Stavanger, Nasjonalbiblioteket og Arbeiderbevegelsens arkiv og bibliotek for at ettertiden får del i dette. (mail 24.01.2019)

Intervjuer/journalistiske beskrivelser av opplysninger fra Olav Skotheim finnes flere steder. Se for eksempel i Lønning, Per Ståle og Enghaug, Aage «Alexander Kielland KATASTROFE i Nordsjøen Dreyers Forlag, side 108-109. Se ellers Næsheim med flere (1981) «Alexander L Kielland»- Ulykken NOU 1981:11.

SAMTALE

Vi begynner med å snakke litt løst om bakgrunn og den tiden han vokste opp. Både Olav og ektefellen er født i 1952. Han er blant de eldste i Statoil og har allerede fått tilbud om sluttpakke på grunn av alder og de organisatoriske omstillinger bedriften står i. Olav opplyser at han trives i jobben og setter pris på de oppgavene han har. Han forteller at han er utdannet som sivilingeniør fra 1977 fra NTH og begynte i oljevirksomheten i 1978 i Phillips Petroleum som «trainee» og fra 1979 som prosessingeniør. Den jobben hadde han hatt på flere plattformer. I 1979 bodde han på Alexander Kielland ved flere anledninger bl.a. for oppstart av Albuskjell A og F samt for oppstart av Edda.

Han forteller at han har bestemt seg for å stille opp til intervjuer når han blir spurt. Det har på en måte vært en del av hans bearbeiding av det som skjedde.

Da ulykken skjedde var Olav Skotheim på en ren rutinetur til Edda. Han bodde egentlig på Eldfisk Alpha. Reisene mellom plattformene var avhengige av konkrete behov. Dagen ulykken skjedde overnattet Olav på Alexander L. Kielland på grunn av værforhold. Han reiste bort om morgenen og skulle tilbake om kvelden, men grunnet tåke var det ikke helikoptertransport.

Olav var med på Eddas siste fase med ferdigstilling og overgang til normal drift i mars 1980. Det var behov for et flotell – en ekstra boenhet- med gangbro mellom den og produksjonsplattformen (Edda).

«Den gangen var det ikke TV på rommene så vi så på kino om kvelden. Vi så på film i en sal som var et lagerrom. Kielland var en boreplattform, men den var ombygget for boligformål. De fleste satt i kinorommet, men noen sov eller leste. Filmen hadde akkurat begynt- tror det var en cowboy film – rulleteksten hadde startet da hørte vi et kraftig smell. Jeg trodde det var gangbroen som var mistet i dekk. Så kom det et nytt smell og en bevegelse i hele plattformen; den la seg over og fikk slagside. Filmapparatet, en 8 eller 16 mm, veltet og folk begynte å gå ut. Det ble helt mørkt og alarmen gikk. I løpet av det som føltes som et minutt ble det en stabil slagside på det jeg opplevde som 45 grader – antakelig var det nærmere 30 grader. Vi var da på dekket under hoveddekket. Jeg kom meg ut i gangen der så jeg vann – og kom meg opp på dekk. Det første jeg så da jeg kom ut av kinosalen og opp var det avbrukne beinet med ankerspill. Denne foten hadde sviktet og løsnet fra plattformen.»

På grunn av slagsiden var den ene delen av dekket nede i vannlinjen og den andre delen høyt oppe. Vi hjalp hverandre ut. De fleste gikk til livbåtene. Jeg hadde lugar i container på dekket. Jeg gikk dit fikk på meg klær og livbelte. Da jeg kom ut var det en livbåt igjen. Den hang høyt oppe og slik til at den ikke kunne komme ned – så jeg så meg om etter andre muligheter. Jeg snakket med andre, men det var kun en vei ut og det var i sjøen. Jeg svømte mot Edda – måtte hoppe i sjøen og ville unngå dragsuget. Jeg ble løftet av en bølge – jeg svømte og svømte – trodde jeg hadde svømt halvveis da jeg så opp og så basketen. Jeg fikk tak i den på utsiden og kom meg etter hvert inni den. På grunn av bølgene var jeg noen ganger høyt oppe i luften andre ganger under vann. Jeg så flere som ikke klarte å komme bort bli og ble tatt av vær og vind. Basketen ble heist opp – jeg hadde ikke overlevelsedrakt, men en isolert kjeledress. Alt var søkk vått. Ble heist opp på helidekket. Der ble jeg støttet opp av to personer. Jeg gikk raskt ned – fikk av meg klærne og tok en varm dusj. En refleksjon som kan nevnes er at da jeg gikk i vannet så var havet hverken kaldt eller vått – bare en mulighet til å komme seg vekk og til redning.

Etter den kjappe dusjen kom jeg meg raskt ut for å sjekke – var bekymret for Kielland. Det var en mye større plattform enn Edda – jeg var redd for at den skulle drive inn i Edda – skikkelig på alerten. Jeg så at Kielland hadde gått rundt og så fire bein som lå oppe. Stor lettelse da den seilte forbi.»

Så gikk jeg ned i matsalen. Den var ryddet for stoler og omgjort til nødhospital for å ta imot reddede. Alt hadde skjedd etter nød rutinene og det var klart for å ta imot de som ble reddet. Det var bare de 3- 4 første som hadde blitt reddet i første hiv med basketen og meg.

De som var i kjøkkenet var klare i redningsrollen – klare for å møte en kritisk situasjon. – Det kom ikke flere- der og da observerte jeg bare- det kom ikke flere om bord. De hadde ryddet klart til å ta imot, men det kom ikke flere.

Plattformsjefen kom inn. Jeg kjente ham godt. Vi så hverandre inn i øynene – sa ikke et ord – men hadde allikevel en kort god dialog. Det skulle ha vært så mange, men det kom ikke flere.

Etter en halv time eller tre kvarter – vanskelig å bedømme tiden, ble vi flydd over til Ekofisk hotellet. Vi så to Bell helikopter fly lavt over sjøen – og en eller to supplybåter. Noen ble plukket opp av båter, noen fikk et tøft møte med skutesiden.

Helikoptrene som transporterte oss over til hotellet var vanlige S-61 for persontransport og hadde ikke redningsheis, så de kunne ikke plukket opp folk fra sjøen. Jeg har derfor aldri stilt spørsmål ved plattformledelsens beslutning om å sende oss til Ekofisk hotellet.

Jeg anslår at filmen startet rundt 18.00 og fra vi kom oss ut tok det ikke mer enn 10 minutter før jeg var over på Edda. Der kom jeg rundt 18.30 – antar at jeg dro videre – fra Edda rundt 19.30.

På Ekofisk hotellet fikk jeg låne klær av en kollega og sjef. Jeg fikk ringt til en kollega på Phillips kontoret i land fra Ekofisk. Vi hadde linje i land, men kun til kontoret – de kunne ikke koble videre, men han ringte hjem til Randi for meg. Han hadde to telefoner og snakket i en til Randi og en til meg. Han prøvde også å legge rørene mot hverandre for å forsøke å få til at vi kunne snakke sammen, men det fungerte ikke. Bjørn Finnby het han jeg ringte og som ringte og informerte Randi.

Jeg var blant de første som kom i land på Sola. Jeg ble kontakte av Phillips Petroleums informasjonssjef Per Erik Bjørklund og ble intervjuet av NRK på Sola. Sendt til rutinesjekk på sykehuset – jeg hadde ingen fysiske skader- på veien hjem fra sykehuset hørte jeg intervjuet i taxien – det gikk om og om igjen. Når jeg skulle betale var det med en våt hundrelapp. Det var da han skjønnte det og sa:

- Så du var med
- Ja sa jeg

Jeg var sliten og lettet – også tenkte jeg på de andre. Jeg hadde ingen nære venner om bord, men det var mange kollegaer jeg hadde jobbet med på Edda.

Phillips hadde gode folk – metallurger – de kom raskt fram til at innsveisingen av hydrofonene var en årsak. Det ble jobbet mye med å finne en forklaring.

Etter ulykken fikk jeg oppfølging gjennom Rogaland psykiatriske. De satte i gang en spørreundersøkelse. Randi fikk ikke samme oppfølgingen. Rutinen med å få folk til å snakke om det – fikk meg til å være mere åpen enn jeg hadde vært ellers- det var en viktig del med åpenheten.

Vi har to barn og nå fem barnebarn. Den eldste var 7 år den yngste var tre år. Hun på tre skjønnte ikke så mye, men den eldste skjønnte alvorret. Den eldste ville trøste mor – den yngste trodd at mor var sint på storesøster og ville forsvare henne. Vi smilte litt av det.

I ettertid har det satt sine spor. Det var en alvorlig situasjon, mange kom ikke hjem, men det er viktig å komme videre. Døtrene mine og kona var bekymret når jeg dro ut – jeg fortsatte å jobbe offshore.

Det har ikke vært så mye kontakt med kollegaer- noen offisielle seanser blant annet ved minnesmerket i Kvernvik – truffet noen når jeg har jobbet på samme plattform som andre overlevende. Hilst på hverandre og snakket sammen, men mest spredte kontakter.

Jeg jobbet i Phillips fram til 1984 da begynte jeg i Statoil.

Både jeg og kona er født i 1952. Vi har blitt voksne sammen. Jeg vokste opp i Lågendalen i Vestfold. Det var et paradys for barn med skikkelige vintre med snø – sol og sommer. Det var stor grad av trygghet – alle tok seg tid til unger. Far var e-verksjef og mor jobbet på apotek. Da jeg var 16 år flyttet vi til Ulsteinvik på Sunnmøre – skipsverftsindustri sted. Det forliste en båt utenfor Runde. Den – Ulstein II gikk på grunn – det var mange som omkom - de frøs i hjel i vannet. Det gjorde et sterkt inntrykk og bidro til at jeg ville ha på meg klær når jeg måtte i vannet.

Snakket med en kollega som overlevde Estoniaforliset. Han klarte å henge seg utenpå en flåte. I slike situasjoner har man bare ett fokus og det er å gjøre det beste en kan for å overleve – etterpå kan man slippe andre ting inn.

Etter ulykken kunne jeg første året våkne opp om natten når jeg hadde snakket om ulykken med kolleger eller journalister, eller når det var uvante bevegelser i plattformen. Jeg vil ikke kalle det mareritt, men sov videre når jeg hadde sett meg rundt og sjekket at alt var ok. Etter det første året har jeg ikke hatt slike reaksjoner. Jeg var veldig heldig som ikke ble skadet og som ikke mistet noen nære venner. Jeg trente mye – løp av og til på ekstra energi – gleden over å være i live.

Min opplevelse av Phillips var at sikkerhet var høyt på agendaen. Ut fra de forutsetninger som var hadde Phillips et høyt sikkerhetsnivå.

Ulykken førte til store forbedringer: Det ble innført obligatorisk opplæringsprogram for alle, til å begynne med var det tre uker, nå tror jeg det er nede i en uke. Det ble innført strengere design krav for flytende plattformer med krav til reserveoppdriftskapasitet. Indirekte førte også ulykken til utviklingen av fritt fall livbåt. Alt dette har bidratt til forbedringer. Den norske samarbeidsmodellen har vært positiv med samarbeid mellom verneombud, fagforeninger og arbeidsgiver. Vi har lært av ulykker både i Norge og internasjonalt. Jeg har jobbet mye med sikkerhet, og ser at vi har kommet et langt veg siden Alexander L. Kielland. Denne industrien har blitt mitt liv – jeg har vært ingeniør, leder, plattformsjef, direktør og prosjektleder internasjonalt.

BENGT BERHEIM, FAGARBEIDER, SCHLUMBERGER

20. januar 2019.

PERSONALIA

F:1951

Bosatt Sandnes

bengt@berheim.com

BRUK OG GJENNOMFØRING

Samtale Gamla Verket 1. februar 2016 med Else M. Tungland og Marie Smith-Solbakken. Notat fra samtalen utarbeidet som er korrigert og omskrevet av Bengt Berheim 20.01.2019. Samtykket til at notat fra samtalen kan offentliggjøres og inngå i en minnesamling om Alexander L. Kielland-ulykken som overleveres til Norsk oljemuseum, Statsarkivet i Stavanger, Nasjonalbiblioteket og Arbeiderbevegelsens arkiv og bibliotek for at ettertiden kan få del i dette. (Telefon 18.01.2019, Mail 20.01.2019)

BAKGRUNN

1974-2006 ansatt i Schlumberger med wireline, perforering.

Jobbet på Albueskjell Foxtrot og bodde på Alexander L. Kielland i 1980.

Jobbet med perforering fra 1996-2006.

KIELLAND

Kom dagen før til Kielland. Satt bare og ventet på å få reise vekk derifra, da ulykken skjedde. Jobber for Schlumberger. Havna på Kielland for de fant ikke "Safe Astoria" i skoddehavet, så de heiv oss av på Kielland. Jeg jobbet på "Albuefox" (Albueskjell 2/4 F). Det var mer folk på plattformene den gang enn det var senger til. Var bare der (på Kielland) for å sove. Dårlig vær, så ble jeg værende.

Sa ikke akkurat jippi når du havna der. Det var noen "Moelvenbrakker" som var sveist fast og lesset oppå hverandre. Det var noe sånt "fantaopplegg". Folk hadde ikke bodd der i dag. Ingen luksus. Eneste luksusen var gratis brus. Sånt var det. Har sovet på plasser som var verre enn det. Vi var ikke så kravstore da. Ble veldig ordentlig i Nordsjøen etter de greiene der med Kielland. Kom lover og regler på hvor lenge en kunne jobbe, alle måtte ha sikkerhetskurs osv.

Snakket med Moseid (Toolpusher Stavanger Drilling) der ute, kjente han fra Rosstrigg. Han hadde med seg helt drillcrew og klargjorde og ordna plattformen for at den snart skulle bore. Gikk gjennom pumper, utstyr, og så at alt virka.

27. MARS 1980

Begynte å blåse opp litt. Bølgene slo opp. Så kom det brakket og det smellet. Akkurat som ei bølge som slo i leggen, og så ristet det noe voldsomt. På rommet jeg lå var vi 3 stykker, meg og de to fra Sperry Sun. Han som sperra øynene opp så mye da det det smalt i leggen, var på sin første tur på en flyterigg. De to som meg, venta på å få komme tilbake til Albueskjell, for å gjøre en jobb. Vi jobbet egentlig på Albueskjell.

Jeg begynte å le. Derfor jeg lo av han, var jo fordi jeg jo hadde opplevd at bølger slo i leggene på rigger mange ganger, og det var ingen grunn til å bli redd. Men så var det min tur til å bli redd - da riggen rykket til og sank ned den veien som leggen ble vekk.

Dette var det siste jeg så av dem begge.

Lugardøra var nedover. Tok en stol og klemte gjennom ruta. Hadde glemt livvest og alt på rommet. Gikk mot Edda. Der var det en livbåtstasjon. De andre gikk i høyden. Gikk i livbåtkassen og hentet en livvest. Lurte på om jeg skulle gå i livbåten, eller skulle jeg vente på at vi ble hentet. Rett etterpå sank "driden", rett på skrå.

LIVBÅT (3 ELER 7)

Ok, tenkte jeg, så får jeg gå i livbåten og bli syke. Vi hadde fått båten på vannet, fått gang på motoren, og skulle kom oss vekk, men så hang vi fast! Vi hang fast i utløserkrokene - de åpnet seg ikke. Det var her jeg tilbydde meg å prøve å dra i utløserhandtaket i stedet for han som dro. Jeg var jo så full av Adrenalin og dro så hardt at i ettertid blei alle de humpene vi alle har i handa der fingrene starter svarte av "dauablod".

Båten ble dradd rundt, i et eneste kaos. Vi hang på "halv åtte", og vi føyk inn under riggen. Toppen av livbåten (styrehuset) ble slått av. Han som satt der, som skulle styre, forsvant med styrehuset. Det var hyling, banning og being og noen ropte på mor. Det begynte å komme inn vann. Fikk en tanke over meg. "Her må eg vekk!"

Så jo at båtføreren var vekk - vi hang jo der i vairene. Vi blei jo dunka inn i leggen og vann kom inn i båten, så dette var jo en plass man måtte vekk ifra.

Nå i ettertid ser jeg jo hvor heldig jeg var og at "Noe" passet på meg. Tenkte veldig klart føler jeg - først og fremst passe på hodet å ikke slå det. Besvimt kom jeg ingen vei - så kom beskjeden til hjernen: "Vekk nå". Det var en stemme som sa til meg: "Dette går helvete, her må du vekk, her er ingen fremtid".

Skvatt ut av hullet med armene rundt hodet, der båtføreren hadde sittet. Hoppet opp mellom taket, knakk ribbein. Som før sagt - en kropp full av adrenalin - kom opp på livbåten og kikka meg rundt. Tror ikke jeg oppfattet det der og da, men livbåten hang i leggen da jeg kom ut. På Edda hadde kranfører heist personalbasketen ned, så den hang ikke så langt fra sjøen.

Så har jeg og et vagt minne om oppblåsbare flåter som hang i lufta - det blåste jo godt. Ser på bølgene og basketen, og når jeg vurderer det er rett, så stuper jeg ut i det. Ser enda for meg den dype bølgedalen som var og bølga som kom. Mens jeg hoppet og til jeg kom opp, har kranføreren låret den i vannet og jeg får raskt tak i den.

ENGELEN FRA EDDA

Når jeg kommer opp så ligger basketen og flyter i sjøen rett ved der jeg er. Da hadde den engelen, der oppe, lagt den mer og mindre i hodet på meg. Her er det noen som passer på meg, tenkte eg. Kranføreren på Edda hadde låret ned basketen.

Det kom noen til, tror vi var tre stykker i første hivet. Vi kom oss opp med basketen. Fikk nye tørre klær. Jeg var så fornøyd når jeg var berget. Jeg snakket som en foss. Jeg hadde vært så redd. Da jeg var inne og fikk på meg de nye cateringklærne, kom det noen fykende og fortalte leggen lå og fløyt. Supplybåter kom, og at Kielland vrenget seg, og at vi måtte komme oss vekk. Vi var masse folk der oppe og ventet. Vi ble flydd over til Ekofisk hotell. Det var akkurat som en overfylt buss i Syden. Alle stoler var fylt og folk sto i midtgangen. Første gang jeg har stått på helikopter

Nå i ettertid ser jeg helt klart, det var denne handlingen ifra kranfører som berga meg. Den basketen var jo som et åte for meg. Hva skulle jeg hoppet til om ikke han hadde hatt basketen der? Og at han straks forsto hva som foregikk. Når jeg stupte var basketen i lufta og når jeg kom til overflaten fløyt den rundt meg slik jeg fikk tak kjapt. Tenk om han hadde blitt hengende på rekka og bivånet det hele. Han må ha løpt i krana og fått personalbasketen i kroken så snart han så Kielland bikket over.

Å måten han la basketen i vannet på viser dette var en som forsto spillet samtidig som han var en dyktig kranfører. Å bare det og drite i reglene. Det blåste langt over det det er lovlig å heise folk i basket. Så ved å gjøre det rette berga han meg og to til som kom når de så at dette gikk. Om han plukket opp flere vet jeg jo ikke da, jeg blei tatt med innendørs.

Det var mens jeg var på vei opp til Edda i basketen jeg så leggen fløt - brukket av. Supplybåter kom til og Kielland hang på skakken i havet. Hadde ikke kveltret enda.

Det var mens jeg var inne på Edda de kom ropende å sa at nå har den kveltra.

Kommer heller aldri til å glemme, da jeg kikket ut av vinduet på helikopteret når vi fløy fra Edda, de fire beina som stakk opp der det en gang hadde ligget en rigg.

HARRY LØVØ, KONSULENT, HEIMDAL UTBYGGINGSSKAP, SIEMENS

Av Ellen Kongsnes, 15.1.2016. Samtykke 15.01.19.

OVERLEVENDE - KLÆBU - ANSATT I SIEMENS

proas3@online.no

31 år da ulykken skjedde. 67 år i dag. Fortsatt yrkesaktiv. Innleid konsulent i eget selskap til Heimdal Utbyggingsselskap.

Etter skiftplanen skulle jeg reise til land dagen etterpå. På land kom jeg, det skal være sikkert.

Løvø møtte Siemenskollega Ola Gaustad allerede på yrkesskolen. Sammen gikk de i lære hos Siemens og reiste de offshore sammen og var på Alexander Kiellandplattformen da ulykken skjedde. Begge overlevde og kom hjem. I alt 15 Siemenskolleger var på Alexander Kielland. Bare fem kom hjem igjen. En av dem, den yngste, ble heller aldri funnet.

Løvø: Jeg har hatt nok med meg selv. Jeg har ikke spekulert mye i hva som kunne vært årsaken til ulykken.

Det som er så uforståelig for andre enn meg, er at nå etterpå, kan jeg se på ulykken som et pluss. Når man har opplevd en slik ulykke, blir det en bagatell å krangle med kjerringa. Man vet at man ikke har noen garantier for morgendagen.

Jeg er grunnleggende positiv som person. Det reddet meg. I motsetning til han som stod ved siden av meg. Han stod ved siden av meg i byssa da vi hørte et dunk. Hva er dette, spurte han. –Slapp av gutta. Det var bare ei bølge som slo oppi plattformen, sa jeg. Så plutselig krenget plattformen med et smell. Alt ble snudd og kastet rundt. Så gikk lyset. Vi kom oss opp på dekk. Vi så livbåter som krenget langs sidene. Vi så ihjelklemte medarbeidere som lå omkommet ved containerne. Men jeg var fortsatt optimist og var sikker på at jeg skulle overleve. Det gjaldt å holde fokus, sa jeg til meg selv.

Vi ble invitert om bord i en livbåt, men jeg ville ikke, jeg trodde ikke at den ville klare å låre. De ville ikke klare å få løsnet den. Så vi ble stående. Jeg holder meg i ro, tenkte jeg. Men jeg hjalp de andre til å få på seg livvester som var oppbevart like ved livbåtene. Noen overtalte meg til å ta på en livvest selv om jeg ikke ville bli med i livbåten. Det gjorde jeg. Kanskje var det den som reddet meg. Under hadde jeg bare t-skjorte.

Jeg ville bli om bord. Jeg trodde ikke at Alexander Kielland kom til å synke. Jeg ville ikke gå i en livbåt som ikke ville klare å løse seg ut. Jeg ville bli på plattformen og vente på helikopteret som kom til å komme for å redde oss. Det var jeg sikker på. Slapp av, sa jeg til ham ved min side. Vi gikk mot det høyeste punktet på den krengede plattformen. Det var også ved det punktet der den siste kjettingen holdt plattformen riktig vei. Det begynte å rugge i dekket. Da så vi bagger og folk komme flygende opp i lufta. Nå spørs det om det kanskje synker, sa jeg. Da hoppet side mannen min. Senere fikk jeg vite at han ikke klarte seg. Jeg valgte å holde meg

i ro. Men nå kjente jeg barndommen passere i hjernen min og jeg kom til å tenke på bestefar, han var sjømann. Plattformen fortsatte å synke. Jeg tenkte på bestefar sine fortellinger om hvordan bølgene bygde seg opp i havet og bestemte meg for å vente på den store bølgen slik at jeg fikk størst mulig fart vekk fra plattformen. Akkurat da jeg tok sats for å kaste meg ut, sank Kielland. Jeg mistet oppdriften og ble med plattformen under. Nå går det galt, tenkte jeg. Jeg så lyset i tunnelen, det var døden og det kjentes ikke vondt ut. Det lærte jeg, at døden er ikke farlig. Så jeg er ikke redd for å dø. Men da kom det noe annet inn. Livet kom i reprise. Ungene kom først. Jeg hadde lovet dem å kjøre på påsketur dagen etterpå.

Det har styrket meg i trua på at man må leve i nuet.

Jeg var ung var full av driv. Planen var å ta ingeniørfag etter fagbrevet. Jeg tror denne drivkraften reddet meg.

Jeg reiste ut igjen etter tre uker. Mora mi skreik seg nesten i hjel da jeg dro. Men jeg sa at en slik ulykke kan ikke skje to ganger.

Men jeg brukte fem år på å få ulykken ut av kroppen.

Jeg snakket meg ut av det. Med venner, familie og journalister. Adresseavisen fulgte meg i flere år etterpå.

Jeg prøvde også psykolog som alle andre fikk tilbud om etter ulykken. Men det var ikke noe for meg.

Men fortsatt fem år etter ulykken kunne ligge i sin egen seng i huset sitt ved Selbusjøen i Klæbu, langt fra havet, og høre vinden blåse slik at drømmene tar ham med tilbake til ulykka.

Jeg reiste ut igjen raskt, men måtte gi meg selv mye juling før jeg klarte å legge ulykken bak meg. Allerede på neste tur ble jeg værfast igjen. Da klarte jeg ikke å sove, jeg måtte be om å få være i styrhuset slik at jeg kunne se været og bølgene. Jeg har vært ute på Henrik Ibsen også, søsterplattformen til Alexander Kielland. Da gikk lyset mens jeg var der ute. Da svettet jeg. Jeg måtte si til meg selv at dette går bra. Plattformen synker ikke, det var Kielland, det.

Jeg har ikke snakket så mye med ungene om ulykken, de var så små da det skjedde, fem og sju år gamle.

Jeg kom inn fra Nordsjøen etter ulykken med første fly. Jeg er fremst på pressebildet som viser oss når vi går ut av helikopteret, med pledd.

Jeg ble halt opp fra vannet i basketen på Eddaplattformen som lå like ved.

Da jeg stod oppe på dekket før plattformen sank, så jeg en annen fra mannskapet som svømte inn i basketen som lå ute i vannet. Det festet seg i hodet mitt.

Etter at jeg ble med plattformen under, måtte jeg kjempe meg opp til overflaten. Da jeg endelig kom opp og fikk snudd meg rundt, så jeg plattformleggen komme susende i min retning. Da var det bare å legge på svøm alt jeg kunne. Samtidig som jeg svømte alt jeg kunne, tenkte jeg at nå er det slutt.

Jeg gikk under vann nok en gang på grunn av bølgene og suget fra plattformfoten. Da jeg kom opp igjen, svømte jeg mot basketen på Ebba, krabbet inn i den og satte meg der til den firte meg opp. Jeg ble tatt imot av tre menn på dekket. Da kom skjelvingene fra sjokket, kulden og redselen. Etter ei stund kunne jeg se meg rundt og lurte på hvor alle var. Mannskapet svarte at det var ikke så mange. De hadde bare fått tak i fem-seks mann. De andre ligger i vannet, sa mannskapet.

Fra helikopteret landet på Sola ble vi fraktet til sykehuset i Stavanger. Jeg ville ikke være på sykehuset, jeg ville hjem.

Jeg fikk nye klær og flybillett. Men på strekningen fra Fornebu til Trondheim kom det kraftig turbulens. Turbulensen satte nervene i sving og jeg tenkte; jeg kan ikke dø nå, i et fly på vei hjem.

Men hjem kom jeg. Datteren min spurte; Pappa, hvor er toalettmappen din som du fikk til jul?

Jeg snakket og snakket. Med alle, unntatt psykologen, men ikke så mye med ungene.

Vi ble innkalt til å delta i en studie. Men psykologen var så travel og ga oss bare en stor bunke papirer som vi skulle fylle ut. Selv hadde han ikke tid til å prate med oss. Hele settingen ble feil, det passet ikke meg. Så jeg gikk.

I Klæbu har han barndomshjemmet. Den gangen bodde han i huset nedenfor det han bor i i dag. I tillegg bruker han mye tid i Snillfjord, på Hemnskjel, som han kjøpte for fem år siden. I tillegg har han en fritidseiendom i Åfjord, der også hans nye samboer, Ingrid er fra.

Jeg fungerer best i ti-årssykluser. Jeg var drøyt ti år i Nordsjøen etter Alexander Kielland. Så jobbet jeg som ingeniør på kontoret hos Siemens. Jeg ble med til Bergen da offshoreavdelingen flyttet dit. Men det ble for mye reising.

Jeg sluttet i Nordsjøen på grunn av all flyvningen. Turnusen passet egentlig godt sammen med å drive gård på si. Men det medførte også at jeg var mye borte.

Etter Nordsjøen bodde jeg ti år i Orkdal og drev med travhest.

Vi hadde det fint, jentene likte hest og hadde sin egen ponni, men kona likte ikke trav. Etter Orkdal ble jeg skilt.

Vi har alltid vært en musikalsk familie med mye orgel, trekkspill og sang. Både jentene, jeg og ekskona spiller og synger.

Havet:

Jeg er veldig glad i havet og er ikke redd, heller ikke etter Alexander Kielland-ulykken.

Men når det skjer store ulykker i verden, kommer tankene tilbake. Men det river meg ikke i hjertet slike det gjorde de fem første årene etterpå.

Det sies at tida leger alle sår. Men sånn er det nok ikke. Men det kommer på avstand. Man lærer å leve med det. Sånn er det jo med andre ting også.

I den første tida etterpå følte jeg skyld for at jeg levde. Jeg hadde englevakt. Det var fifty-fifty.

Enker etter arbeidskolleger ringte til meg for å få svar på om jeg hadde sett mannen deres om bord og sett hvor han hadde gått. Men jeg hadde ingen svar å gi. Beklager, jeg så ham ikke. Måtte jeg svare.

Jeg gikk i mange begravelser. Jeg gikk for å få ro. Og jeg gjorde det av plikt. Men etterpå var det godt.

Sikkerhet.

Det er bra at sikkerheten offshore er blitt bedre. Og det er bra at livvestene og redningsdraktene er blitt bedre.

Men offshorekravene til sikkerhet er også overført til land. Og det koster jo skjorta. Det har gått alt for langt. Man kan ikke presse gjennom på landanlegg at det skal være tre mann som ser på og en som jobber. Alt med måte, det må brukes sunn fornuft.

I olje og gass trengs det strenge krav. Men på land er det blitt for mye barnepikementalitet.

Like etter en ulykke blir sikkerheten alltid bedre. Men så dabber det av.

Men i dag er det mer fokus på sikkerhet på skole og regelverk også; det er krav til mopedbevis, bilbelte og båtsertifikat. Tenk på hvordan vi satt i bilen og kjørte uten belte mens vi røykte inne i bilen.

Jeg er optimist. Det var det som reddet meg, mer enn at jeg var ung og sterk.

-Født sånn eller blitt sånn?

-Jordmora kom til mor mi og sa, oi, han er født med seierslue. Den må vi la være på. Etter det ble det sagt, den guten kommer til å klare seg.

Etter Alexander Kiellandulykken fikk jeg et kort i posten av en fjern slektning. Hun skrev at seierslua reddet meg.

MALVIN HAUGE, ISOLATØR, RM ISOLERING

Av Marie Smith-Solbakken, 22. januar 2016.

PERSONALIA

f.1939, 41 år.

Isolatør i RM Isolering

malvin.hauge@knet.no

GJENNOMFØRING OG BRUK

Notat laget på basis av telefonsamtale 22.1.2016 og 23.1.2016. Notat lest opp 2. 07.2016 på telefonen og noe av teksten ble korrigert. Samtykke i at notatet kan nyttes som bakgrunnsnotat i fremstilling av Alexander L Kiellandulykken, herunder fotofortelling, essays og polyfoni som er en sammenstilling av ulike utsagn fra ulike personer. (Telefon 2.07.2016),

Samtykket i at notat fra samtalen kan offentliggjøres og inngå i minnesamling om Alexander L. Kielland-ulykken og overleveres Norsk oljemuseum, Statsarkivet i Stavanger, Nasjonalbiblioteket, Arbeiderbevegelsens arkiv og bibliotek slik at ettertiden skal få del i dette. (Telefon 23.01.2019).

KORT HVA SKJEDDE

Befant meg i messen da Alexander Kielland tippet. Kom meg ut gjennom korridor til B-søylen. Gikk i livbåt, som ble slådd i stykker, krøyp opp på livbåten som lå med kjølen i været. Fikk tak i basketen og tatt om bord på Edda ca. 10 minutter etter kantringen.

BAKGRUNN

Jobbet isolasjonsfirma, var ansatt som isolatør i RM isolering. Jobbet på Edda, og bodde på Kielland. Hadde vært et par år i Nordsjøen.

27. MARS

Det blåste opp. Det var et voldsomt ruskavær. Etter en viss vindstyrke måtte de ta Kielland vekk i fra Edda. Kielland kunne ikke ligge inntil Edda når det blåste over en viss styrke.

Fikk beskjed klokken fem / halv seks at vi skulle gå om bord på Kielland. Vi gikk vi om bord, og de begynte å taue den ut fra Edda. De måtte ta gangveien opp, når det blåste for mye.

Vi gikk på lugaren og skiftet, og gikk i kantinen og hadde oss mat.

Jeg var akkurat ferdig å eta, så hørte jeg et kraftig smell. Jeg hadde reist og satt på plass bestikket og tallerken, og skulle gå på lugaren, da tippet den over.

Jeg for på hodet ned igjennom gangen, heldigvis den veien som leideren var. Måtte dra opp leideren.

Kom meg opp. Plattformen lå skeivt. Jeg måtte klyve over helikopterdekket for å komme på den andre siden. Hadde bare sokker, for skoene mistet jeg. Jeg gikk til det høyeste punkt der hvor livbåtene var, og kom meg opp og ut til livbåtene.

Der stod det masse folk. Det var ingen som regnet med at plattformen ville tippe rundt. Det hang en livbåt på hver side. Den ene hadde allerede en del folk ombord, den andre hadde de ikke gått om bord i.

Noen åpnet kassen med livbelter, og vi tok på oss livbelter.

LIVBÅTEN

Det var 15 -20 mann tok seg inn i den livbåten jeg gikk om bord i. Det var mange som stod der, men mange tok ikke sjansen å gå ombord når den lå på galne siden av riggen. Den kom ikke helt ned. Den ble hengende fast fremme og ble slått mot leggen.

Da Kielland tippet rundt så hang livbåten fortsatt fast, på det fremste festet i baugen. Vi fikk ikke løsnet festet og båten stod i spenn. Når plattformen tippet, ble baugen revet av båten og ble liggende med baugen i været.

Antakeligvis ble den fullt med vann. Jeg hadde ikke spent meg fast, og ble slått i svime når den ble hevet rundt. Når jeg kom til meg selv lå jeg og flaut i vann og så dagslys. Jeg tror alle kom ut av båten, lukene var åpne. Jeg krabbet ut og ble sittende oppå båten, på kjølen.

Det var da kranen på Edda som de hadde lårt ned basket kom. Det tok ei stund før jeg klarte å få tak i den korgen. Kranen var slakket ned, personalbasket hang, det var en tamp under basketen. Jeg fikk tak i tauen, og når bølgene gikk ned, for jeg ned i sjøen. Tredje gangen jeg var nedi fikk jeg tak i basket og stod på kanten av korga. Da var Jeg berget, og ble hevet opp på dekket.

Det var en til som var med opp sammen med meg i samme basket. Vi ble hevet ombord på helidekket.

Vi ble tatt hånd om der oppe, ledet ned i dusjen, og fikk varmen i kroppen igjen. Jeg var ikke god. Vet ikke hvor lenge jeg var på Edda. Jeg ble fraktet bort på senteret (Ekofisk complex) til jeg ble flydd i land om natten eller tidlig om morgen. Vi sa ikke så mye. Jeg kan ikke huske hva vi snakket om.

Jeg hadde knekt tre eller fire ribbein, og var innlagt på sykehus en dag eller to. Det var ikke så gale i forhold til slik det kunne gått. Jeg hadde fått låne noe klær ute på feltet. Dagen etter ble vi tatt til byen og fikk kjøpe masse klær til å ha på oss til å reise hjem i.

ARBEIDSKAMERATENE MINE

En kamerat spesielt Magnar Sæbø, fra samme sted (Halsnøy) døde. Han var i samme livbåt som meg, men han kom ikke opp i basketen. Han kom opp i en flåte. Og da han skulle hoppe i nettet for å komme til supplybåten bommet han, og de fant han ikke.

Svein Inge Jensen (Karmøy) var også i livbåten der jeg var. Det var han som låret livbåten, og satte i gang motoren. Han overlevde.

Kåre Eide han ville ikke være med i livbåten, for han så at den ville slå seg. Han gikk ned leideren på kula, stod der nede, og hoppet uti sjøen da den tippet rundt, og kom seg opp i en redningsflåte som de snudde. Han overlevde.

HJEMME

De hjemme, de var glade når jeg kom hjem. De de fikk telefonbeskjed fra naboen at jeg var overlevd før de begynte å savne. Vi hadde ikke telefon. Barna hadde hørt om ulykken. Kona hadde ikke fått det med seg.

STØRSTE FEILEN

Fortsatte i Nordsjøen, men ikke med engang. Det var den største feilen. Jeg var lenge i land.

Jeg ble ikke spurt om å reise ut igjen. Når du har vært ute for en ulykke bør du bli spurt om å komme ut igjen. Kom meg ut igjen, og var ute i mange år etterpå, til jeg ble pensjonert.

Har arbeidet med isolering og vært i samme firma hele tiden i 36 år.

LIVBÅT 1

Jeg satt i messa. Hadde jeg vært litt seinere med å komme meg ut kunne jeg gått med Oddvar Engelsgjerd (Etne) de gikk rett ut døra, og kom rett i livbåten der. Alle de overlevde.

KRANFØREREN

Snakket så vidt med kranførereren om bord, men ikke i senere tid.

BEGRAVELSENE

Deltok i begravelsene Haugesund til Paulsen og i minnegudstjenesten til Sæbø.

STERKESTE MINNE

Når jeg gikk over helikopterdekket, og så på alle de som bare stod der og ikke gjorde noe. De bare stod der langs gangveien til livbåtene. De stod der når den tippet, og ble hevet i sjøen når den gikk rundt. Det var høgt, 20-25 meter antar jeg.

TENKER PÅ

Det verste er at det var så mange som kom vekk, du lurte på hvorfor jeg ble berget og ikke de andre. Det er sånt en kan lure. Tenker ikke på det hver dag. Men tenker av og til.

HVA SKJEDDE?

De fant aldri helt ut hva som forårsaket det. Vi trodde lenge at de hadde kjørt den så hardt på ankerspellet da de trakk Kielland bort fra Edda at de sleit den i stykker. Men vi vet ikke. Vi snakket om det.

I LIVBÅT 1

GUNNAR GUTTORMSEN, TILLITSVALGT OG ELEKTRIKER, STELCO

Av Marie Smith-Solbakken, 5. februar 2016.

PERSONALIA

F 1944

g-guttor@online.no

55182277

97565038

BAKGRUNN

Arbeidet for Stelco på Alexander Kielland

Har arbeidet som huselektriker, tavleelektriker, industrielektriker

1977-1981: Elektriker, supervisor, formann i Stelco og tillitsmann for ansatte i Stelco

1982-1986: Elektriker PS Contractors på Vallhall, Frigg, mm

1987-2010 inspektør Bergens lysverker

2010: Pensjonist

BRUK OG GJENNOMFØRING

Telefon 5. februar 2016, og 2. juli og 8. august. Ikke anledning til å være med på fellesmøte angående dugnaden til Berlands hus 13.august. Guttormsen ikke hjemme før 18. august.

Samtykket til at notat fra samtalen kan offentliggjøres og inngå i minnesamling om Alexander L. Kielland-ulykken og overleveres Norsk oljemuseum, Statsarkivet i Stavanger, Nasjonalbiblioteket og Arbeiderbevegelsens arkiv og bibliotek for at ettertiden skal få del i dette. (mail 24.12.2018).

OM KARSTEIN BERLAND OG DUGNAD

Vi var den turen der ute sammen. Han var ansatt som elektriker og spurte meg om råd siden jeg hadde god erfaring med hus installasjon. Han holdt på å bygge hus. Vi så på tegningene av huset og jeg foreslo hvor stikk-kontaktene burde være. Han omkom.

Vi ble sammensveiset når vi var i Nordsjøen. Vi var sammen i arbeidstid og på fritiden der ute. Vi og de fra Førresfjorden, vi var som en liten familie. Vi norske satt mye og ble godt kjent. Når vi var ferdig med jobben var det å spise og sette seg ned og prate.

Vi i Stelco bestemte oss for å ta det elektriske når Karstein omkom. Vi syntes det var rett og riktig å gjøre det. Vi hadde jo jobbet i sammen.

Svigerfaren var så behjelpelig. Hun, enken, var jo fantastisk hun og, hun ventet jo en liten. Har snakket med de etterpå. Hun imponerte meg, det gjorde foreldrene og.

OM ULYKKEN

Det tok tid å komme over ulykken. Vi var syv som reiste ut fra Stelco, og tre som kom tilbake igjen. Mundheim (Johannes Mundheim, 44 år Strandebarm) reiste ut en til to turer etterpå, og ga. Stigen (Gerry Stigen, 26 år Bergen) reiste aldri ut etterpå. Det var bare meg som fortsatte. Jeg reiste ut etter ulykken i slutten av mai, og var der i 8 år etterpå.

DEN KVULDEN

Satt med Vaagsbø (Jostein Vaagsbø, 28 år, Os) og Kråkø (Odd S. Kråkø, 33 år, Åsane) og spiste under dekk. Vi kalte det for spanjoler-messen. Det var to messer på Kielland. Vi var i den nederste messen, ikke langt fra kinoen.

Vi hadde hørt slag før, at sjøen slo opp under dekke og plattformen ristet. Men denne gangen begynte den å krenge. Det kom flere kraftige slag, så begynte den å krenge, mer og mer, så gikk det fort til vi lå på 45 % i grader.

De to andre kameratene sprang opp mot dekket. Jeg ble stående igjen og lure på hva jeg skulle gjøre, og glei tilbake til veggen på grunn av krengingen.

Alt som var løst kom rasende nedover. Mat, saus, gryter, tallerkener og softismaskinen. Alt havnet på golvet. Det var forferdelig sleipt og glatt, og vi sklei rundt. Det nesten umulig å komme seg oppover. Heldigvis var bordene skrudd fast. Vi ålte oss opp langs de, vi som var blitt stående igjen i messen. Da så jeg at de begynte åpne nødutgangen mot livbåtene. Jeg kom meg utenfor. Det første jeg så var en livbåt som var i ferd med å bli slådd i stykker. Vi ålte oss oppover mot den andre livbåten som lå høyere og lå fri fra sjøen.

LIVBÅT 1

Det første jeg ser er at den ene livbåten er slådd i stykker. Spanjoler-messa lå nesten i sjøen nå. Vi ålte oss opp i mellom noen rør og fikk klatret opp til den andre livbåten. Tilslutt var vi 26 i den livbåten.

Da vi skulle låre denne livbåten, så ble den hengende fast i den bakerste daviten, og ble hengende som en pendel og ble slått inn mot stagene på plattformen.

På grunn av en tidligere ulykke hvor de hadde løst ut wiren alt for tidlig, før de hadde låret den ned, og tre ble drept, var det livbøye rundt livbåten og det var laget slik til at det måtte være mindre enn 75 kg kraft for å løse den ut. Det betyr at den bare kunne løses ut vannoverflaten. Med så stor sjø ble den hengende som en pendel, slått mot stakene, mens vi forsøkte å løse den ut.

Plutselig ble hele styrehuset knust mot leggen. Jeg var på vei til å hjelpe til, så ble hele pilothuset slått av på grunn av at vi ble slått inn mot stagene. Dermed var det fri sikt til daviten. Den ene karen kom seg bak, forsøkte å løse ut, akkurat da var det sannsynligvis så lite kraft at vi kom oss fri.

Hammer (Bengt Hammer, 26 år, Bergen) fikk oss løs. I denne livbåten var det masse av mannskapet fra plattformen, Stavanger Drilling, og mange fra catering. Det var ikke mange jeg hadde sett før og kjente. Hammer kjente jeg fra før. Han var isolatør. Han gjorde en bra jobb med å få oss løs.

Var bak og hjalp til. Så at plattformen lå på skrå. Vi gikk ned en bølgedal, og da så jeg ikke plattformen mer. Så ikke da den veltet. Vi var kommet bort fra plattformen da den veltet. Alt var så kaotisk

Må si jeg var ikke redd. Oppførte meg ganske kald. Følte jeg var med i en katastrofefilm og spilte en rolle. Det var den følelsen jeg hadde under selve hendelsen.

Det ble ikke vindstille på sjøen. Vi fikk inn vann i båten. Den var åpen. En mann måtte pumpe. Vi prøvde å kjøre på langs av bølgene, for å ikke fylle båten med vann. Det som skjedde da var at vi kjørte fra plattformen. Vi hadde en helt annet vei, enn det de må ha trodd. Det gikk lang tid før de fant oss. Vi hadde ikke radioforbindelse, eller noe som helst. Så fant de oss. Et engelsk redningshelikopter var nede i båten og da fikk vi radio levert.

De ville at vi skulle kjøre inntil supplybåt og hoppe over i nett. Vi ville ikke gjøre det på den måten. Vi ville vente til vi ble hentet opp med helikopter. Mange av oss var så avkrefte og sjøsyke at vi ville ikke klart det. Vi visste at det skulle blåse opp om kvelden og at været skulle løye til natten. Jeg hadde snakket med kapteinen tidligere og han hadde fortalt det. Det var like godt å være der, om bord i livbåten, som å hoppe i nettet for å komme om bord i supplybåten.

DET ER IKKE SITERBART MEN GREIT Å VITE

De jeg trodde det var tak i, var det ikke tak i. De som jeg ikke hadde tenkt meg ville ta et tak, tok et tak. Vi klarte oss alle sammen i denne livbåten.

REAKSJONER

Vi skjønnte hva vi var med på , og lurte på om vi var de eneste som hadde overlevd.

HELIKOPTER

Klokken 12 om natten kom redningshelikopter. Jeg ble tatt opp klokken 1 om natten og ble fraktet opp til hovedkvarteret på Ekofisk. Det var folk i livbåten til halv seks. De hadde problemer med vinsj på helikopter.

EKOFISK HOVEDKVARTER

Fraktet derifra og inntil Sola.

HVA SKJEDDE MED DE PÅ DEN ANDRE SIDEN

Vi opplevde ikke dramatikken på samme måte, vi som var på andre siden av plattformen, på baksiden av Edda da den kantret. Vi var mot været.

Mundheim han satt på lugaren sin og løste kryssord da det skjedde. Da plattformen hvelvet la det seg et skap foran døra. Han hoppet ut vinduet, og kom seg i en livbåt som kantret og svømte over i en annen livbåt. De som dro han opp da, sa det var i siste liten. Da han holdt i de, måtte de brette fingrene hans løs.

Stigen snakket jeg ikke mye med om ulykken. De to jeg satt med, Kråkø og Vaagsbø, omkom begge to. De løp opp. Berland, vet ikke. Han omkom.

De fleste løp til topps, en god del satt i kinosalen. Det er naturlig at man går mot det høyeste punkt. Men det var løse containere som raste av gårde nedover og wire som røk. Mange ble truffet av det.

FORHALING

De hadde tatt opp gangbrua til Edda og forhålt riggen like før den veltet. De bruker vinsj. De drar i noen anker og slakker i andre ankrene. Det er en ganske god påkjenning for riggen. Lett å skjønne at det er en stor påkjenning når sjøen kommer. De holdt på en god stund. Broen ble tatt inn, så begynte de å dra plattformen. Vet ikke om de var ferdig når den veltet. Har på følelsen at de var ferdig. Det er ikke noen slepebåt som gjør det, de gjør det selv med ankervinsj. Det var vanlig prosess å dra riggen fra i dårlig vær. Jeg har opplevd at gangbroen har duttet av.

ARBEIDSOPPGAVER

De var i ferd med å rigge ned Alexander Kielland. Utstyret skulle rigges ned. Utstyr ble satt

over på Edda. Det var allerede kommet ut mye rør, for den skulle rett i boring. Vi holdt på å rigge den opp for boring. Ibsen skulle for å overta som hotell.

Vi skulle hentet ned noen antenner (fjernsynsantennene) som var i toppen, som skulle flyttes over på Ibsen (fjernsynsantennene).

ARBEIDS- OG BOFORHOLD PÅ ALEXANDER KIELLAND

Det var satt opp masse containere oppå hverandre. Vi var vant med de forholdene, ikke noen moderne rigg akkurat. Det var ikke den vi likte best. Ibsen skulle ut, den var modernisert. Kielland var en ganske stabil rigg. Det var rigger som var mindre stabil enn den. Vi følte oss trygge.

De ville ha oss på arbeid lengst mulig. Klart de tok sjanser. De var alltid på limiten. Ved juletider nektet vi å gå tilbake fra Edda til boligplattformen pga storm.

ÅRSAKEN

Vi har spekulert i hva det kunne være. De sa det var en sveis. Det kan vel like godt være forhalingen som har vært en for hard påkjenning plattformen?

Når den lå på anker, og hadde alle ankrene ute, da strammet de noen og slakket de andre for å forskyve plattformen. Når det var virkelig sjø, og den lå fritt fikk vi akkurat den samme følelsen som da Kielland gikk rundt. Det skjedde noen ganger, at det bare var wire som holder igjen. Det skjedde både på Kielland og Ibsen, da ristet det hele plattformen. Har spilt bordtennis i full storm. Det kommer seg av at plattformen var strammet ned mot ankrene.

Hva den tåler og ikke tåler er et spørsmål. Det ble for mye den dagen. De vet vi. De sier det var en sveis som gikk opp. Har en sveis gått opp, må det ha vært en påkjenning først.

LIVBÅTENE

Daviten som sviktet, det spørres om de hadde godt nok vedlikehold på livbåtene. Hvorfor løste ikke daviten seg ut? Livbåten ble hengende som en penn.

Etter Kielland ble Safe Astoria lagt ut til Edda. Reiste ut i mai. Var med på livbåtøvelse på Edda. Alle skulle i livbåtene, og livbåtene skulle senkes ned til vannet. Jeg ble forespurt om å være med på det. Jeg skal være med på å lære ned livbåten. Lærte ned, løste ut daviten, den ene daviten løste seg ut, den andre ble hengende igjen. Tok det opp også når jeg var til avhør hos politi. Ja, jeg tok jeg det opp.

Det ble lagt inn noen wirekuttere, så vi kunne kutte hvis noe slikt hendte. Det må vedlikeholdes hele tiden. Det må smøres, det fikk jeg en aha-opplevelse av etter ulykken.

Nå er det fritt-fall-livbåter. De er ikke prøvde i full storm. Man kan nok få seg noen overraskelser med fritt- fall-livbåtene også.

STERKESTE MINNE

Vet ikke hva eg skal si. Vi finner en måte å beskytte oss på. Jeg har aldri vært redd for å snakke om det. Det er medisin i seg selv å snakke om det. Ulykken har jeg satt i samme bås som at jeg nesten har kjørt utenfor en vei.

Det om gjorde mest inntrykk var alle kameratene jeg mistet; Berland, Vaagsbø, Kråkø og de fra Førresfjorden. Kameratskapet i Nordsjøen er annerledes enn på land. På land går vi hver til vårt på fritiden. I Nordsjøen var vi sammen i fritiden og snakket om alt, om de hjemme, om hvordan vi hadde det, og hva vi gjorde. Vi var nære hverandre og vi var gode kamerater. Vi fra Stelco satt mye sammen med de fra Førresfjorden og pratet om kveldene. Det er rart å tenke på at de er vekke.

BEGRAVELSENE

Jeg var i alle de begravelser jeg kunne. Deltok i Berland, Vågsøy og Kråkø sin begravelse.

(Joar Dyrstad, som omkom, hadde byttet skift pga konfirmasjon)

DUGNAD

Vi var flere som var med å hjelpe Berland. Vi skyldte de noe. De døde. Vi overlevde. Det var godt å være med å hjelpe. Jeg hadde lyst å gjøre det. Vi gjorde alt det elektriske på huset. Noen la rørene, og jeg strakk ledninger og monterte i sikringsskapet.

TILLITSMANN I STELCO MEDLEM I ELEKTRIKER FORBUNDET I LO

Jeg besøke noen av konene, og fortalte hva som skjedde. Det var tungt. Mundheim fikk problemer. Han fikk problemer med å komme seg ut. Stigen ville ikke ut igjen heller. Jeg var den som jeg slapp best unna av alle sammen.

ERSTATNING

Vi fikk erstatning for tort og svie. Vi hadde gjennomgått en stor belastning. Vi visste ikke om vi skulle godta det. Det var en LO advokat som hadde forhandlet det frem 25 000 på hver av de overlevende.

Jeg traff LO advokaten med Tinghuset. Han satte oss i en forferdelig situasjon. Vi måtte fraskrive oss om vi fikk følgeskader, det satt oss i et dilemma. Vi visste ikke hvordan vi skulle takle dette i ettertid. Akkurat der og da var jeg sint på LO advokaten. Det sa jeg til han.

Han tok imot. De hadde bestemt seg, da hjelper det ikke å si noe.

Jeg sa ja til de 25 000 kroner til syvende sist. Greit for meg, jeg var ikke skadet. Samtidig var jeg tillitsmann og tenkte på de andre. Mundheim ringte og spurte om råd, jeg sa ikke godta det. Han kom i forhandlinger og fikk mer. Han var skadet. Jeg vet ikke hva Stigen gjorde.

STELCO SOM ARBEIDSGIVER

Det var ikke flinke å takle det. De fulgte ikke opp de pårørende

En av konene fikk ikke beskjed fra firmaet om at ikke mannen var blant de overlevende, eller at han var savnet eller at han var omkommet. De lot ikke høre fra seg. Hun ringte til min kone og spurte. De var uerfarne. Det ble amatørmessig hele greia. Det må vel bli det, når noe slik skjer.

ANNEN OPPFØLGING

Vi er blitt fulgt av psykologer over tid. Men nå har jeg sagt at jeg ikke vil ha noe mer med de å gjøre. Grunnen er at de førte ikke til noe. De ga ikke noe, de bare tok noe. Ble bare urolig av de, derfor ga jeg beskjed om jeg jeg ikke ville ha noe mer kontakt med de.

KONTAKT MED ANDRE FRA KIELLAND

Har vært anonym. Har ikke deltatt i Stavanger på arrangementene. Har lagt en distanse til hendelsen.

KIAN REME OG KIELLANDFONDET

Hadde ikke kontakt med han. Har fått brev, men har ikke deltatt i noe som helst.

MEDIA OG JOURNALISTER

Vi ble fanget i hangaren av representanter fra selskapet og fraktet til hoteller for at vi skulle skjermes. Men noen av journalistene hadde fått nyss om at vi var på KNA hotellet. Vi Menn hadde lagt seg inn på værelset ved siden av meg. De banket på døra, og de prøver å presse seg inn på rommet. Jeg ber han dra en viss plass, og klemte døra igjen.

Om morgenen ble vi plassert ned på firmaet, til Haugesund de Groot, etter hvert som de overlevende kom inn. Vi ble kledd opp, og klarte å berge oss inn på flyet uten at noen journalister oppdaget oss.

Vi ble fraktet hjem i privatfly til Flesland. Der stod NRK Hordaland og tok imot oss.

Så kom BT og så Morgenavisen. Jeg slapp de inn. Skulle ikke gjort det. Det ble sagt litt, om øyeblikksopplevelsene. Det kom intervju i begge de avisene. Hele første side stod det : Pappa kom hjem.

Hadde gått alt for mange timer uten å sove, de sa at verden hadde rett å vite hva som var skjedd. De bruker de knepene de kan. Oppslaget var alt for stort. Det var plagsomt. Alle så på meg. Jeg ble nesten kjendis over natten. Det var ikke så greit.

Så var det populært med bøker, der står det om hendelsesforløpet. Har to bøker: Bernt Eggen, Håkon Gundersen og Per Ståle Lønning, Aage Enghaug.

Å LEVE MED OPPLEVELSEN

Jeg tenker om det at jeg spilte en rolle i en katastrofefilm. Det er Kanskje slik vi beskytter oss på.

HARALD HANSEN, RØRLEGGER OG TILLITSVALGT, OIS

Av Marie Smith-Solbakken, 9. november 2015, Hamresanden 132, 4656 Hamresanden

PERSONALIA

Født: 1942

GJENNOMFØRING OG BRUK

Intervju foretatt i hjemmet til Harald Hansen. Lånte boka "Katastrofe i Nordsjøen" og forsikringspapirer fra LO og ansatte/etterlatte. Notat sendt til gjennomlesing og korrigerings.

Samtykke i at notat fra samtalen kan nyttes som grunnlagsdokument i vår fremstilling av Alexander L Kiellandulykken herunder fotofortelling, essays og polyfoni som er en sammenstilling av ulike utsagn fra ulike personer. Samtykke gitt på telefon 3. 07.2016.

Samtykket til at notat fra samtalen kan offentliggjøres og inngå i minnesamling som overleveres Norsk oljemuseum, Statsarkivet i Stavanger, Nasjonalbiblioteket og Arbeiderbevegelsens arkiv og bibliotek for at ettertiden får del i dette. Telefon 13.02.2019.

BAKGRUNN

1979: Rørlegger og ansatt i Maritim Service, utleid til Haugesund De Groot, videre innleid til Phillips via Ois. Arbeidsleder i rør og plater en del år. Fortsatte offshore til pensjonsalder. Slutten av 1979 kom Ois på banen offshore. Det var da 36 forskjellige bedrifter som tilsluttet seg denne overbygningen. Ois hadde store og lange oppdrag på Ekofisk feltet, Statfjord, Vallhall og Frigg.

27. MARS 1980

Jeg var rørleggerformann og jobbet på Albuskjell Alfa. Uheldigvis kom det så mange drillingfolk ut at jeg måtte flytte til Kielland. Jeg ble henvist til å bo på Kielland og pendle frem og tilbake med plastpose.

Den dagen var det tåke og vind, og jeg kom meg ikke på jobb. I forbindelse med uthaling fra Edda så skjedde det tragiske at plattformen krenget.

KINO

Tidligere på dagen hadde jeg truffet Abrahamsen. Vi avtalte å gå på kino den kvelden. Vi var i kinosalen til det faste mannskapet, i den kinosalen som var under helidekket, da det skjedde. Det siste jeg husker er at vi gikk i kinosalen. Husker ikke mer, før jeg så at sjøen kom inn gjennom spisesalen. Jeg må ha sovnet. Jeg våknet på golvet. Reagerte på at noe var skjedd. Her må jeg komme meg vekk, tenkte jeg. Vannet kom inn i messa. Det var ikke et menneske i kinosalen. Kinosalen var helt tom. Jeg lå igjen alene på golvet.

Visste at det var en dør ved siden av kinolerretet som gikk ut til gang og til livbåt. Jeg kom jeg meg over på på sida og beveget meg ned. Visste at det ville ligge tre livbåter der. De tre livbåtene, som jeg oppsøkte, lå for seg selv, på motsatt side av Edda. Når jeg kom ut var det kun en livbåt igjen, de to andre lå under vann. Det var egentlig ikke min livbåt, men jeg tok den første og beste. Jeg kunne høre at folk hylte i livbåten.

HOGGER LØS LIVBÅTEN MED ØKS

I den båten var det 22 stykker. Vi var 22 til sammen når vi klarte å løsrive oss fra daviten. Vi hadde problemer med å løsne krokene. Det som ble snakka om var hvor mange er vi, kan vi slippe oss fri og komme oss fri. En ofret nesten fingene sine. Cockpiten var knust. Det var bare et åpent høl. Fikk løsnet den siste kroken når den var på vei opp. Vi brukte øks for å kappe wire. Jeg dro i wiren og finnen hogde. Vi kom oss fri.

Så var det bare å tøffe av gårde mot sjøen i ca 7 meters bølger. Det var ikke mange sekunder/minutter etter at vi var kommet vekk så tippet plattformen.

I LIVBÅT 1

Telegrafisten var der. Han prøvde å få radiokontakt. Folk ble sjøsyke. Fire stykker kastet opp over meg. Det lukta oppkast og diesel. Det lukta vondt. Det var varmt i livbåten. Jeg satt i t-skjorte og turnsko. Jeg var ikke våt og det var ikke kaldt.

Etter en del timer, kom det en bergingsmann fra et engelsk helikopter, han registrerte hvor mange vi var og ga beskjed videre.

På morgenvisten kom det fire supplybåter rundt oss. Det turte vi ikke komme oss om bord i. Å hoppe fra livbåten til supplybåten ville være vanskelig. Det var for mye svell å komme om bord. Når vi var i bønn av bølgen så vi propellen til supplybåten høyt oppe over oss. Enden på visen var at de heiv en hiveline over til oss, og på den hivelinen sendte de over en walkie talkie i en lerret-pose. Dermed fikk vi kontakt. Ikke lenge etter kom "seekingen" og heiste oss opp og fraktet oss opp til hotellet. Der ble vi registrert og det ble ringt hjem til våre respektive. Vi ble strippet for klær og fikk en kjeledress. Etterhvert ble vi kjørt med helikopter til Sola.

Kona visste ikke at jeg var der på Kielland, hun visste det ikke før telefonen kom klokken 7 om morgenen at jeg var berget. Da fikk hun et lite sjokk.

KOM TIL HOTELLET PÅ EKOFISK COMPLEX

Fikk fortalt fra de andre guttene om at noen ble kappet i to av wiren, og etter hvert som plattformen snudde seg gikk de og krabbet de oppover, og ble med ned.

En som hadde hoppet og som hadde overlevelsedrakt, ble skylt om bord på dekket på supplybåt. Det var en engelsmann.

Vi som hadde vært med holdt kontakt med hverandre. Mange av oss jobbet sammen etterpå. Det var også en god del som også hoppet av, som ikke ville mer.

Mykland (han fra Vennesla) svømte og fikk tak i flåten, fikk snudd den sammen med to andre.

Gunvald Falk: hoppet fra en stor høyde. Han kom opp. Han fikk etterdønninger. Han var rørlegger.

DET VERSTE

Det verste var å reise ut igjen, og klippe opp samtlige garderobeskap og ta vekk eiendeler, pakke det sammen. Da kom det sigende hva som var hendt. Det var etter to uker. Jeg gjorde den jobben sammen med sjefen min (Tom Rønning) og materialforvalter (Lennart Lundholm) og meg selv. Tømte skapet, pakket ned sakene og sendte det i land. Det var personlig eiendeler. Vi hadde hvert vårt skap.

Her hang arbeidstøy og gutta hadde sine private ting det. Det var tungt, det var endelig, det var slutten. Var det personlig ting, putta vi det i sekk, og sendte det til egen base.

IDENTIFISERING

Sjefen vår, Tom Rønning bodde på Albuskjell. Han var med å identifisere de som omkom

HVA SKJEDDE

Hvorfor røyk beinet ? Ingen vet det sikkert. Kielland ble hevet. Vi fikk aldri vite om det ble tatt noen prøver. De påstår at det var en sveisefeil. Det er så mange år siden. Etter det jeg har hørt, skal det ikke kunne skje at den velter om et bein detter av.

OPPFØLGING OG BEARBEIDING

Har fått snakket med psykolog, en gang. Fikk en telefon, jeg mente jeg ikke trengte oppfølging. Har ikke hatt etterdønninger. Jeg reiste rett ut etter fjorten dager. Har ikke merket noe, ingen drømmer, ikke noe.

Et kriseteam brakte oss sammen. Første gang, var det til et gode. Jeg anbefaler å snakke med Theis Salvesen, presten. Han arbeidet i catering, og bestemte seg for å bli prest etterpå.

Jeg er alltid oppmerksom på været og lyder i plattformen.

Jeg har snakket mye om det som skjedde, besøkte foreldrene til de som mistet sønnene sine. Jeg har snakket og snakket. Selv om de andre ikke spurte, snakket jeg om det. Jeg gikk rundt og snakket med avdødes foreldre. Det som kom ut, var det som skal ut. Det forsvinner fra meg, men det har brent seg fast.

GUNNAR FAGERMO, BYSSEGUTT, DOLPHIN CATERING
Av Else M. Tunglund, 18 november 2015, Sola Strand Hotel.

PERSONALIA

F. 1960

Tlf.: 479 09 563

Kleppe

Den yngste som overlevde

BRUK OG GJENNOMFØRING

Samtykket i at notat fra samtalen kan offentliggjøres og inngå i minnesamling om Alexander L. Kielland-ulykken og overleveres Norsk oljemuseum, Statsarkivet i Stavanger, Nasjonalbiblioteket og Arbeiderbevegelsens arkiv og bibliotek for at ettertiden skal få de i dette. (Telefon 23.01.2019).

BAKGRUNN

Den yngste som overlevde

Han begynte å jobbet på fiskerbåt 17 år gammel. Fikk så jobb i catering på Alexander Kielland og hadde ca. 10 turer i Nordsjøen før ulykken.

Jobben på AK besto i slike ting som å vaske lugarer, ganger og å skrelle poteter i Bussa.

Han gikk på nattskift.

HVA SKJEDDE NÅR ULYKKEN INNTRAFF?

Den dagen ulykken inntraff lå han og sov fordi han hadde gått nattskift. Han skulle snart stå opp. Han våknet av at køya tippet.

JEG TRODDE DET VAR NOEN SOM STO BAK MEG OG HOLD OPP SENGA.

Han skjønte fort at det var noe alvorlig galt. Lyset gikk og nødlyset kom på.

Det var også en annen kokk i lugaren som lå og sov i underbuksa. De kom seg begge raskt ut på dekk. Det gikk greit for de var i samme etasje som livbåtene. På dekk var det allerede mange folk i livbåten. Det var kaldt.

Jeg sprang inn igjen for å hente mer klær. Tok med meg 2 skjorter. Fikk på meg den ene. Kastet den andre på vei ut. Måtte springe med en fot på veggen og en på dørken, fordi plattformen lå på skrå.

HAN MÅTTE HOPPE FOR Å KOMME NED TIL NED TIL LIVBÅTEN

Det var en stor kokk der som ikke turte å hoppe ned. Jeg hoppet igjen opp sammen med en annen og vi fikk han ned i livbåten. Det var en annen også, som kom deisende ned som jeg fikk grepet i skulderen og fikk han inn i livbåten. Jeg har som trøst at jeg kanskje fikk reddet disse to.

HVA SKJEDDE I LIVBÅTEN?

Inne i livbåten ble vi hengende i den ene kranen.

Båten ble slengt først en gang inn i plattformen. Da sprakk båten fra det ene vinduet og over toppen på taket til det andre vinduet. Så kom det et slag til og styrehuset bak ble slått av. Jeg tenkte at hvis det kommer ett slag til så er det slutt.

Da tok en øks og drylte til og båten gikk rett ned. Vi drev inn under plattformen. Så fikk vi gang på motoren og vi kjørte rett ut mot været. Det kom vann inn i sprekken framme. Da vi var kommet klar plattformen la vi båten under været.

Vi var 26 mann om bord i båten.

Når vi åpnet sidelukene kom vannet fossende inn. Vi fikk ikke reddet noen flere.

Noen sa at vi måtte redde oss selv.

Det var mye liv i livbåten. Noen hadde panikk. Folk pisset på seg.

Det var folk som frøs og noen ville hive seg på motoren for å i seg litt få varme herfra. De måtte holdes igjen, for vi var redde de ville kvele motoren.

En spurte stadig om vi snart var på Jørpeland.

En spurte om vi skulle be fadervår. Jeg husker at en sa at: " Du skal ikke spøke med slikt nå". Det ble ikke noe fadervår.

Vi satt tett inntil hverandre for å holde varmen.

Det var en del vann i båten og en belgepumpe. Jeg satt og pumpet mer og mindre hele tiden.

NØDBLUSSENE

Det var nød-raketter om bord som ingen turte å sende opp. Jeg trodde at de som hadde sikkerhetskurs visst hvordan det skulle gjøres, men ingen turte. Jeg hadde jobbet på fiskebåter og der hadde de nødbluss som jeg hadde fått noen som var utgått på dato og brukt de på nyttår. De som var i livbåten var nøyaktig like disse, så jeg visste hvordan de funket.

Jeg tente på et nødbluss, men slapp fort den første fordi det var så mye vind at flammen kom rett på hånden. Da tenkte jeg at det er bedre å redde 26 liv enn en hånd.

Han viser at han ennå har arr på hånden etter brannsårene.

Jeg sendte opp de rakettenes vi hadde, men til ingen nytte. Ingen så det.

Vi hadde ingen raketter igjen da det ble lyst.

REDDET

Så kom det et engelsk helikopter. De spurte om vi hadde noen som var skada. Jeg viste brannsårene og ble tatt opp som nummer to.

Vi ble tatt inn til Ekofisk. Jeg var den eneste som hadde en kroppstemperatur på over 37 grader. Etter at vi var registrert ble vi sendt til Forus i helikopter. Deretter ble jeg sendt til sykehuset hvor jeg fikk behandling for brannskaden.

Alle arbeidskameratene til Gunnar ble reddet. Han kjente ingen som omkom. Kokken i underbuksa, som lå og sov i samme lugar som han, kom seg også i livbåten. Det var en Portugiser.

OM ÅRSÅKEN TIL ULYKKEN

Han tror at de strammet ankerkjettingene for mye. Ellers så hadde de fått vite at Kielland skulle inn til land for overhaling 2 dager etter.

FIKK DU NOEN FORM FOR ERSTATNING?

Han fikk 25.000 i erstatning. De ble tilbudt å snakke med advokat. Advokaten anbefalte han å ta imot dette. De som ikke tok i mot fikk senere 200-300 tusen i erstatning.

En journalist fra Stavanger Aftenblad som intervjuet han nylig i forbindelse med 35-års jubileet spurte om Stavanger Drilling hadde snakket med advokaten for å få han til å anbefale folk å godta tilbudet på 25.000.

Jeg fikk aldri klærne mine igjen. Husker at jeg hadde på meg en t-shirt hvor det sto:

“It is now or never”

Jeg fikk ikke nye klær. Tok toget til Egersund i overlevingsdrakten som jeg fikk på Ekofisk. På beina hadde jeg noen og plastposer fra sykehuset. Synes at det var dårlig oppfølging.

Far hentet meg på stasjonen. (Han bodde hjemme hos foreldrene i kjellerleilighet med egen inngang.)

FORLIS NUMMER 2

Etter ALK sluttet han i Nordsjøen. Han gikk en stund uten jobb inntil han fikk sommerjobb på en fiskebåt. Deretter jobbet han på en stor fiskebåt i mange år.

1991- kjøpte han en egen rekestråler for noe oppsparte midler og lån med garanti fra faren. 2-3 år etter ble han påkjørt av en dansk fiskebåt. Mannskapet hadde båten på autopilot og satt nede og spilte kort og så ikke båten hans som lå stille. Hele baksiden på båten hans ble skrellet bort. 7-8 minutter senere gikk det ned.

Dette ble dermed hans andre dramatiske forlis. Denne gangen måtte han ut og svømme. Han hadde med seg en mann som mannskap og tenkte mest på hvordan det gikk med han. De fikk reddet seg bort til en stor isoporkasse som lå og fløt. De så bare lysene av fiskebåten som hadde kjørt dem i senk før manskapet der sjekket hva som hadde forårsaket brakket de hadde hørt. Da de oppdaget hva som var skjedd kom de til bake og reddet de som lå og fløt i sjøen.

Etter dette ble det slutt på sjølivet for Gunnar. To forlis var nok. På toppen av det hele fikk han en dårlig advokat og ble sittende igjen med 160.000 i gjeld etter forliset. Det ble skyld-delning fordi de mente han burde flyttet båten sin og ikke blitt liggende stille når den andre kom.

Han bodde ett år alene på en gård på Helleland etter dette:

HVA GJORDE DU DER?

Jeg drakk og hogde ved. Søsteren min var bekymret og skaffet meg hjelp. Jeg fikk så en psykiater som hjalp meg.

OMSKOLERING OG FAMILIE

I en alder av 35 år fikk han tilbud om omskolering. Han havnet på skolebenken igjen sammen med 16 åringer på Sola videregående. Ble etterhvert flymekaniker og jobbet i Braathens. Han jobber nå Halliburton.

Mens han gikk på videregående bodde han på hybel hos en som var gift med ei dame fra Brasil. Han spurte om jeg syntes at hun var fin og de var hun. Han sa at hun hadde en søster. Jeg brevvekslet en stund med søsteren, som han giftet seg med 37 år gammel. De er ennå gift. De har 2 barn på 18 og 20 år. (Hun hadde et barn fra før) Den yngste har jeg laget selv, sier han og smiler stolt.

Plages du fortsatt av minnene etter Kielland og det andre om forliset?

I en periode var jeg mye alene på hytta, En til tre uker. Hadde med øl.

En gang drakk jeg meg full på 60% sprit. Etter dette hogde jeg ved. Var alltid helt alene. Tre til fem dager på hytta på Helleland.

Jeg drømmer at jeg ser meg selv oppe på dekket på Kielland og ser livbåten som går der ute på havet uten meg. Det er ikke akkurat noe mareritt, men en drøm som kommer tilbake.

Tankene kommer tilbake hvis det er dårlig vær, eller dersom det er en båt som har forlist.

HVA GJØR DU DA?

Da tar jeg noen øl og prøver å roe ned.

THEIS SALVESEN, BYSSEGUTT, DOLPHIN CATERING

Av Marie Smith-Solbakken, 13. november 2015

PERSONALIA

Theis.salvesen@kristiansand.kommune.no

99563376

F 26091955

GJENNOMFØRING OG BRUK

Samtale foretatt i på Tveit prestegård. Notat fra samtalen sendt til gjennomlesing og korrigering 2.12.2015. Det er gjort noen oppfølgingssamtaler med Salvesen på telefon. Samtykke til å bruke notatet som et grunnlagsdokument i fremstillinger av Alexander L Kiellandulykken herunder fotofortelling, essays og polyfoni som er en sammenstilling av ulike utsagn fra ulike personer. (Telefon 14. juni 2016)

Samtykket til at notat fra samtalen kan brukes.

BAKGRUNN

Ansatt i Dolphin Catering

Fjerde tur, og skulle bli den siste

Marineprest i Ramsund

Sogneprest lbestad, sør Troms

Prest Valle, Bykle

Prest i Tveit

Studerte teologi, ville bare ha noe annet , hadde hatt to turer på Kielland og to turer på hotellet. Arbeidet som renholder, messemann.

27. MARS 1980

Heftig vær. Det var problemer med shuttling, og vi hadde stengt ned den store kantinen, dermed ble mange sittede i den lille. Ganske irriterende for meg som skulle holde det reint. Også begynte middagsservering i sekstiå. T-bone steik og fårikål og tre andre retter jeg ikke husker. På den ene siden lå en liten kinosal og på den andre siden var den store kinosalen. Vi

viste filmen The Rose. Det siste 40 mann hørte var The Rose. Det tenker jeg på i begravelser og bryllup

Så sitter de der. Det var plass til 40, og når 40 mann sitter og spiser og kriller i tallerkener er det mye lyd, og ca. fem på halv syv høre vi et dunk brak smell. Alt ble stille. Og alle tenkte, dette her var litt av et vær, så begynte de å spise igjen. Så gikk det et par minutt og så kom det et nytt dunk, og litt stille igjen. Ulv ulv, skal det fortsette sånt. Så rente denne plattformen over på sida. Alt ble feid nedover. Glass og tallerkener, gryter alt i hop ramla. Da tenkte jeg, nå bare må jeg komme meg ut. Gikk ut gjennom den lille kinosalen, og i det jeg gikk inn der kom hele kinoapparatet mot meg, så veltet jeg det på andre siden. Dette blir dyrt tenkte jeg, så møtte jeg to stykker. De ville gå inn i plattformen: Dere er galne, sa jeg. Dere må være med meg ut. Jeg kjente ikke de to. Kom ut på en balkong, og der var det tre meter ned til livbåten. Jeg skjønnte jeg kunne ikke hoppe fra den høyden, når den hadde den vinkelen. Så kom det flere folk, seks syv folk der.

Det var tæxastider. Mitt sikkerhetskurs var: Her har du hjelm, bruk det når du er på dekk. "Livbåtkurs upstairs og downstairs. Livbåtøvelser var alltid mitt i kinoen. Så var det en som krysset av alle seks, at vi hadde vært der.

Jeg spurte om de kunne ta meg imot og det gjorde de. Vi gikk opp i livbåten. Vi gikk 26 inn i den, dro i spaken, dro og dro, fikk ikke fridd den. Og så begynte det å smelle og så begynte det å knuse. Alle de andre livbåtene knuste tror jeg. Da var jeg sikker på nå dør jeg. Nå blir Marit enke før hun er gift. Vi skulle gifte oss i august. Ja sa: "Jesus enten jeg da lever eller dør, så hører jeg deg til". Det har fulgt meg i 35 år som prest. Den roen og freden jeg kjente da, kan jeg kjenne enda.

Så fant vi frem en brannøks. De hogde over wiren, så ble vi fri.

Tre, fire måneder etterpå var mamma og meg i Stavanger. Livbåten stod bak et gjerde. En kar var der. Jeg spurte karen om jeg kunne komme inn. Jeg satt i den, sa jeg. Dere gjorde galeste dere kunne gjøre. Dere hogde over wiren som skulle ta ut splinten på toppen. Fordi wiren lå over tofta, gjorde det seg sånn at splinten løste seg opp.

Var fri, kom oss på sjøen. Fryktelig ubehagelig. Jeg hadde kun t-skjorte og bukse. Folk pisset, dreit og spydde. Det er fælt med lukter. Etter et kvarter var det en som nappet meg i buksa. Du Salvelsen "du har ikke fyr". Vi brukte opp alt vi hadde av nødraketter i løpet av en time. Jeg satt foran med telegrafisten som hadde mistet brillene sine. Jeg måtte være øynene hans. Det er litt sånt for min svigerfar og. Han var sjef på Farsund radio da. Han hadde all trafikk, jeg kunne bare sagt hei svigerfar. Tenkte ikke på det, gjorde det ikke.

Vi snakket ikke, en som reiste seg opp, en gammel sjauer som hadde jobbet 30 år som sjauer i New York. Han sa nå ber vi fader vår. De andre sa nei.

I elleve tida om kvelden var det tre supplybåter rundt oss og halv tolv kom helikopteret. Hørte lyden over. Det var en liten glugge. Så så jeg redningsmannen komme. De fikk med seg en del. Så reiste de, det var det problemer med vinsjen. Jeg var den siste som gikk fra livbåten klokken halv sju om morgenen. Så inn til Ekofisk hotellet. Da skjønnte vi hvor stor denne katastrofen var. Vi hørte på radioen sørgemusikk. Jeg fikk av meg tøyet, fikk på meg foret kjeldress. Etter et par timer inn til Stavanger, vanligvis kom vi til Forus, men nå til Stavanger. Der stod det fly som skulle til Farsund. jeg spurte om jeg kunne gå på det. Fikk beskjed om at det kunne jeg ikke. Jeg skulle debriefes.

Kom inn til Stavanger sentrum, gikk til Paulsen herre ekvipering, den mest fasjonable butikken, der fikk jeg klær. Og så fikk jeg beskjed om å gå på hotellet for debriefing. Kom der, sa navnet mitt og fikk nøkkel til rommet og spurte om jeg nå var debriefet. Om du får nøkkelen tilbake så går jeg, så gikk jeg på jernbanestasjonen.

Hadde du penger til billett?

Jeg hadde noe i lomma, må vel ha hatt? Jeg kan ha hatt en hundrelapp i lommen, og tatt det med meg?

BETYDNING

Noen år siden pratet jeg med en i Nordsjøen, så pratet jeg om når jeg var ute, sa at jeg var med på Kielland. Det er vel ting du kunne vært foruten, sa han. I og for seg, alle skulle vært den ulykken foruten. Når det først skjedde og det gikk greit for meg er det sånn: "Det som ikke tar livet av meg, det styrker meg". Kielland er en opplevelse jeg har i porteføljen min. Den opplevelsen, den freden og roen i min tro, det har fulgt meg.

Også fikk jeg 30 000 for tort og svie. Brukte til å investere i aksjer som ble til 40 000. Den beste var i Aker, ga 190 for 3 aksjer, og tre år etter på fikk jeg 4900.

KIELLANDFONDET

Kian var mer radikal enn meg, og jeg var ikke der da. nå er jeg mer radikal, har sittet 20 år for AP i kommunestyret.

ÅRSAKER

Veritas slapp for lett unna dette. De kan ikke ha undersøkt og godkjent videre drift når forholdene var som de var. Når jeg var på tanken på Ekofisk lillejulaften, lampene svingte som pendler, hvis plattformen velter går vi til bunns, hørte vi. På Kielland var vi trygge, Kielland var som er kork opp og ned. Det kan ha vært dårlig vedlikehold. Kanskje noe med konstruksjonen.

SENKNING

Så det på Dagsrevyen. De begynte med at de smalt den, dette var for tidlig tenkte jeg. Så var det sånn da. Skjønte ikke hvorfor de hadde så travelt.

LIVET DITT

Det gikk greit for meg, skulle gifte meg i august, og ta embetseksamen i teologi november. Kunne ikke gruble på min egen skjebne

FULGTE OPP TO STYKKER

Kåre Jess: Han er fra Bryne, men bodde i Flekkefjord, spilte klassisk gitar. Et par dager i uka var jeg inne på lugaren hans. Datteren til Kåre tok livet sitt for tre år siden. Fikk brev fra henne. Når hun tok livet sitt, ringte mannen meg, han mente at helsevesenet ikke hadde skjønt hvor alvorlig dette var. Han klagde til fylkeslegen, ba meg om en påskrift. Hun var opplagt suicidal. Faren hadde ikke godt ekteskap med konen, datteren gravde seg djupere og djupere ned i dette. Hun var på besøk her, hun sendte meg brev, og jeg tenkte dette går rett i dass. (Etterlatt Ola Andreas Kjelland, ektefelle til datter til Kåre Jess, er kjent med beskrivelsen, og har godkjent)

Arvid Austbø: Han var fra Lista. Han var to yngre enn meg. Var på besøk hjemme hos dem hos foreldene. Husker at de hadde tv på, der kom navnet hans opp på rulletekst, da sa moren – da har de altså funne han. Det var snodig at de ikke hadde ringt i forkant.

Thomas og Anna Austbø de lever fortsatt.

OPPFØLGING OG BEARBEIDING

Allers og Hjemmet hadde reportasjer på tiårsdagen. De ti første de hadde hatt kontakt med hadde ikke fått livet til å funke. Jeg var sogneprest hadde fire unger. Akkurat så vi ble plukket ut som lønnskonto nummer 100 000. Vi var tre som ble med. De valgte oss, vi var de mest presentable)

Utøya, jeg håper nå at krisepsykiatrien har kommet lengre.

Svigerfar var krigsseiler han levde med angsten i flere år. Opplevde et traume som varte et døgn. Jeg hadde og har så mye å tenke på, hadde litt angst, fikk angst i ettertid. Så alltid etter nødutganger, så opp om noe kunne dette i hodet på meg. Det var vill vest da, nå er saftey first.

Hadde halsbetennelse i et halvår etterpå.

OPPFØLGING

Mamma som var min nærmeste pårørende, hun fikk et brev at jeg ville bli ukonsentrert og begynne å pisse i senga. Hun sa Theis du er jo helt normal.

Jeg har fått besøk av utallige leger og psykiatere, har fått en følelse av at jeg har hjulpet de til å få en avhandling. Har svart ja på alle spørsmål om å møte de, men for fem år siden, sa jeg nei.

De tok blodtrykk.

Siste gang var en IQ-test på telefon, den bestod jeg med glans.

Omvendt tulle! Jeg hjalp de, fuck you!

Opplevde aldri de var interessert i meg. Men interessert i sitt eget forskningsprosjekt.

Det skulle være en tredve-års markering. Tenkte dette er for dumt. Vi var 89 som overlevde, sannsynligvis lever 60 fortsatt. Jeg ville ikke kjent de igjen, vi kunne pratet litt, vi som var igjen. At de ikke gadd å sende ut en invitasjon til 60 overlevende det synes jeg var kleint.

SORG

Er reaksjonen på et tap, og hvis du opplever tap, så er det fordi du har fått noe, og det er en styrke å få noe, og derfor er sorg en styrke.

Min bror som jeg mistet i sommer, som stod rett ved siden av meg og ble tatt av havstrømmer, har gitt meg så mye. Han var så nær. Jeg var ikke mer enn 15 da jeg mistet min far i brann. Som prest har jeg vandret i sorg og tårer i 35 år, også tett innpå egen kropp.

VI BLE KARTLAGT AV TRAUMEFORSKERE

Opplevde aldri at de var interessert i meg. Men interessert i sitt eget forskningsprosjekt.

Jeg sa siste gang de kontaktet meg at nå ville jeg ikke være med mer. Det ga meg ingenting, de var bare interessert i sitt.

I LIVBÅT 5

LEIF WIIG ABRAHAMSEN, UNDERVANNSSINGENIØR, STAVANGER DRILLING
Av Marie Smith-Solbakken, 24. november 2015.

PERSONALIA

F. 1937

Undervannssingeniør i Stavanger Drilling

GJENNOMFØRING OG BRUK

Det er gjennomført flere samtaler med Leif Wiig Abrahamsen i Lillesand i hans hjem i Lillesand den 24.10.2015 og 26.10.2015.

Marie Smith-Solbakken, Øystein Hakestad, Hans-Jørgen Wallin Weihe. Foto gjennomført på Vikkelen, 10.11.2015, Tord F Paulsen.

Kontakt på messenger, Bohol Filippinene 23. 2.2016 med Robin Abrahamsen og Leif Wiig Abrahamsen. Samtykke til bruk i polyfoni, essays og fotobok gitt 23.2.2016.

Samtykket i at notat fra samtalen offentliggjøres.

BAKGRUNN

Sjømann i 15 år

Begynte i India Bombayhai på Håkon Magnus i 1975 ansatt i Viking Ocean Kristiansand.

Var på Håkon Magnus frem til Kielland.

Begynte på Kielland 27. mars 1980

Rømte fra Lille kinosal, gjennom messen, korridor, ut radiatorrommet til helidekk, Livbåt 5, supplybåt, Ekofisk Complex, Rogaland sykehus.

FØRSTE SISTE OG KORTESTE TUR PÅ KIELLAND

Kom tidlig om morgenen om bord på Kielland. Var på boredekket. Det meste av boreutstyret var der. Riggeren var konvertert til bolig, men hadde nå fått boreoppdrag, og jeg var der for å klargjøre den til boring. Den skulle begynne å bore. Toppen av derricken var tatt av. Blokka (45 tonn) stod i skinnegangen.

Blokka var der, så den sjøl, at den raste nedover og ble hengende i wire, Ikke mange som har sett at travelling blokka går oppover i derricken, fordi riggeren helte nedover.

Gikk med Harald Moseid, tremenning til Julius, sønnen til broren til Edvard Moseid. Han hadde også vært på Håkon Magnus. Vi hadde jobbet sammen lenge. Overnattet hos meg på hybelen i Oslo, da var det mye latter.

Harald var en av de omkomne. Treffer onkel hans av og til.

Var dårlig vær, ble rammet av det dårlige været der og da, men den hadde kommet likevel vil eg tro.

27. MARS

Kom ut og traff folk jeg hadde jobbet med før. Traff Harald Moseid og Fredrik Haslund – begge gikk med. Egentlig er det nokså lenge siden. Rignet meg til som vanlig, satte bagen på en lugar, der ligger den vel enda ville jeg tro? Var ferdig med jobben for den første dagen, var ikke full arbeidsdag. Satt og så på film, traff noen folk fra Lillesand, fra verftet. Det var mange verkstedfolk ute fordi den skulle bygges tilbake til boring.

Satt der, hørte et dunk eller to, så et smell. Sekunder etter så kantrer den over. Da var det å finne veien ut. Jeg holdt meg i kanten til kafeteriadisken, for å ikke ramle. Så kom det varme vannet. Fikk det over hendene, mistet skinnet på begge hendene. Det gikk noen dager før jeg skjønnte at det var det. Gikk over radiostasjonen, her var det ei dør jeg måtte skyve opp og kom meg ut på helikopterdekket. Gikk til høyeste punkt. Tenkte ikke på noen livbåt. Jeg hadde ikke fått tildelt noen. Rikken var på skrå.

Så ut. Så så jeg det beinet som lå alene. Visste den var kantret, men da skjønnte jeg hvorfor den var kantret. Det var en luftkran som stod oppe. Bråket sånt, den stengte jeg. Kom frem til livbåten. Den stod på skrå. Noen fikk på seg livbelte, jeg og.

TENKTE

Det eg tenkte på var verken på Gud eller noe. Var glad at jeg var blitt venner med den ene sønnen min. Vi hadde kranglet om noen bagateller. Tenkte helt klart, at når livbåten henger slik ville livbåten gå med hodet i vannet. Å få løst livbåten, var umulig. Den får du ikke løst uten at den var vektløs. Jeg har vært med å lage slike kroker til livbåter. Visste hvordan den måtte løses ut. Min optimistiske fantasi der og da var at når livbåten har gått runden rundt og ligger i vannet, da blir den vektløs i et sekund eller mer, da må den løses ut. For det var som katta i sekken. Kikket etter at magebeltene til livbåten var løsnet.

Noen folk gikk inn i livbåten. Sjekket at den var løs, og måtte være klar til å løse livbåten, krøp inn i livbåten gjennom styrehuset, gikk ned og fant håndtaket til utløser, og når eg merket at det var vann på utsiden da dro jeg som bare fanken. Jeg hadde dradd av senefestene i begge armene. Jeg personlig reddet meg selv og de andre. Tenkte ikke sånt da. Grein etterpå, fordi

om jeg hadde dradd en kilo mindre eller tyve gram mindre, hadde den kanskje ikke blitt utløst. Hvorfor ba jeg ikke om hjelp?

Den kom opp med bånnen i været. Sto med "haue" i bonn. Det var folk på utsiden i vannet som vi fikk dradd de inn. Det var en som kom svømmende etterpå. Han hang bak der med beina ned i propellen. Jeg fikk jeg tak i han, og dradd han hen til siden på livbåten, en ekte blaut hvit engelsmann. Fikk dradd han inn, han hadde bare truse og sko på seg. Blodet rant nedover kroppen. De så veldig dramatisk ut siden han var så kritthvit. Husker enda han sa: "Thank you very much". Han hadde sokker og sko og ga bort skoa.

Det var noen kamerater fra Tvedestrand som hadde "vært dype nede" som svømte til livbåten.

Så kom det en supplybåt bort til oss. Vi var en gjeng som kom oss over. Jeg var blant de. Så måtte den livbåten bare gå ut igjen.

SUPPLYBÅTEN (NORMAND SKIPPER)

Da jeg kom inn der var jeg "dyblaut" og jeg fraus selv om jeg hadde ikke vært i vannet. Så det lå døde folk der. Da kan jeg huske "Å dusje, det var bra. Å så trist det var, alle som var vekk. Alle kameratene som var vekke. Jeg grein. Fikk kjeldress, køy og sov." Var der til dagen etter, ble heiset opp på Ekofisk senteret fra den supplybåten

EKOFISK COMPLEX

Jeg fikk ringt til Håkon Magnus. De ringte hjem og sa at jeg var reddet. Kjente gnisten der, fikk han til å ringe hjem personlig. Det skulle jo vært Stavanger Drilling som ringte.

Så ble jeg sendt i land til Sola flyplass, videre på sykehus og fikk sjekket senefestene var røket. Fikk noen klær og kom oss hjem. Var ute og spiste, kom hjem dagen etter.

BEARBEIDING

Jeg gikk og grein for at ingen hadde hjulpet meg å dra i utløseren. Var i sjokk. En kamerat i Vikkelen og meg dro ned der og så på livbåter som lå der og kikket om det var slik jeg trodde det var. Hadde jeg manglet en kilo eller bare litt, og ikke hadde klart det, da hadde vi dødd. Hadde vi vært to, hadde vi klart det - en tulle tanke, men dette tenkte jeg på. Dette tenker jeg på fortsatt.

Hørte også om en annen livbåt som ble utløst. (Ref. Harald Hansen, 41328872, Livbåt 1, Hamresanden, avtale med han 9.11.2015). De fikk ikke løst ut fremme. Wiren gikk langs med skuteseiden, så henter de kroken som er langt fremme. Så dro de sideveis, så hogde de av wiren. Den idiotstreken reddet de.

Snakket med kompis, snakket mye med han, snakket med han senest i går, og snakket med familien. Jeg reiste ut igjen kort tid etter på en annen rigg. Hadde et mareritt en god stund etterpå. Var redd for å bli stengt inne.

Hele tiden, hele tiden, har jeg ikke likt livbåt manøver. Jeg burde det. Det reddet meg. Men likevel. Helt til siste gang. Jeg like ikke de livbåtmanøvrene – de mønstringene. Det var fælt. Nå går de over til stuplivbåter.

Jeg var på helikoptervelt etterpå. Var livredd. To folk som passet på meg.

Da Estonia kantret, da ble jeg dårlig. Vet ikke om jeg har noe. Har ikke fått noe oppfølging. Hadde kamerater som jeg snakket med. Særlig Terje Andersen – snakket til det kjedsommelige til han.

Det var en sveiser fra Stavanger, som hadde sett på dette. Møtte han, han sa at han hadde hatt det mye verre enn meg. Han mente det var verre å stå trygt og godt på Edda og se på alle som druknet.

KONTAKT MED PÅRØRENDE TIL FAMILIENE

Vanskelig å ha kontakt med de som mistet sine. Jeg var i full live, og mannen deres var død. Om en ble reddet eller ei, var tilfeldig.

OM BORD PÅ KIELLAND

Dekket var bygd om til lager, og sekkerommet her var kino. Det lå deler der som veide mange 100 kilo. De velta jo rundt og der var det folk samtidig. Kinoen var provisorisk oppholdsrom. Kinosalen lå rett ved messa.

Husker det var wire som røyk. Så en som klatret på utsiden, og ble truffet av wiren, han be skylt ut i vannet. En som hang opp etter basket til Edda, de måtte brette opp fingrene opp på han, hørte jeg.

FAMILIEN

De var glad når de fant ut av jeg var redda. Vet ikke om noen fikk oppfølging. Har to sønner som er ute nå. De har begynt etter dette. Han ene er utfor Egypt og gift på Filippinene, og den andre 4 uker av 4 uker på og minus for reisen og godt betalt. Mærskrigg.

Det var gamle kamerater som hjalp meg mest og var der for meg når jeg kom hjem. Han hjalp meg fra dag en. Han er sjømann, vi kunne snakke om alle ting. Egentlig vet jeg ikke om jeg hadde psykiske problemer.

MAGNE KÅRE SILDELID, KONTROLLROMSOPERATØR, STAVANGER DRILLING

Av Else M. Tungland, 2. november, Hotell Victoria, Stavanger.

PERSONALIA

Mag-sil@online.no

Mandag 2. nov. Hotell Victoria Stavanger

Fra Stjernarøy

GJENNOMFØRING OG BRUK

Else M. Tungland gjennomført intervju, med oppfølgingssamtaler av Marie Smith-Solbakken.

Samtykket i at notat fra samtalen kan offentliggjøres og inngå i minnesamlingen om Alexander L. Kielland-ulykken og overleveres Norsk oljemuseum, Statsarkivet i Stavanger, Nasjonalbiblioteket og Arbeiderbevegelsens arkiv og bibliotek for at ettertiden skal få del i dette. (Telefon 23.01.2019)

BAKGRUNN

Overlevende, livbåt 5

Første tur som kontrollromsoperatør

Ansatt i Stavanger Drilling

27. MARS 1980

Han kom ut til Alexander Kielland bare timer før ulykken. (Hadde samme lugar som Vike).

Intervjuet i frokostrestauranten på Hotell Victoria. Han bemerker at dette er stedet hvor en del overlevende var samlet etter ulykken. Det er noe forandret her siden den gang.

FØRSTE OG SISTE TUR

Magne Kåre jobbet på Alexander Kielland for Stavanger drilling. Han hadde tidligere vært til sjøs og var ferdig utdannet sjøkaptein. Han hadde høsten før blitt far til en datter. Nå ønsket han å være mer hjemme med familien og hadde lovet konen å slutte som sjømann.

27. mars 1980 ble hans første og siste tur offshore. Han ble 28 år.

Sildelid kom fra jobb på en gasstanker, hvor han hadde vært ca. 4 måneder før han fikk jobb i olja. Her var det høy fokus på sikkerhet. Han var vant til å ha det "streit". Han reagerte derfor på tilstandene på Kielland med det samme han kom ut.

STORMDØRENE KUNNE IKKE LUKKES

Det var kabler og slanger og lignende som gjorde det umulig å lukke dørene. Kabler og slanger gikk gjennom stormdører som skulle være lukket. (Sildelid forklarer: Stormdører er tunge vanntette dører med pakninger, som alltid skulle være lukket i dårlig vær). Det lå ting og slang overalt. Det var elektriske kabler, luftslanger og gasslanger tredd gjennom døråpninger. Når jeg kom fra helikopter, måtte jeg skrive over utstyr og kabler som gikk gjennom døra. Reagerte på det.

Sånne dører skal alltid være lukket i dårlig vær. Det var de ikke på Kielland. Det gikk ikke an å lukke de. Jeg hadde aldri opplevd noe lignende på de båter jeg har vært på.

VAR DET GJORT STABILITETSBEREGNINGER?

På båtene han hadde vært på gjorde de til stadighet stabilitetsberegninger. Han ble derfor skeptisk når han så "Hotellet" de hadde sveist sammen på toppen. Hadde de overhodet gjort stabilitets beregninger her? Han var for fersk til å spør.

Det var ikke uten grunn at den ble kalt "Nordsjøens Bangladesh".

KLARGJØRING TIL BORING OG OVER TIL BRITISK SIDE

På dekket ble det losset masse utstyr. Det lå stablet opp med borestrenger. Usikret. De holdt på å klargjøre plattformen til boring. I toppen av boretårnet hadde blokka kjørt seg faset, 25 tonn. Hva hadde det å bety for stabiliteten?

Neste dag skulle vi over på britisk sokkel, så det var derfor de holdt på å heise boreutstyr om bord. Ibsen skulle ut å overta. Hvordan de skulle bli av med boligcontainere visste han ikke.

Beskjeden om at de neste dag skulle over til britisk sokkel, hadde han fått fra personalavdelingen i land. Denne beskjeden hadde han videreformidlet til sine foreldre, som ikke bekymret seg da de hørte om en plattform som veltet i Nordsjøen. For han skulle jo ikke være på norsk side.

OM BORD PÅ KIELLAND

Noe av det første han gjorde var å få seg mat. I messa reagerte han på at folk rundt han virket litt engstelige. Det var høy sjø, men ikke så ille i forhold til det han var vant til fra

sjøen. I ettertid har han tenkt på at det var noe som ikke stemte helt, noen unormale ristinger?

Etter maten gikk han rett opp i kontrollrommet hvor han skulle få opplæring i den nye jobben av en som het Egelid.

FORHALING

Han var med å på forhalingen av plattformen. Plattformen måtte dras bort fra Edda. En som sa: Tention til ankjervinsjen virket ikke. Da er det umulig å vite hvor stor kraft en har. Det var når vi skulle dra plattformen ut fra Edda.

SMELLET

Han hadde vært i kontrollrommet i litt over en time da det skjedde. De hørte et høyt smell, som fra en eksplosjon og plattformen krenget minst 30 grader. Han skjønnte straks at dette var alvor og at de måtte i livbåtene. Han var litt forundret over hvor ille det faktisk var.

Stereoanlegget fauk ned fra hylla.

Gangen var nå forvandlet til en rutsjebane ned i avgrunnen. Det var mange som kom fallende fra kinosalen. Vi holdt oss i gelenderet og tok oss oppover mot døra til dekk. Døra var stengt. Utgangen var blokkert av folk og gjenstander som lå oppå døra på utsiden.

På en eller annen måte klarte de å få døra opp.

Det måtte mye krefter til. Jeg og Jeg og en en svær kar som het Reve fikk opp døra (han omkom) som var gift med naboenta hjemme på Sjernarøy klarte å løfte opp døra og vi kom oss ut på dekk.

LIVBÅTEN SOM SATT FAST

En surring framme og en bak.

Egeli og jeg som fikk løsnet båten. Var sjøfolk begge to.

Når han kom fram til livbåten var den full. Det var ikke plass til flere. Folk hang utenpå. Så viste det seg at det ikke var mulig å løse ut båten. Mekanismen virket ikke når båten ikke hang rett lenger. De fleste gikk ut igjen. Mange hoppet i sjøen, noe Magne Kåre betraktet som et dårlig alternativ. Det var alt for langt ned, bølgene var for store og sjøen for kald. Han vurderte sjansen for å overleve som størst ved å bli værende i livbåten.

Tilfeldigvis var dette en type livbåt Magne Kåre kjente veldig godt. I sin forrige jobb hadde han brukt mye tid på å bli kjent med denne typen livbåter.

Jeg tror ikke at vi hadde sittet her i dag, hvis det ikke hadde vært for det faktum at livbåter på den gasstankeren jeg jobbet på før, var identisk like de som var på Alexander Kielland.

Jeg visste en annen måte vi kanskje kunne klare å utløse livbåten på.

Måtte dra i noen spaker. Båten kunne så vippes løs ved hjelp av bølgene. Fikk hjelp av en annen sjømann som dro alt han maktet.

Han visste at de kunne dø, men at det kanskje kunne være en ¼ sjanse for at planen hans kunne lykkes. Det gjorde den. Fulgte plattformen 180 grader rundt. Båten havnet i havet med kjølen i været. Det var da kun 5-6 personer igjen i båten.

De gynget fram og tilbake og fikk etterhvert snudd båten rett vei. (Andre forteller at det var noen på utsiden også som var med på snuoperasjonen) Så begynte de å plukke opp andre overlevende fra bølgene. Det er luker på siden i livbåten hvor de kunne ta inn folk.

Det verste er å tenke på alle de som sankt rundt oss. Vi så bare armene som forsvant. Det var mange ungdommer.

En av de vi fikk tatt ombord var Egelid som han hadde vært sammen med i kontrollrommet. Han hadde vært langt under og var veldig forkommen.

Noen hadde ligget i senga og hadde nesten ikke klær på seg, som en svær fyr som var bare i trusa. Han var glatt og svær og det var ingenting å ta tak i. Han låste armen min, for han viste han var reddet så lenge han ikke slapp taket.

Dro så jeg kjente blodsmak i munnen.

Kåre Magne tror de fikk plukket opp ca. 27 personer i denne livbåten, som var nr. 5.

Var 33 personer til slutt.

JEG VAR LENGER TID I LIVBÅTEN ENN PÅ ALEXANDER KIELLAND

Livbåten drev i Nordsjøen. I livbåten visste han at de var i trygghet.

Han var ikke redd lenger, men 100 % sikker på at han ville overleve dette. Nå var det bare et spørsmål om tid før de ville bli reddet.

Vi hadde store problem med den løse leggen som fløt rundt oss.

Mange var redde. Jeg fortalte hvem jeg var og forsikret alle om at ingen kom til å dø. Jeg hadde på meg en lys strikkegenser og var godt synlig i mørket. Etter dette ble det roligere.

Var redd kollisjon med andre fartøy. Tykk tåke. Lette gjort å kolliderer.

En engelskmann lo hysterisk. Folk kastet opp. Noen var skadet. Folk frøs voldsomt. Vi måtte pumpe for å holde vannet ute.

Det ble gjort flere forsøk på å redde dem i løpet av natten. Et helikopter forsøkte å ta folk opp med basket, men været var for dårlig. 6-7 stykker ble tatt opp.

En supplybåt tok opp noen med nett, men risikoen for at noe kunne gå galt var overhengende. Båtene smalt i hverandre så livbåten slo sprekker. Resten måtte vente,

De fikk vite at det var stopp i all leteaktivitet.

Først i 5-6 tiden om morgenen ble de reddet av helikopter, med sele.

NEST SISTE SOM BLE REDDET

Til slutt var det bare meg og en fra Hardanger igjen i livbåten. Han var skadet og blå over hele den ene siden av ansiktet og jeg tror at han hadde gitt helt opp på et tidspunkt. Jeg ville at de skulle ta han først, men da sa han: "Hele natten har du reddet andre, nå er det din tur!" Jeg fortalte denne historien til noen som satt ved bordet mitt på et treff for etterlatte mange år senere. Det viste seg da at det var faren deres jeg snakket om. De hadde hørt den samme historien fra han. Faren var nå død, men han hadde fått mange gode år etter ulykken.

OPPFØLGING ETTER ULYKKEN

Vi kom til Ekofisk hotellet utpå formiddagen. Fikk ringe familien den 28. Når vi kom til Stavanger sykehus.

Ble sjekket litt på sykehuset så var det ut.

Gikk i overlevelsesdrakt i Storgata. (Ble kjørt til Stavanger Drilling) ned til Odds i Stavanger. Kjøpte nye klær

"Jeg var litt sparsommelig, redd de skulle trekke det i lønna. Andre kjøpte mer."

Kjøpte bare det nødvendige jeg trengte for å komme hjem.

"Skoene ble for små. Var så oppsvulmet på føttene at når blodsirkulasjonen og alt ble i orden igjen, kunne jeg ikke bruke de mer".

Ble venn med Lerbrekk, som han traff etter ulykken. Fikk ingen annen oppfølging.

BEGRAVELSE MED KONDOLANSE OG GRATULASJON.

Sildelid mistet farmor sin 2 dager før ulykken. Dette gikk sterkt innpå far hans som hadde et nært forhold til mor sin. Begravelsen som fant sted noen dager etter ulykken, ble ikke bare

trist. Kondolansene ble etterfulgt av gratulasjoner fordi sønnen hans hadde overlevd Kielland ulykken. Han endte visstnok opp med å smile mye i den begravelsen.

SÅ PLATTFORMEN BLI SPRENGT

Far min og jeg reiste ut og så når de sprengte AK i Nedstrandsfjorden. Far min ville se den. Jeg syntes lite om at de sprengte den. Likte det ikke. Ville vel ikke finne ut hva som skjedde for da hadde vi ikke hatt mer oljeutvinning.

ETTERPÅ

Etter dette reiste han til sjøs igjen.

Han tenkte at han aldri ville kunne sove på en Plattform mer.

På spørsmål om hva kona syntes om det sier han at: "Hun forsto det vel"

De ble skilt. Han mener ikke at ulykken var en direkte årsak til dette men han var for lenge borte om gangen (4-5 mnd.).

EN SJØMANN SKULLE ALDRI HA FÅTT LOV TIL Å VÆRE GIFT.

En tid etter ulykken ble han tilbudt jobb som sikkerhetssjef på Ekofisk. Dette var i møtet med Securitas og politiet(muligens Eng, men han husker ikke hvem dette var).

Han skulle få god lønn og landbasert arbeidsplass, men han var usikker. Han visste for lite om plattformer. Det mente at det var ingen som var kjempebra for denne jobben, men han hadde utdanning og erfaring.

Han ba om betenkningstid og tok seg en tur rundt Breiavannet. Svaret var nei, han klarte ikke å ta imot stillingen. Han fortsatte som sjømann, 20 år som kaptein. Til 1984 gikk han utenriks med LPG. De 24 siste årene før han ble pensjonist jobbet han på ferje.

SIKKERHETSKURS- DE DRIVER VRANGLÆRE!

Mange år senere var han på sikkerhetskurs på ELF. (600 mann som fikk kurs i 6 uker?)

Her var det en instruktør som underviste i livbåt. Han la stor vekt på å forklare hvor alt i en livbåt befant seg i stedet for å trene på å komme seg ned i livbåten og bort fra plattformen. Det er det som er det viktigste.

Jeg sa at de bare kan ta ut alt de har av mat og drikke og fylle opp med ulltepper, for i Nordsjøen hverken sulter eller tørster folk i hjel, men de kan fryse i hel. Jeg ba om å snakke med sjefen, for jeg orket ikke å høre på han lenger. De driver jo vranglære!

Ble selvstendig livbåt instruktør.

Jeg ble satt over til en annen gruppe som hadde en annen instruktør.

På spørsmål om han ennå tenker på ulykken svarer han:

Du sveiper innom det ganske ofte...

TILFØYELSER 23.01.2019

Det var masse lass på dekk. Reagerte på det og. Hvorfor i all verden skulle vi ha det om bord ? Plattformen skulle over i britisk sektor allerede neste dag. Så vi slapp å gå til lands. Vi skulle til britisk sektor neste dag. Den beskjeden fikk vi fra Stavanger Drilling sa det. Det var de på land som hadde sagt det.

Hvem hadde gitt beskjed om det?

Personalavdelingen sa det.

Det var slutt på kontrakten, den andre plattformen skulle komme over. Det var bestilt taubåter og. Det var vel for å spare tid at de losset opp Kielland i havet.

Mor og far var ikke bekymret, fordi de visste at eg var på britisk sektor. De fikk ikke vite at eg var om bord før onkel ga beskjed dagen etter. For de trodde eg var i britisk sektor.

Fikk utstyr fra Edda, masse med borerør om bord på dekk. Det lå på dekket. Borestrenger lå stablet oppå hverandre. Og i toppen av boretårnet hang blokka.

SVEISERNE SOM KOM OM BORD

Sveiserne kom med egen båt. Oddbjørn Lerbrekk tok imot dem. De hadde med seg masse batterier med acetylgass. Ingen visste hva de skulle gjøre. Begge to omkom.

Årsaken var nok sammensatt. Hørte et voldelig smell, som en eksplosjon. Sveiserne kan ha vært uheldige og forårsaket det.

KÅRE MAGNE KVÅLE, MASKINROMSOPERATØR, STAVANGER DRILLING

Av Marie Smith-Solbakken 9. november 2015, Tingvatn.

PERSONALIA

f. 1952

Gletnesveien 203, 4595 Tingvatn, 9. november 2015

GJENNOMFØRING OG BRUK

Samtale gjennomført i hjemmet hos Kåre Magne Kvåle 9. november. Notat sendt til gjennomlesning og korrigerings. (mail se 5.2.2016)

Samtykket i å kunne bruke notatet som et grunnlagsdokument i fremstilling av Alexander L. Kiellandulykken herunder fotofortelling, essays og polyfoni som er en sammenstilling av ulike utsagn fra ulike personer. (SMS 12. februar 2016). Samtykket i at notat fra samtalen kan offentliggjøres og inngå i minnesamling om Alexander L. Kielland-ulykken og overleveres Norsk oljemuseum, Statsarkivet i Stavanger, Nasjonalbiblioteket og Arbeiderbevegelsens arkiv og bibliotek. (SMS 19.01.2019)

BAKGRUNN

2 årig realskole ved Agedal realskole, Byremo.

2 års maskinistutdanning ved Lista videregående skole.

Seilte til sjøs som smører og motormann for Ugland rederi og Brøvig rederi.

Maskinist på MTB i marinen.

1975: Maskinromsoperatør i Moran drilling på Ekofisk Delta.

Vår 1976: Sveisekurs Tonstad Maskinfabrikk, Sirdal.

Juni 1976: Maskinromsoperatør Alexander L Kielland, Stavanger Drilling.

1980: Mekaniker, monteringsformann Skeie mek. verksted (nå Eiken mek.).

1988-2006: Lærer, rådgiver, inspektør og årsvikariat som rektor Byremo Videregående skole, Audnedal.

2006: Ansatt i prosjektavdelingen i Aker Solutions i 2006 og med forberedelser til oppstart av prosjekter i Korea ved DSME verftet.

2010: Site Manager hos DSME i Sør Korea for bygging av 2 boreskip for Vantage.

2012-2016: 6 mnd. engasjement som HMS Site Manager for Aker Solutions for å oppgradere arbeidsrutiner i forbindelse med HMS i installasjon – og testfasen på Site, senere Site Manager oppgaver med installasjon- igangkjøring på prosjekt i Kina.

ARBEIDSOPPGAVER FØR ALEXANDER L. KIELLAND

Jeg ble ansatt som maskinromsoperatør vår 1975 i Moran drilling på Ekofisk Delta. Da det ble innskrenkinger i Moran i slutten av 1975 begynte jeg vår 1976 på sveisekurs ved Tonstad Maskinfabrikk, Sirdal. Ble etter kurs tilbudt jobb og var blant annet med på å sveise verdens største anker i Dusaviga i Stavanger våren 1976. Ble i juni 1976 ansatt som maskinromsoperatør på Aleksander Kielland for Stavanger Drilling.

UTDANNING OG ARBEIDSOPPGAVER ETTER ALEKSANDER KIELLAND ULYKKEN

1980: Mekaniker, monteringsformann Skeie mek. verksted (nå Eiken mek.)

1988: Begynte som lærer Byremo Videregående skole, Audnedal. Startet som lærer, men fikk etterhvert andre oppgaver som rådgiver, inspektør samt årsvikariat som rektor.

Ble ansatt hos Aker Solutions i 2006 og jobbet i prosjektavdelingen med forberedelser til oppstart av prosjekter i Korea ved DSME verftet.

2010: Begynte som Site Manager hos DSME i Sør Korea for bygging av 2 boreskip for Vantage. Aker Solution leverer borepakker for boring etter olje på dypt vann. Arbeidsoppgavene som Site manager er å lede installasjon og igangkjøring av borepakkene på verftet og overlevere den til kunde.

Hadde i 2012 et 6 mnd. engasjement som HMS Site Manager for Aker Solutions for å oppgradere arbeidsrutiner i forbindelse med HMS i installasjon – og testfasen på Site.

Har senere hatt Site Manager oppgaver med installasjon- igangkjøring på prosjekt i Kina og tilbake igjen i Korea.

Sluttet i Korea i oktober 2015 og tok imot gavepensjon fra Aker Solutions fra 1.januar 2016.

BYGGINGEN AV ALEXANDER KIELLAND

Sommer 1976 var jeg en del av et team fra Stavanger Drilling som var med under byggeprosessen. Det er normalt at kunden har et slikt team på verftet siden vi hadde eierselskapet og skal kjenne plattformen.

Jeg var ansatt som maskinromsoperatør på Alexander Kielland og mine arbeidsoppgaver ville når riggen kom i drift bli drift og vedlikehold av maskiner og generatorer og dertil hørende utstyr pumper, kompressorer, evaporatorer og kjeler.

Det var en motsatt rolle av den jeg hadde da jeg mange år senere jobbet for Aker Solution, da var vi leverandør av utstyr. I Dunkerque representerte jeg eier og skulle ivareta eiers (Stavanger Drillings) interesser.

Arbeidsoppgavene består av at eiers representanter følger opp at utstyret er montert rett, og etter spesifisering i forhold til kontrakt. Dette gjøres som regel ved tester for å vise at utstyr er i henhold til spesifisering. Jeg kan ikke huske hvordan alt for gikk i 1976, men all design, prosedyrer, spesifikasjoner skal være godkjent av classeselskap (her Veritas). Under testing av utstyr (som krever klassegodkjenning) er Veritas representant der, representanter fra eier og byggeverksted tilstede og overvåker testen.

Dette kalles i dag en commissioning og det skal være et dokument signert av alle parter på at test er gjennomført i henhold til krav. Alle avvik skal dokumenteres. Normalt vil dette dokumentet bli signert av classeselskaps (Veritas), eier (teknisk sjef) og byggeverksted sin representant. For Alexander Kielland sitt vedkommende ble dette gjort av teknisk sjef Leif Barkved og Sverre Karl Kristensen.

Når det gjelder struktur er det byggeverkstedets ansvar å dokumentere ovenfor classeselskap at alle spesifikasjoner er fulgt i henhold til materialkvalitet, materialtykkelse, sveiseprosedyrer og strukturens oppbygging. Alle tegninger, prosedyrer skal normalt være forhåndsgodkjent av classeselskap og dette følges opp av classeselskaps representant. Alle avvik må (iallfall i dag) godkjennes av classeselskap.

Veritas er classeselskap og de har spesifikke krav å forholde seg til. Teknisk sjef ser ofte i tillegg på helhet at utstyret er korrekt montert sammen og at jobben er gjort i samsvar med godt håndverk. Hender ofte det at kunden (her Stavanger Drilling) kommer med andre og flere krav, så kan byggeverksted/Veritas godta det eller ikke, men ofte blir det avvist. Verftets sin rolle skal levere utstyret iht spesifisering. Dersom det blir en konflikt og Veritas sier at det ikke er levert iht. spesifisering, da vil ikke Veritas utgi sitt godkjenningsdokument for av fartøyet. Det kan meget godt bli en konflikt mellom byggeverksted og eier, men det ender som regel opp i en kommersiell konflikt der eier sier at de ikke vil overta før ting er utbedret, men det er classeselskap som bestemmer om fartøy er i sjødyktig og operativ stand.

For Alexander Kielland vedkommende kan jeg ikke huske det var spesielle konflikter. Det vil alltid være diskusjoner og møter underveis da kunde (eier) selvfølgelig ønsker et best mulig produkt. På Alexander Kielland var jeg maskinromsoperatør og var ikke nevneverdig involvert i diskusjoner mellom klasse, byggeverksted og eier.

Det er en veldig vanskelig og krevende jobb å være teknisk sjef i en slik byggingsfase. Likevel er det ingen tvil om at klasseselskap sitter med ansvar for å kontrollere ut til at de forskjellige deler blir produsert iht. materialkvalitet og sveist iht. prosedyrer og sertifikat.

Vi bodde på hotell i Dunkerque, midt i sentrum. Spiste middag sammen, som er normalt er på en byggeplass. Teamet som gikk ut. Var på museum, så på stranden og var på d-dagstrendene. Vi hadde en folkevognbuss. Vi kjørte til sjømannskirken i Antwerpen. Ellers husker jeg ikke noe spesielt.

Jeg var med på slepet av plattformen fra verftet i Dunkerque til Ekofisk.

Ombygging og lignende til hotell og tilbake må kunne finnes i dokumenter hos Stavanger Drilling slik at tidslinjene blir korrekte.

ALEXANDER KIELLAND PÅ EKOFISK SOM HOTELL

Arbeidet som maskinromsoperatør på Alexander L. Kielland på Ekofisk også på tysk sektor under bygging av pumpestasjonen B11. Arbeidsoppgavene var å holde generatorene i sviv, kontrollere kompressorer, produsere ferskvann og gjennomføre vedlikehold av teknisk utstyr. Gikk 12 timers vakter.

KOLLEGER FRA STAVANGER DRILLING

Ragnvald Ofte: Jeg arbeidet med han på Kielland. Han jobbet for Stavanger Drilling. Han var teknisk assistent. Han hadde chief utdanning og var samtidig bonde og småbruker fra Herad fra Farsund kommune.

Kjetil Hauge: Vet ikke om han lever.

Torstein Sæd: Omkom i Kielland-ulykken.

Lothar Apostel: Omkom i Kielland-ulykken

Sæbø: Var på Kielland hele tiden, var boremann, han jobbet med ombyggingen til boring, var ikke under ulykken.

Paul Røyseland: kjenner ikke hva som har skjedd med han, han giftet seg i Sandnes. Tror ikke han var der under ulykken.

27. MARS 1980

Det var dårlig vær. Vi lå inn mot Eddaplattformen med gangbro over, når været ble for dårlig ble riggen trukket vekk og gangbroen tatt inn. Det skjedde den dagen også og, ikke unormalt at det ble gjort.

Jeg hadde vært ei veke på riggen. Planen var å rigge ned boligdelen, og gjøre den klar til boring.

KVELDEN

Vi gikk 12 timers vakter mellom 6 morgen til 6 kveld og motsatt. Før jeg gikk av vakt i halv seks tida på ettermiddagen var jeg inni kontrollrommet, kjørte noen av de vinsjene som vi brukte for å trekke plattformen bort fra Edda. Gjorde slik jeg fikk beskjed om. Sjekket hvor mange tonn strekk det var i wiren og fulgte med på det, og rapporterte det til Sæd og Egeli.

Plattformsjef Torstein Sæd var i kontrollrommet sammen med Eivind Egeli og meg.

Plattformsjefen og instruerer gjennom walkietalkie.

I kontrollrommet var det Sæd og Eivind og meg, sikkert flere og, men det er slik jeg husker det. Det var også noen på dekk. Så kjører vi, og gjør det vi får beskjed om.

Gikk av klokken seks, spiste i kantinen. Så var de forestilling ca halv sju i kinosalen. Vi var i den lille kinosalen. Filmen hadde så vidt begynt. Satt ganske langt bak. Kom seint inn. Satt i nærheten av den som kjørte filmen. Tror det var nok Leif Reve som kjørte filmen, han overlevde ikke. Leif var kranfører og stødig bak filmfremviseren.

Kom først noen smeller, noe som ristet, folk kikket på hverandre hva var det som nå skjedde, det kom flere smell, så begynte den å legge seg over.

Når det begynte å legge seg over så seilte jo alt i kinosalen inn mot veggen. Og da ble det, vil ikke si panikk, men folk prøvde å komme seg ut, gikk ut i den gangen som offiserene bodde, der så jeg han som var teknisk sjef, Osaland fra Haugesund. Han satt i senga. Jeg var inne på lugaren til han og sa at du må komme fort. "Ja eg kjeme, eg kjeme du treng ikkje vente på meg", sier Osaland.

Sa da "hvis du ikke kommer nå vil jeg ikke se noe mer til deg". Uansett var det å komme seg ut vanskelig; med 30 graders helling, ut lederen som ble feil vei, og ståldørene som måtte presses opp. Var skeptisk til hvordan dette ville gå.

Jeg må si at jeg tenkte egentlig på den ulykken som hadde vært utenfor Feie. Det var ikke lenge før Alexander Kielland. Den som ble stående i skrå posisjon. Det var en svær ulykke. De som gikk i livbåter eller hoppet på sjøen var de som omkom. Den gikk ikke rundt. De som var på plattformen var de overlevde. (se plattformhavari utenfor Feie) Deep Sea Driller-ulykken

Tenkte på de som gikk i livbåt og omkom, at hadde de bare holdt seg om bord hadde de overlevd. Tenkte at Kielland ikke hadde gått rundt. Den skulle flyte, den var konstruert for det.

LIVBÅT 5

Jeg gikk opp til livbåt 5, som var min livbåt, fant vest, var ikke sikker på om vi skulle gå i livbåten. Hadde vi låret den ned hadde den gått på pongtongen under og trolig blitt knust i det harde været. Noen andre klatret på ankerwiren og noen hoppet i sjøen fra plattformen. Vi var en gjeng utenfor livbåt 5 og vi lurte på hva som var best å gjøre. Det kom helikopter over oss, men de hadde ikke heis og kunne ikke hjelpe oss. Edda plattformen var så nærme, men likevel var redningen så langt borte.

Jeg var livbåtfører på båt nummer fem. Vi bestemte oss for å prøve, så gikk vi om bord. Så røk ankerwiren(e), som holdt hele riggen. Alt i sammen tippet rundt. Livbåten hang i plattformen med wire og livbåten fulgte med da alt gikk rundt. Livbåten ble løsnet fra krokene da den landet, men den landet med bunnen i været. Plattformen gikk under, og livbåten ble liggende å flyte opp ned.

Vi åpnet sidevinduet og så at folk lå og fløt i havet. Det ble et samarbeid mellom oss inni båten og de som lå på utsiden og i felleskap fikk vi snudd båten. Det var mange som lå i vannet på utsiden og så drog vi de inn de vi kunne. Jeg så en som lå og svømte et stykke fra båten. Fant det tau, men da jeg skulle kaste det ut, da var han borte. Flere som lå på utsiden var skadet, en som var på utsiden stort kutt i låret, han klarte seg. Vi dro de inn gjennom vinduene.

NORMAND SKIPPER

Normand Skipper som var vår stand by båt var ikke på plass ved Alexander Kielland. Den hadde fått et annet oppdrag til en annen plattform på Ekofisk. Den var sendt til en annen plattform for å hente noe, men den var ikke langt vekke.

Husker jeg så at plattformen var borte, bare bunnen av pontongene var synlig på havet. Det var mye folk i båten, tro det måtte være minst 30 stk. Jeg var i Dusaviga etter ulykken og såg inn i livbåt nr 5 som låg på kaia, men det var et forferdelig syn.

Det var noen forsøk på å starte motoren. Kaos, folk kastet opp, vi lå å dreiv ei stund.

Etter en stund kom Normand Skipper kom opp langs siden og jeg hoppet over der. Det viste seg at dette ble for farlig. Det var en stor risiko for at folk skulle bli drept ved å hoppe fra livbåt til supplybåt og livbåten fikk fryktelig juling i slagene mot skutesiden på Normand Skipper.

Det ble kastet del ulltepper og proviant over i livbåt til de som var igjen i livbåten, så lå båten der og fløt inntil de ble heist ombord i helikopter neste morgen.

Jeg vet ikke hvorfor jeg hoppet over på Normand Skipper, men mente vel at det var det beste jeg kunne bidra med i å overføre folk fra livbåt til supplybåt. Var ganske trygt i livbåten også, men tror vi var enig om at vi skulle prøve å komme oss fra livbåt og over på supplybåt. Det var nok en altfor stor risiko og jeg kan jeg huske jeg måtte time det spranget godt når båtene var på høyde med hverandre. Det var store bølger og en feilberegning kunne gi katastrofale følger.

Etter jeg kom om bord, ble jeg tatt inn på lugarene. Kapteinen bestemte seg for at dette ikke kunne gå. Var for risikabelt å ta folk om bord sånn og livbåten kunne bli knust. De kunne ikke fortsette. Det ble kastet om bord tepper og proviant så lå de bare og dreiv inntil de ble plukket opp av helikopter neste morgen.

Hadde dårlig samvittighet over at jeg gikk over på Normand Skipper. Var der til morgenen.

Så ble vi heist ombord på Edda. Fikk ulltepper, ble tatt imot på best mulig måte. Så kom det helikopter inn til Stavanger, ble møtt av folk fra Stavanger Drilling der.

STAVANGER DRILLING

Stavanger Drilling møtte oss da vi kom i land. Personalsjef fra Stavanger Drilling tok imot oss, og alle ble tatt til en klesforretning. Vi kom i det vi gikk og sto i. Osaland, min tekniske sjef, var den første jeg traff i Stavanger. Han hadde hatt det himla dramatisk, kommet i sjøen vært i en flåte, blitt heist om bord i helikopter

Ville bare kjørt hjem fra Forus. Synes det måtte være greit. Stavanger Drilling sendte meg med taxi.

HVEM HUSKER DU FRA STAVANGER DRILLING?

Husker ikke mange

Jan Erik Geirmo, han var også i Dunkirk. Vi tok tog sammen til Dunkirk

Senere holdt også søsterriggen Ibsen holdt på å gå ned. De gjorde en feil, der de hadde glemte å lukke en luke til pontongen, så tippet den over nesten den også.

KOMMER HJEM TIL HÆGEBOSTAD ETTER KIELLAND

Etter Kielland fikk jeg tre måneders lønn, tror det var noe sånt, gikk og filosoferte på hva jeg skulle gjøre. Hadde ikke planer om noe, ikke tanker om noe.

Snakket med Alf Torfinn Skeie på Skeie Mek Verksted og han sa de trengte folk så jeg begynte der etter fellesferien. De trengte nok folk, samtidig som at han var grei som tok meg inn i jobb. Alf Torfinn er bror til olje-grunder Bjarne Skeie.

Dagene etterpå og i tiden som fulgte var det mye oppstyr rundt denne ulykken. Naboene kom på besøk, for å høre hvordan det ar gått, hva som hadde skjedd. Det ble gjort mye undersøkelser rundt hendelsesforløpet og rundt personlige reaksjoner på ulykken.

Are Holen ledet en undersøkelse og kartla reaksjoner hos overlevende frem til senest på 2000 tallet. Senere har Are Holen blitt slått til ridder for arbeidet han har gjort for overlevende fra katastrofer som Kielland og Utøya.

Det er veldig mange som spurte om ulykken, men vi snakket veldig lite om hvilke følelser vi hadde etter den opplevelsen. Snakket ikke med noen utenforstående om det, annet enn de nærmeste som kona.

FAMILIEN

Jeg hadde just giftet meg akkurat i august. Vi hadde ikke barn. Kona var hjemme her alene, så kom det på fjernsynet, svigerforeldrene kom opp da den kvelden.

Så hørte hun ikke noe, inntil søsteren min som bor på Lura, ga beskjed om at hun hadde funnet ut at jeg var reddet. Hun hadde ringt rundt. (Gerda Kvåle, lærer, Lura). Min kone fikk ikke beskjed før senere fra Stavanger Drilling og Redningsentralen.

HVA HAR ULYKKEN GJORT MED DEG?

Ble et helt forandret liv. Gikk heime og steig, hadde mareritt i den første tiden. I den første tiden var det så mye kommentarer og spekulasjoner i media at jeg hadde angst for å åpne avisen og se om det var noen nye som hadde uttalt seg om noe angående ulykken. Etter noen måneder så traff jeg en av de som var ledere på Skeie Mek som spurte om jeg ville begynne der. Var der i 8 år.

YRKESKARRIERE ETTER KIELLAND

Etter 8 år på Skeie Mek Verksted følte jeg at jeg hadde lyst på nye utfordringer. Jeg hadde lært utrolig mye i den tiden som jeg har hatt veldig god bruk for senere. Fant ut at jeg ville prøve meg som lærer. Hadde lyst på en annen jobb. Tok lærerutdannelse på fritid. Faktisk i 150 % stilling det første året. Begynte som lærer på videregående skole, og var der i 19 år. Startet som lærer i mekaniske fag, men hadde mange forskjellige posisjoner før jeg sluttet i 2006.

Så begynte jeg i Aker Solutions i 2006. Har arbeidet i Sør Korea og Kina. Reiste aldri ut i Nordsjøen igjen. I 2013 og 2014 var vi innleid til MMO (avdeling av Aker Solution) i forbindelse med en plattformoppgradering på Snorre A plattformen. Tenkte det skulle gå greit, men var usikker på om jeg ville takle det. Sa til mine lederne i Aker Solution at det er ikke sikkert jeg vil takle å reise i Nordsjøen og fortalte om Kielland. Jeg ble overflyttet til et annet prosjekt før det ble aktuelt. så ble det ikke noe av det.

Jeg ble satt på et annet prosjekt. Reiste til Korea istedenfor.

Selv etter 34 år siden ulykken, så var jeg redd for reaksjonen hvis jeg reiste på plattform. Min kone ville absolutt ikke at jeg skulle dra Nordsjøen igjen. Hun ville ikke ha taklet det. Det var ille nok som det var før ulykken. *Det er fryktelig trist å miste mistet kamerater og tenke på alle de triste skjebnene.* Men alle har et overlevelses instinkt – og er glad for at en overlever selv.

GRANSKINGSKOMMISJONEN

Pentagon skulle være en sikker plattform, men ble vel ikke brukt slik den var tiltenkt ? Det ble kanskje for mye belastning på noen steder som ikke var beregnet ? Sprekker i stag og innsveising av hydrofon hadde vel svekket strukturen. Det var granskingskommisjonens konklusjon. Det var nok en kombinasjon uheldig sveising og annerledes bruk var nok årsaken.

ALEXANDER KIELLAND HAR BETYDD VELDIG MYE

Det var viktig at den ble snudd og at det ble sjekket for omkomne. Det var veldig spennende når den operasjonen pågikk. Det var veldig merkelig at plattformen ble senket etterpå. Personlig ble det en helt annen karriere etter den tid. Det ble i alle fall slutten på slutten på min offshorekarriere.

RAGNALD OFTE, MASKINROMSOPERATØR, STAVANGER DRILLING

Av Marie Smith-Solbakken, 30.november 2015

PERSONALIA

27.07.1941

srofte@gmail.com

Småbruker Herad på Lista

Utdannet maskinist

1977-1980: Maskinromsoperatør (2 turer), Teknisk assistent

Stavanger drilling

Senere yrkeskarriere

GJENNOMFØRING OG BRUK

Samtale gjennomført på telefon 30. november 2015. Telefon lest opp på telefon og korrigeringer gjort. Besøk hjemme hos Ragnvald Ofte sammen med Kåre Magne Kvåle og Eivind Egeli 12. februar hvor arbeidsmiljø, arbeidsoppgaver og rutiner om bord ble diskutert felles.

Notat fra samtala samtykket til bruk i fremstillinger av Alexander L Kiellandulykken herunder fotofortelling, essays og polyfoni som er en sammenstilling av ulike utsagn fra ulike personer.

Samtykke gitt 12. februar 2016 til at sitat fra samtalen kan brukes i polyfoni, fotofortelling og essays.

Samtykket til at notat fra samtalen kan offentliggjøres og inngå i minnesamling om Alexander L. Kielland-ulykken og overleveres Norsk oljemuseum, Nasjonalbiblioteket og Arbeiderbevegelsens arkiv og bibliotek slik at ettertiden får del i dette. (Mail 26.12.2018).

1977

En telefon så var det bare å mønstre på. Mønstret på i Farsund. Reiste ut til riggen fra Esbjerg i Danmark med helikopter. Alexander Kielland fungerte som hotellplattform. Først på dansk sektor, så på norsk. Ganske ny rigg. Var ikke med under byggingen, men fulgte med slepet til Tananger. Der fikk montert "brakkeleiren" på dekk. Den var flere i etasjer.

Kielland var rundt på forskjellige plasser på Ekofisk, først Eldfisk så Edda.

MILJØET

Tålig greit. Vi hadde ikke noe med folka som jobbet for Phillips. Vi gikk våre vakter. Stavanger Drilling folk holdt sammen, bodde på firemannslugarer på de faste lugarene inni plattformen.

FRANSKMANNEN

På formiddagen når temperaturen steig kom det ofte smell i plattformen. Det kalte vi for franskmannen, at franskmannen går igjen.

27. MARS 1980

Jeg kom halv tolv om bord. Vi gikk runder. Ingen ting var unormalt. Om kvelden foretok vi forhaling og dro Kielland vekk fra Edda. Broen mellom de to plattformene ble tatt opp, alt gikk normalt. Matrosene gjorde forhalingene sammen med styrmannen, fra Stavanger Drilling. Torstein Sæd var plattformsjef og ledet forhalingen.

Hadde lagt meg køya. Først et smell, et smell til, så la den seg 20 -30 grader. Jeg hadde problemer med å komme ut av lugaren. Det gikk så fort at jeg tenkte ikke noe. Hadde survival suit, men fikk ikke tid å ta den på. Tenkte ikke på annet enn å komme meg ut. Kom meg opp på dekk. Kikket ut, og så at livbåt nummer 4, som jeg tilhørte, lå og fløyt med kjølen i været. Var bare i t-skjorte, tynn skjorte og barbeint. Plattformen la seg mot styrbord.

Livbåt 4 han hadde revet seg løs. Her var det bare å komme på barbord side. Gikk mot livbåt nummer 5.

Vi måtte bare spenne oss fast. Vi kunne ikke låre ned. Noen gikk inn, noen ut og noen bare stod der og vurderte det vel dithen om det ikke var trygt å gå i livbåten. Bølgene var rett mot oss. Ville livbåten slås i stykker mot plattformen?

Noen ville låre, da ville den bli knust med en gang. Jeg og andre fikk avverget det. Vi hadde ikke annet valg enn å være med rundt. Vi var besetningen, så vi visste det.

Det var Hollandsk david (låringsmekanisme). Når det gis signal til låring, så utløses den umiddelbart, i motsetning til de norske som kan reguleres.

Riggen begynte å krenge mer og mer, vi ble med rundt, og ble liggende med kjølen været.

Hadde en følelse av, hele tiden, at jeg klarte å berge meg. Hadde en indre styrke. Følte det i grunnen sånt.

Krokene løste seg ut da i kom i vannet. Livbåten lå opp ned. De banket i skroget de fra utsiden, vi la oss på en side, de utenfor dro. Uten de hadde vi ikke klart det. Livbåten tørnet rundt. Livbåten kom på rett kjøp. Tynt med klær. Hadde ikke livvest på meg. Folk var søkkvåte. Vi plukket opp så mange folk som mulig.

REDNING

En tung kar som kom inn til livbåten, jeg var ikke sterk nok å dra han opp. Han holdt i rekkverket, du får holde her så får jeg berge han andre, sa jeg. Slapp den tunge (Bjørn Berntsen ? døde for 10 år siden) Han unge var ikke mer enn to til tre meter fra livbåten. Jeg så han hadde problemer. Den tunge hadde ikke krefter til å holde seg i livbåten, så når jeg slapp, gikk han rett ned, men kom opp igjen, dermed måtte jeg holde han store tunge når han kom opp igjen. Jeg holdt han skikkelig. Han hadde ikke krefter til å holde seg selv. Vi fikk dradd han inn i livbåten. Jeg ville berge han unge gutten som var lengre borte, fått en tau rundt meg og svømt ut til han, men så måtte jeg holde den tunge. Den unge gutten forsvant. Jeg glemmer aldri det fortvilede uttrykket i ansiktet hans. Jeg ser det enda.

Jeg prøvde å finne et tau, men når jeg fant det var han borte. (Kåre Magne Kvåle)

I LIVBÅTEN

Jeg nektet å starte motoren, fordi oljen hadde rent rundt overalt. Var redd for brann. Det var også båter rundt overalt. Det krydde av båter. Lys overalt. Alt var under kontroll. Kunne kanskje vært greit for varmen med motoren i gang, men mye av varmen går ut gjennom kjølvannet.

Stemningen var tålig god. Folk var sjøsjuke, jeg spydde sjøl og.

Det var en ombord som kom med to livbelter, jeg hadde ikke noe selv. Kjeftet på han med to, og tok det ene livbeltet fra han og ga til en ung gutt. Unggutten som druknet, hadde nok overlevd om han hatt livbelte, han hadde klart seg. Jeg hadde ikke livbelte sjøl. Når jeg kom på dekk var det ikke mer livbelter igjen. Blir sint når jeg tenker på de som tok to.

Normann Skipper kom opp til siden. Den hadde et stort garn som ble lagt ut mellom båtene. En god del folk som kom seg om bord der. Det var store bølger og båtene dunket i hverandre. Så skjedde det at livbåten vår begynte å sprekke.

Supplybåten gikk i fra oss. Vi lå så alene og dreiv til morgenene halv fem. Så kom et helikopter med korg under, det var ikke vellykket. Korgen flagret alle veien og vanskelig å få fatt på. Det kom kanskje en mann over. Tilslutt kom redningshelikopter med heis hvor en mann som kom ned og hjalp oss.

Gikk opp to mann i sammen, gikk opp med en skadet. Det var en kristiansander som var skadet (husker du hva han het). Så ble vi fløyet inn til Ekofisk, og sendt rett i badstuen.

Formiddagen fikk vi i oss noe mat og tatt til lands. Vi kom i survivalsuit til Forus. Det var flere leger som var der. De som hadde vært i vannet ble kontrollert. Jeg hadde ikke vært i vannet, så jeg gikk videre.

De kom med biler og kjørte oss til byen. Vi ble kjørt rett til en klesbutikk. Vi gikk alle rundt i survivalsuit. Det var det eneste vi hadde. Gikk med den midt i Stavanger. Ble kledd opp fra topp til tå.

KOMMER HJEM OG ETTERTANKER

Så var det å komme hjem, kona hentet meg. Tror ikke hun skjønnte hvor galt det var – hun så ikke hvor alvorlig det var.

Var hjemme en god stund. Fikk lønn i 3 måneder og 25000 i erstatning. Levde på kona. Hun var lærer. Jeg hadde mer enn nok å gjøre, ble trøtt om kveldene etter lange dager med kroppsarbeid. Fikk ny jobb i Mexicogulfen. Jeg hadde vært hjemme fra mars til november. Var redd da jeg reiste til Mexico. Tenkte at om det slingret, ville jeg bli redd.

Har hatt mareritt og har hatt nerveproblemer. Det kom først etter noen år. Mistet søvnen, det var også i forbindelse med at det skar seg med kona og. Det ble reparert igjen.

BARNA

Vi hadde tre barn, den eldste født 1970 så 1972 og siste 1979. Hun på syv år sa: "Pappa klarer seg var fordi han var så god til å svømme." Men det var litt langt fra Ekofisk til fastland.

ÅRSAKEN

Vanskelig å svare på, kan si noe om det jeg mener, men vil ikke siteres.

Kom ombord i Esbjerg og dro til Alexander Kielland som lå til H7. Derifra tok vi riggen rett til Tananger. I den forbindelse hevet vi plattformen. Vi løftet plattform, og tok ut ballast. Sverre Kristiansen (bodde på Storhaug i Stavanger) var teknisk sjef.

Pontongene var synlige, og jeg var med ned og inspiserste. Jeg stilte spørsmålet til Sverre om hvorfor det ikke var horisontale stak mellom B- og C-staket og C- og D-staket. Mellom A- og B-staket og mellom D- og E-staket var det stak. Sverre fortalte at det var fordi at supplybåter skulle komme nærmere inn under plattformen, og at det var sterkt nok. Veritas hadde godkjent det.

På Ibssen ble de stakene satt inn. (Dette må sjekkes)

Stavanger Drilling stolte å Veritas.

SENKNING

Rart. Det gjaldt jo livet å senke den. Hvorfor var det så viktig ? Var det fordi noen hadde noe å skjule? Masse verdier som var der som kunne blitt gjenbrukt. Masse olje og diesel var det og i tankene. Vet ikke om de tømte dem. Det vil i tilfelle også flyte ut en gang.

VAR DU KAMERAT MED NOEN AV DE SOM OMKOM?

Mistet to som jeg kjente godt. En kranfører som hette Reve. En tysk matros, han var gift med ei norsk jente på Jæren. Hun var med på en sammenkomst.

HVORDAN VIRKER KIELLAND PÅ DEG NÅ?

Nå er det å langt vekke, at det blir mer som en vond drøm.

Livbåt 4 hadde løst seg ut selv, det var min livbåt, og den lå og fløt vekke fra riggen med kjølen i været.

EDMUND ARNE MONGSTAD, BOREDEKKSARBEIDER, STAVANGER DRILLING

Av Edmund Arne Mongstad, 6. april 2016.

f. 3.9.1954

98673848

Edmund.mongstad@gmail.com

GJENNOMFØRING OG BRUK

Samtale gjennomført i Bergen 28.10.2015. Notatet sendt til korrigering 6.april 2016 med forespørsel om samtykke til bruk i fremstillinger av Alexander L. Kielland-ulykken. Notatet er korrigert og nyskrevet av Edmund Arne Mongstad på mail av 6. april 2016.

Samtykket i at notatet kan brukes som et grunnlagsdokument i vår fremstilling av Alexander L. Kiellandulykken samt å kunne bruke sitater i fotofortelling, essay og polyfoni som er en sammenstilling av utsagn fra berørte. (mail 6.april 2016).

Samtykket til notat fra samtalen kan offentliggjøres og inngå i minnesamling om Alexander L. Kielland-ulykken og overføres Norsk oljemuseum, Statsarkivet i Stavanger, Nasjonalbiblioteket og Arbeiderbevegelsens arkiv og bibliotek for at ettertiden skal få del i dette. (sms 19.12.2018)

BAKGRUNN

Før ulykken:

Arbeidet hos produsent av tastatur, Signa Plast 1 år

Dykker i Mowi i 1,5 år

Jobbet i CD Catering 6 mndr. Bla coldtbord

1 år i Nordenfjeldske Drilling på riggen Nordskald som roughneck

1 år DP2 på Friggfelet som roughneck for Stavanger Drilling

Deretter Alexander Kielland for Stavanger Drilling for å klargjøre for boring, fortsatt som roughneck, men skulle jobbe som derrickman når riggen kom i boring

Etter ulykken:

2 år på skole. Forkurs Ingeniørhøgskolen i Bergen og deretter 6 mndr isometisk tegnekurs på Stord

Journalist i Strilen ca. 3 år

Journalist/redaktør næringslivsblad og offshoreblad 1,5 år

Fisker i Solund i Sogn og Fjordane med egen deleid sjark 4 år

Senere frilansedykker for et par selskap, mannskap på legebåt, mannskap på ulike fiskebåter og frilansjournalist i ca. 2 år

2,5 år journalist i dagsavisene Sogn Dagblad og Firda. Kontor Solund. Brukte båt i stedet for bil. Dekket kysten.

Flyttet fra Solund og begynte hos Grieg Forlag som journalist og redaktør i henholdsvis Småbåtliv og Fiskerimagasinet, ca. 1 år.

Begynte som redaktør i Kystmagasinet, Aquatic og senere Padling og En gullkantet fremtid. Deleier av Atlantic Forlag AS. Forlaget solgt for 7 år siden.

Vært der siden. I dag ansatt som redaktør i Media Digital som redaktør for Kystmagasinet, Padling Norge, Padling Sverige, En gullkantet fremtid, Northern Seafood, Norway Exports og Piscus.

OM ETTERMIDDAGEN 27. MARS 1980

Vi var i utstysrommet og pumperommet. Jeg kom fra Friggfeltet og DP2 der jeg jobbet som roughneck, men skulle begynne som derrickman på Kielland. Jeg var i pumperommet som lå like ved siden av en provisorisk kino og jobbet med å rydde bort rot mellom rør og stag. Mye av boreutstyret var ankommet. Kielland skulle omgjøres til borerigg og skulle på engelsk side for å bore. Vi var i ferd med å klargjøre Kielland til nytt oppdrag. Jeg skulle være ute på denne turen. Neste tur skulle vi over på engelsk sektor. Vi så frem til dette, og det var det vi snakket om.

På selve ulykkesdagen var det dårlig vær med kraftig vind. Bølgene slo jevnlig oppunder dekk og skapte litt risting, noe som var normalt. Plutselig merket vi et ekstra hardt slag og deretter kraftig risting, mer enn normalt! Jeg så på vennen min, Oscar Olsen, som sto ute på gulvet og pratet med en annen, og så at han ble urolig. Han begynte å løpe mot trappen som førte opp til dekk og utgangen. Jeg skjønnte at noe var i ferd med å gå galt, kom meg ut fra området av rør og ventiler som jeg var i, og begynte å løpe mot utgangen. Men da jeg kom halvveis mot trappen datt gulvet under meg som følge av plattformens raske slagside. Jeg raste bakover, endte i noen rør slo hodet og svimte av. Våknet til meg selv av at jeg lå i vann. Rommet var i ferd med å fylles med vann gjennom en av de store lukene som sto åpne.

Jeg kom til meg selv, og var skikkelig dårlig og forslått, men kom meg opp. Hadde vondt for å puste. Det viste seg at brukne ribben hadde punktert ene lungen. Jeg hadde også slått hull i hodet flere steder og blødde. Stod der og regnet med at plattformen ville gå rundt når som helst. Det var mørkt med ulende sirener fra naboplattformen Edda, og det var folk som hadde

vært på kino som lå inneklemt av utstyr og annet mens vannet steg, som ga fra seg fryktelige skrik av dødsangst. Jeg var sikker på at jeg ikke ville overleve dette. Jeg har jobbet som dykker og vært i vanskelige situasjoner før, og sammen med at jeg var sterkt forslått og hadde problemer med å puste fikk jeg ikke panikk. Jeg var dessuten godt kjent og i veldig god fysisk form. Det hjalp meg. I tillegg var jeg sterk i armene etter flere år på boredekk.

KINOSALEN

Lydene fra de stakkars folkene fra kinoen vil jeg aldri glemme. Ingen kan ane hvilke lyder folk i skikkelig dødsangst kan lage. Det lå masse folk der i mørket og kavet og skrek under kabeltromler, plater og boreutstyr. Kinosalen var lukket inne med provisoriske vegger, og utstyret som var plassert i forkant av rommet var ikke surret fast. Tunge rørdeler og annet utstyr raste gjennom rommet da plattformen fikk rask slagside. Et hav utstyr kom seilende og traff folk og stengte utganger. Jeg var heldig som ikke fikk noe av det tyngste utstyret over meg, men ble truffet av rør og ventiler da jeg seilte nedover gulvet. Det var dette som knuste noen av ribbena og forårsaket punktering av lungen. Av de overlevende var jeg visstnok den hardeste skadde.

TENKTE PÅ FAMILIEN OG GUD

Da jeg sto der etter å ha kommet til meg selv tenkte jeg først og fremst på familien der hjemme, men også på min barnetro og Gud. Var hundre prosent sikker på at jeg ikke ville overleve. Hva ville skje med familien min og mine to skjønne døtre på 8 måneder og snart 5 år? Hvordan ville de klare seg? Bekymret meg veldig for dette. Stilte meg også spørsmålet om jeg ville komme til noe himmel. Jeg var ikke kristen, men oppdradd i en familie og et miljø med kristen tro. Ville jeg få tilgivelse for mine synder? Dette var bildene jeg fikk opp. Men opplevde ikke noe frykt for å dø, og var helt rolig.

EVAKUERINGEN

Riggen ble liggende noen minutter med kraftig slagside, så kraftig at det ikke var mulig å gå på gulvet. Jeg var godt kjent siden jeg var fast mannskap, og fant ut at jeg fikk prøve å komme meg ut. Det var helt mørkt og jeg dro meg opp langs rør og annet med armene og kom meg til slutt til trappen øverst i rommet. Jeg kom meg opp trappen og fikk fri sikt ut. Halve plattformen lå nå under vann, men helt øverst så jeg en livbåt som fortsatt hang i sine daviter. Siden jeg var i veldig dårlig stand, skjønnte jeg at den båten var min eneste mulighet. Jeg ville aldri klare meg om jeg havnet i vannet.

Jeg klarte å dra meg over dekket og bort til rekkverket og så ned på pongtongen med gangvei som førte til livbåten. Det sto masse folk i ro langs gangveien, og ingen viste tegn til å ville gå i livbåten. Men de hadde sett flere livbåter blitt forsøkt låret, men blitt knust mot plattformen

av store bølger. Vind og bølger sto rett mot den delen av plattformen som fortsatt var over vann.

Jeg fikk gitt signal ned til de på gangveien som lå noen meter under dekket jeg var på. De ga plass og jeg hoppet ned. Forstuet foten og slo meg litt til, men ellers gikk det bra. Jeg krøp under armene på de som sto i ro uten å gjøre noe. Kom meg til slutt frem til livbåten. Det var ingen livvester igjen i kassen som var plassert nært båten, så jeg kom meg om bord uten, og spente fast selene. Det var kanskje 7-8 personer om bord i den overbygde livbåten som normalt kunne ta 50.

Umiddelbart etter at jeg kom meg om bord i livbåten, gikk hele plattformen rundt med livbåten hengende i davitene. Noen kom bort klarte å løse ut båten, men siden det var få om bord og nesten ingen hadde festet seg i selene, ble livbåten liggende opp ned mens vannet fosset inn skyveluker i sidene. Vi organiserte oss og prøvde å gyngte båten på rett kjøll. Samtidig var det folk i vannet som hadde hjulpet til viste det seg. Den kom til slutt på rett kjøll, men var da halvfull av vann. Vi så ut, og det var et inferno av skum, bølger, utstyr og folk som fløt rundt. Det kom om bord et par stykker fra vannet, mens vi lå å drev i bølgene.

NORMAND SKIPPER

Til slutt kom supplybåten Normand Skipper kom opp langs siden. De hadde et stort nett hengende utover skutesisiden. Det var høye bølger som gjorde det vanskelig å time når man skulle hoppe. Et par hoppet over. Jeg var nummer tre eller fire, og kom rett i nettet og ble slengt om bord supplybåten av sterke hender fra mannskapet. Etter det jeg har hørt mistet man en av de som prøvde å hoppe over, og overføringen ble stoppet. Resten i livbåten ble senere plukket opp av helikopter. Supplybåten fortsatte letingen, men mannskapet fulgte hele tiden med på tilstanden min i tilfelle det var nødvendig å evakuere meg raskt. Om morgenen ble vi heist om bord i basket til Ekofisksenteret, og så sendt med helikopter til land.

BEHANDLING PÅ SYKEHUS

Jeg ble lagt inn på Stavanger sykehus. De regnet med det kom mange flere, men jeg var visstnok den ene fra Kielland. Fikk satt inn et dren i lungen for å kunne tappe ut blod og annet slik at lungen kunne fungere igjen. Lå på sykehuset i tro tre dager, og fikk raskt besøk av kona. Men spurte sykehuset om det var mulig å få komme nærmere resten av familien. Sykehuset rekvirerte sykebil og jeg fikk et halvt Braathen fly for meg selv og ble sendt til Bergen. Var hele tiden koplek til lungemaskin. Ble veldig godt behandlet på begge sykehus. På Haukeland forsynte de meg med bøker, aviser og snop. Jeg kom meg raskt.

STAVANGER DRILLING

Arbeidet i Stavanger Drilling. Det var et fint selskap å jobbe for. De kom raskt på besøk til Stavanger. De sendt også opp en skredder som tok mål av meg, siden jeg ikke hadde noe

klær. Fikk fullt sett med klær på sykehuset, ble veldig godt fulgt opp. Jeg hadde blåmerker over absolutt hele kroppen grunnet slag fra ulykken, som ble gult etter en stund. Jeg kom meg likevel fort etterpå.

HJEMME

Jeg hadde to barn, en jente født 1979 og en i 1975. Jeg hadde snakket med kona rett før plattformen trillet rundt. Plutselig kom nyheten om ulykken på radio, at plattformen hadde trillet rundt. Hun var redd for at jeg ikke ville overleve, og var bekymret for en mulig fremtid alene.

Da jeg kom hjem tok bestefar min opp en grundig samtale med meg om ulykken på kassett. Han mente det var viktig å få ut informasjon mens det var friskt i minnet. Den finnes et sted.

Jeg har en familie som er veldig sosial. Vi bodde da på Frekhaug litt nord for Bergen, og jeg var midt i bygging av nytt hus da ulykken skjedde. Jeg hadde ikke problemer med å snakke om ulykken rett etterpå. Vi snakket mye sammen om det som var skjedd, og jeg var helten i hjembygden en stund.

ETTERVIRKNINGENE

Jeg hadde problemer med å reise med fergen fra øyen jeg bodde på den første tiden, i alle fall om det var litt bølger på jorden. Jeg sov også dårlig det første året. Jeg hadde aldri hatt slike problemer før. Det kom en psykolog på besøk noen få uker etter ulykken, som skulle ta doktorgrad i krisepsykiatri. Vi hadde noen lengre samtaler om hvordan mine reaksjoner var. Den faste legen min var veldig hyggelig og hjelpsom, og han gjorde hva han kunne for at jeg skulle komme meg fort igjen.

Når det gjelder senere reaksjoner har jeg ikke vært mye plaget. Men en dag, ett år etter ulykken, satt jeg i klasserommet mens brannalarmen gikk. Det var en øvelse som ikke var varslet. Sirenen var veldig lik den jeg hørte fra Edda under ulykken. Jeg ble helt paralyisert og klarte ikke å røre meg, mens alle var på vei ut. Ingen visste at jeg hadde vært på Kielland, og jeg måtte støttes ut av klasserommet. Jeg hadde også problemer med å si filmen Titanic, og turte ikke å gå på kino for å se den.

LIVET ETTERPÅ

Jeg hadde båt da ulykken skjedde og etter ett år begynte jeg å dra på sjøen igjen. Jeg startet først med studier et par år, før jeg fikk meg deretter jobb som journalist, redaktør og senere fisker og yrkesdykker. Min journalistkarriere startet i Strilen, der de søkte etter ny medarbeider et par år etter ulykken. Jeg tenkte at siden det er mange skrivekyndige i familien, må jeg ha talent for dette. Jeg stilte opp i redaksjonen, ble intervjuet og fikk jobben. Hadde aldri skrevet på skrivemaskin eller fotografert noe særlig. Begynte med skjema for tuch på tastaturet og startet heldigvis å skrive med alle fingre. Fikk god opplæring og klarte meg godt i jobben. Flyttet etter hvert til Solund i ytre Sogn og var fisker i fire år,

detter frilansjournalist og senere fast journalist i Sogn Dagblad og senere Firda. Senere flytte vi tilbake til Bergens-området og har siden jobbet som journalist og redaktør.

ERSTATNING OG BEHANDLING AV ARBEIDSGIVER/SAMFUNN

Jeg fikk etter hvert 400 000 kroner i erstatning. Jeg var midt i husbygging, så dette kom vel med. Vi hadde akkurat fått opp grunnmuren. Det tok en stund etter ulykken før jeg fikk noe økonomisk støtte i hele tatt, heller ikke fra det offentlige. Så det var vanskelig økonomiske tider i startfasen etter ulykken.

KONSEKVENSER OG LÆRDOM

Det ble utvilsomt økt sikkerhet og mange regelendringer etter ulykken. Jeg hadde jobbet i Nordsjøen i tre år. Hadde flere ganger opplevd nær døden situasjoner i min karriere i oljen. Sikkerheten i borebransjen var ikke den samme som i dag, og det var flere nesten ulykker.

KJELL JOHAN KYLLESEID, FAGARBEIDER, HMMV HAUGESUND.

Av Ellen Kongsnes

PERSONALIA

overlevende Haugesund, HMMV

Johan Kylleseid (f. 1939)

Kjellkulleseid@yahoo.no

Samtykke på telefon 22.1.19

Gutta spilte kort på lugaren fordi det var tåke og de kom seg ikke på jobb. Kylleseid var innom lugaren sin en snartur. Så smalt det.

Plattformen krenget så kraftig at det var umulig å komme seg ut av døra. Han hadde ikke sko på. Han prøvde seg ut av vinduet i lugaren og klarte det. Det var vanskelig å gå på jerngitteret uten sko. Men han kavet seg mot høyeste livbåten.

Livbåt 5

LANDET PÅ HODET, OPP NED.

Unngikk å bli slått mot plattformskroget. Måtte utløse splintene.

Snudde livbåten ved å flytte alt mannskap om bord fra side til side. Fikk snudd den til slutt.

Da begynte sirkuset.

Plukke opp folk.

Inn gjennom vinduet,

Ganske mange

Trygve Børsheim ligger i vannet. Drar han inn vinduet. Han er sjøsyk.

Jeg er så kvalm, jeg må spy. Du kan spy kor faen du vil. Så spydde han over hele meg.

MOTOR.

Eksosrøret knakk i svingen. De måtte drive i livbåten uten motor.

Supplybåt ville redde oss. Holdt på å knuse redningsbåten. Bandt fast til supplybåt. Høy sjø, dunket mot siden, mistet båten av syne før de fikk reddet resten.

Fikk klær og kjeledress.

REDNING

Prøvde å hoppe over i supplybåten, men ramlet på sjøen.

44 år da. 76 i dag.

HMV i mange år

OFFSHORE

Reiste ut igjen etter tre uker. Ble oppringt. Tilbake på samme Foxtrott. Ny bostedplattform. Ute ei uke. Gikk greit.

Offshore fram til 1992.

SIKKERHET

Vi hadde jo litt kursing. Var på livbåtkurs i Kristiansand før offshore.

De første ukene var det trist. Alle begravelsene.

Men etter det har han ikke tenkt så mye på det.

Ikke før Sleipner-ulykke.

Det var fælt. Det er den eneste natta jeg ikke har sovet. Da kom det tilbake.

Det er iallfall bedre sikkerhet nå. Det er blitt bedre sikkerhet hos underleverandørene.

At mange døde var fra HMV mener han er tilfeldig. Tilfeldig at de var mange derfra på samme sted til samme tid.

Eget sikkerhetskurs på HMV – bassengtrening og livbåttrening.

BARNA

Kona kom fra sykehuset med sønnen som hadde brukket nesa. Han fikk sove i pappas seng. Datter tre år. Sønn sju.

Klokka fire om natta fikk hun besøk på døra fra HMV at mannen var funnet.

Så om ulykka på TV.

Niese, nabo og bror kom bort. Sørgeomusikk på TV. Sprang mellom telefonboksen.

Kan kjenne på følelsen. Grusomt. >Fikk nervetablett.

Neste dag klokka 23 var han hjemme. Kona ville ikke grine på kaien. Han ble kjørt til døra. De hadde drukket øl på båten. Han var helt utladet. død i kroppen. Trøtt.

Trist de første ukene. Begravelsene.

Kavet meg opp fra lugaren sammen en arbeidskollega. Han klarte seg ikke. Noen timer tidligere hadde vi spilt kort sammen.

Det var vondt å snakke. Hva skulle man si.

Har ikke snakket mye. Skøyv det vekk.

Det som reddet ham var at han var vant med sjøen. Det var aldri en diskusjon om han skulle ut igjen.

Det var helikopteret kona var redd for.

Gikk aldri til de som ville forske på oss. De fikk komme til meg hvis de ville snakke.

Kjell Hestvik, rettsak USA, tapte.

Ikke kneipe som Dickens i Haugesund.

Drakk hjemme hos hverandre.

I første tida etterpå møttes vi hjemme hos hverandre og delte ei flaske sprit. De satt og grein.

Vi fikk det i alle fall ut.

Kona har snakket mye med de andre konene.

Jan Vestre. Arbeidskamerat.

Han kjøpte hus og Kylleseid kjøpte båt. Sammen i begravelse.

JAN VESTRE, SVEISER HMV HAUGESUND
Av Marie Smith-Solbakken, 23. april 2016

PERSONALIA

F: 1951

Else.marie.vestre@gmail.com

GJENNOMFØRING OG BRUK

Avtale om å gjennomføre samtale etter 23. april 2016. Samtale gjennomført på telefon 26. og 27. April 2016. Notat fra samtale oversendt til gjennomlesing og korrigering 27. april 2016. Samtykke i at notatet kan brukes som et grunnlagsdokument i fremstillinger av Alexander L. Kiellandulykken, herunder fotofortelling, essays og polyfoni som er en sammenstilling av ulike utsagn fra ulike personer. (sms 13.06.2016)

Samtykke i at notat fra samtalen offentliggjøres og inngår i minnesamlingen om Alexander L. Kielland-ulykken som overleveres Norsk oljemuseum, Statsarkivet i Stavanger, Nasjonalbiblioteket og Arbeiderbevegelsens arkiv og bibliotek slik at ettertiden får del i dette. (sms 18.01.2019)

BAKGRUNN

1973: HMV som sveiser

Sendt ut som sveiser Nordsjøen

2000: Uførepensjon

INDUSTRINORGE

Det er en historie om Norge om industrien og arbeidslivet vårt. Det er noe av det mest voldsomme og verste som har skjedd med Industrinorge, det er viktig å få det frem. Det er viktig å huske det, og ikke glemme hva som skjedde, hvem vi mistet og hvem som ble berørt. Det var mange. På min arbeidsplass var vi var nærmest i sjokk. Det var mange fra HMV som gikk med. Vi snakket litt om det, men ikke mye, vi grein ikke i synet på hverandre, men jeg var våt i øynene mange kvelder på rad når jeg la meg.

Det er en historien om det industrielle Norge, og det er viktig at det er tydelig plassert i norgeshistorien og at denne historien blir bevart.

HMV

HMV tok vare på oss. De gjorde det beste de kunne for oss. Vi som var friske fikk lov å reise ut igjen i første puljen. Vi var redde for at de stemplet oss som galne, vi ville ut igjen. Det var selvfølgelig at vi som hadde vært der ble prioritert.

Ulykken hang i veggene helt til samtlige av oss gikk av med pensjon. Det legges ned krans hver 27. Mars.

REAKSJONER

Jeg fikk ingen reaksjoner. Jeg har aldri fortalt om hva som skjedde uten at noen har spurt. Hvis folk spør meg forteller jeg. Jeg har aldri gått inn i diskusjoner om det som skjedde eller og holdt foredrag.

DET BESTE

Det var en nordmann som intervjuet, det står at det var Edward Hughes. Vi fikk det tilsendt vi som hadde uttalt oss.

BEGYNTE 1977

Første turen min i Nordsjøen var i 1977. Jeg jobbet med installasjon og klargjøring for produksjon. Første plattform var Albuskjell Alpha. Ingen av de plattformer jeg var på var i produksjon. Vi klargjorde de. Alle moduler var på plass, og vi sveiste på stål og rør mellom modulene, for å koble de sammen.

ALEXANDER L. KIELLAND

Vi bodde på forskjellige svenske boligplattformer før Kielland. Vi hadde bodd ca et halvt år på Kielland (mens den lå inntil Edda) før ulykken.

Vi trivdes veldig godt alle sammen. Vi bodde fire sammen i en container hvor det var satt inn køyer. Det var trangt, men vi fikk godt stell, og det var himla god mat. Det var ikke noen som klagde den gang. Men i dag hadde vi klagd. Nå er det enmannslugar og tv på rommet. Den gang var vi sammen. Vi satt og preiket om kveldene, spilte kort og gikk ned sammen og så på film.

JOHN NILSEN

Det står om han i Det Beste. Han måtte de bruke makt for å få han løs. Han hadde hele vekten på fingrene sine fra sjøen og opp til dekket. Han hang i basket med kroppen utfor. Det er krefter ute i egen kropp når en må. Han og reiste ut igjen.

ARBEIDET PÅ FOXTROT OG BODDE PÅ ALEXANDER KIELLAND

Vi reiste ut på lørdag. Det skjedde på en torsdag. Vi arbeidet på Albueskjell Foxtrot. Den dagen var det dårlig vær, og vi kom oss ikke over på Foxtrot. Denne turen bodde vi fire fra HMMV sammen; Kjell Kulleseid, Jan Bringsvor (døde), Lars Johan Iversen (døde) og meg.

VELTER

Vi hadde spist oss gode og mette på middag, og selv om vi var unge, så gikk vi for å kvile litt. Vi lå i sengene og preiket og slappet litt av. Det kom første noen veldige rystinger, så krenget den. Vi heiv oss på golvet. Det eneste vi tenkte på var å holde oss på det høyeste punktet.

Vi gikk ut vinduet. Vi bodde i 2. Etasje, der var det trapp ned til dekket. Når vi kom til dekket var det om og gjøre å komme oss oppover, så de lause tingene som raste nedover ikke traff oss.

LIVBÅT 5

Vi kom opp til livbåten. Da var det en hel del folk ved livbåten. Og det var det folk som sa at vi var galne om vi gikk i livbåten. Vi så at folk som var gått i livbåt ble knust mellom brazingene. Meg og Kyllsid valgte likevel å gå i livbåten, mest fordi det var så svinaktig kaldt ute, og vi hadde ikke noe særlig med klær på oss. Vi gikk oppi kun for det vi ikke skulle fryse i hjel. De to andre valgte å stå på utsiden, og de så vi aldri igjen.

Når vi gikk av gårde med livbåten var vi 8 stykker.

Når riggen kantret mer og mer, var vi på det høyeste punktet hele veien. Og vi hørte de ropte om sikringspluggen var dradd ut. (den dras ut når livbåten skal låres) Det var en som kom seg bort til utdragersnoren når vi var i sjøen.

De som stod på Edda og så dette kunne fortelle at vår livbåt kom opp som en prosjektil. Vi lå oppi der. Vi ble våte alle sammen. Det kom vann i lukene. Livbåtene var ikke vanntette. Det var ingen fare, men vi ble våte alle sammen. Det var en mann som satt der i underbukse.

Så klarte vi med hjelp fra utsiden å få snudd båten. Når vi fikk snudd den drog vi folk opp. Jeg verket i armene i dagevis. Vi brukte enormt med krefter på å få inn folk. Jeg mener at vi fikk inn 24 mann i livbåten, og at vi var tilsammen 32 mann til slutt.

CONTAINERE SOM RIR PÅ BØLGENE

Når vi ikke fant flere folk, prøvde vi å starte livbåten. Vi fikk start, og ville komme oss vekk. Noen var redd for brann, fordi batterisyre og diesel var rent ut da den veltet. Motoren ble toppet pga. vi var red for knallgass. Jeg var voldsomt oppegående. Jeg følte meg helt ok, og kikket ut for å se hvordan det lå an. Det lå en masse containere i sjøen. Flere meter over hovet på oss lå containere og rei på bølgene. Jeg tenkte de må bare ikke treffe oss. Det var mørkt ute, ikke så godt å se, vi fløyt rundt omkring.

SUPPLYBÅT

Ca 8-halv 9 tiden ble vi dradd inn til siden til en supplybåt. Der var noen som kom om bord. De tok store sjanser. De hadde dradd oss inntil foran og bak, og de klatret på nettet opp. Hvor mange mann det vet jeg ikke. Det stod mange mann og tok imot.

Den holdt på å knuse oss med fenderlistene. Vi fikk en stor sprekke. De slapp oss, og vi gikk vekk i fra de. Da hadde vi tatt inn en del vann. Og mange hadde kastet opp. Når jeg pumpet ut vannet, ville ikke pumpe ta mer. Den var full i graps. Jeg sa heller ikke noe om sprekken heller. Vi fløyt av gårde, og ingen grunn til å skape panikk.

ENGELSK FISKEBÅT

Rundt midnatt var det engelsk fiskebåt som traff oss – den lå der og lyste etter overlevende. Vi var borti den båten. Da jeg kikket opp takluken så jeg at det lå på dekk og kikket på oss. Eg var livredde for at sprekken skulle bli større om lå inntil hverandre. Eg ropte: "Du må du komme deg vekk. Go to hell. Dra til helvete." Derfor glei vi ut igjen fra hverandre.

SIKORSY

Så kom det et Sikorsky et par timer etterpå. Den lærte ned en korg. Vi prøvde å fange korga. Jeg fanget korgen. Så tok de opp en mann og drog han opp. Korga kom ned igjen og lå og svaiet over oss et kvarters tid. Det tok lang tid å fange korga. Neste mann klarte også å få tak og komme seg opp. Kanskje det var tre mann so klarte det. Det var vanskelig og risikabelt. Vi ga opp. De mistet kontakten med oss.

FÅR VARME KLÆR EN SUPPLYBÅT

En supplybåt kom opp til oss om morgen og fikk hevet over en line. Og vi fikk over poser med varme klær, ulltepper og kjeledresser. Det var herlig å få noe varmt på seg.

SEAKING

Der kom Seakingen. Den kom ned med en mann ned til oss. Den lå spikret i lufta. De brukte ikke lange tid på å få oss opp. De kunne jobbe sin. Det var redningsaksjon på høyt nivå.

Når vi kom i helikopteret, var det som å komme inn i et drivhus. Det går ikke an å beskrive følelsen. Det var en fantastisk følelse. Det tror jeg samtlige som kom opp der hadde.

RØYKTE

Det var den tiden vi røykte. Tobakken var våt. Når vi landet på Ekofisksenteret stod de der med røyk og fyrstikker. Og det smakte. Det var som å komme til himmelen for andre og tredje gang.

Så ble vi lost inn. Vi kledde av oss alt vi hadde – gikk rett inn i dusjen, inn i badstuen, inn i dusjen, inn i badstuen, fikk på oss en polstret kjeldress og tatt ned i spisesalen og fikk verdens beste mat.

KOLLEGENE DER UTE

De holdt avstand, vi satt og preiket med oss selv.

HANGAREN

Vi kom til Stavanger i halv sju tida om morgenen til hangar på Sola. Der kom det personell og kikket på oss. De som hadde behov for lege, fikk det.

Vi andre ble kjørt ned til KNA, og der fikk vi rom. Da ringte jeg hjem til mor og far. De varslet kona mi.

HJEMME

Om morgenen kom de fra HVM til kona mi. Det var klubbformann som kom hjem til Hanne. Det var Arvid som kom, han lever ikke lenger. Da fikk kona beskjed om det. Vi hadde to unger, eldste var 9 og yngste var 5.

DET VERSTE

Jeg hadde en tvillingbror der ute, Geir Vestre. Jeg lurte på hvordan det var gått med han. Vi hadde sittet sammen den dagen spilt kort. Geir var elektriker og jobbet i Stavanger Drilling.

Jeg visste ikke at han hadde klart seg før etter jeg var kommet hjem, tror faktisk at det var når jeg kom opp til mamma og pappa. De hadde fått telefon om at han levde. Han var i den andre livbåten og de ble tatt opp seinere enn meg.

Det var to livbåter og vi var i hver vår livbåt.

Tia var ikke kommet for oss

KAMERATENE MINE

Det var fryktelig, vi mistet utrolig mange på HMM. Det var tungt. Vi begynte på jobb etter påske.

BEGRAVELSEN

Var i alle begravelser jeg kunne gå i. Jeg var med og bar Iversen. Bringsol og Iversen – hadde de vært med oss, hadde de overlevd. Det var vondt å tenke på .

ÅRSAKEN

Vi diskuterte det ikke. Hva skal jeg si. Jeg har ikke peiling. Kanskje for mye kraft på den leggen som brøyt av. For mye kraft på kjettingen som kom opp fra leggen.

REAKSJONER

Jeg fikk ikke reaksjoner i ettertid. Meg og bror min diskuterte dette, vi kom i fra det.

Vi trengte ikke trøst. Vi kom i fra det.

Det var et helvete å miste de vi mistet, det var en tung periode. Nervene har vært like gode etterpå som de var før-

STERKESTE MINNE

Mitt sterkeste minne er Trygve Børsheim som stod og knuste vinduer på en container da vi gikk oppover riggen. Han og knuste vinduer og hoppet inn og heiv ut belter til de som var på utsiden og ikke hadde. Han kom om bord i den livbåten jeg satt i . Jeg trodde han var død, jeg våget ikke gå om bort til han, så viste det seg at levde. Han fikk hjernesvulst for noen år siden. Jeg har mange ganger tenkt på det han gjorde, og hvor mange han egentlig reddet.

TRYGGE

Vi var trygge på plattformen – vi var sikre på at det var sikkerheten selv.

BETYDNING

Det ble mye mer sikkerhet i etterkant, utrolig mye sikkerhet som ble tillagt ettertiden. Det fikk stor betydning for sikkerheten i Nordsjøen.

SVEIN VEGARD VERMUNDSEN, MONTØR OG PLATEARBEIDER, HVM

Av Tor Gunnar Tollaksen, mars 2005 og februar 2019

PERSONALIA

Født: 22. juni 1948.

Bosted: Kopervik.

Epost: sveinv@broadpark.no

BAKGRUNN

Bakgrunn: Haugesund Mekaniske Verksted, HVM, fra 1970. Jobbet offshore noen år før ulykken på Ekofisk-feltet.

Yrke: Montør og platearbeider. HVM hadde hook-up (klargjøring og ferdigstillelse på Edda-plattformen. Det var slik jeg kom ut i Nordsjøen for første gang.

GJENNOMFØRING OG BRUK

Svein Vegard Vermundsen ble orientert om minnedatabasen hvor intervjuer med overlevende, vitner, etterlatte og andre med tilknytning til ulykken gjøres tilgjengelig for videre forskning. Vermundsen var positiv til dette arbeidet og ønsker at intervjuet legges i minnedatabasen om «Alexander L. Kielland»-ulykken som overleveres Norsk Oljemuseum, Statsarkivet i Stavanger, Nasjonalbiblioteket og Arbeiderbevegelsens arkiv og bibliotek for at ettertiden får del i dette. Intervjuet ble godkjent med presiseringer den 20. februar 2019.

27. MARS 1980

Svein Vegard Vermundsen slappet av sammen tre arbeidskamerater i lugaren. Da smalt det.

-Været var ganske dårlig den 27. mars 1980. Tåke, grått og en del vind. Shuttlingen med helikopter til andre plattformer var innstilt og derfor kunne vi ikke jobbe. Vi slappet av i lugaren og hadde tenkt oss på kino klokken 21.00. Forestillingen som begynte 18.30 ble som regel benyttet av de som var om bord på Edda-plattformen, forteller Vermundsen.

-Det dårlige været på Ekofisk-feltet den ettermiddagen, gjorde at jeg ikke var over på Edda den dagen. Vi lå på vent på lugaren og etter hvert ble gangbroen tatt vekk, og «Kielland» ble tatt forhålt bort fra Edda.

Vermundsen kom seg aldri på kino den kvelden. I stedet opplevde han sitt livs verste mareritt.

KRAFTIG SMELL

-Der fekk án seg ei jævlige ein, sa vi i kor. Det smalt skikkelig. Deretter tippet plattformen plutselig og fikk slagside. Bare ankerwirene hindret den i å gå rundt. Vi kjempet oss ut på dekket. Jeg fikk redningsvest på meg, men kan ikke minnes om jeg rev den med meg fra lugaren eller fant den ute på dekket.

Vermundsen forteller om løse gjenstander som fløy gjennom luften. Konteinere som stupte i havet. Folk som dukket unna, samtidig som de klamret seg fast til rekkverket. Mange søkte mot plattformens høyeste punkt, som var B-leggen. Vermundsen var en av dem. Noen hoppet i havet, andre forsøkte å låre en livbåt. Vermundsen så at en av livbåtene ble knust mot plattformen.

-Jeg var helt i villrede for hva jeg skulle gjøre. Jeg så at en mann ble heist opp i basketen (personellkurven) til Edda-plattformen. Et øyeblikk så jeg ingen utvei, men jeg kom til et punkt hvor jeg måtte velge.

REDDET AV BROREN

Da den siste ankerwiren, som var spent som en fiolinstreng, røyk av, hoppet han ned som sistemann i livbåten. Vermundsen forteller at det ikke gikk an å løse ut livbåten da den hang i opphenget med belastning. Utløsermekanismene fungerte slik at de først kunne utløses når livbåten var på vannet.

-Sannsynligvis var vi med plattformen rundt og ble dratt ned i havet med plattformen over oss. Hvor langt vi var underhavoverflaten, er uvisst, men vi oppdaget at vi fløyt opp, men båten lå opp ned i vannet. Vi prøvde å snu båten fra innsiden ved å gynge fra den ene siden til den andre. Det gikk ikke fra den siden vi ønsket å snu båten, så vi prøvde den andre siden, og da fikk vi snudd båten rundt. Trolig var det folk som klamret seg til båten på utsiden som bidro til at vi fikk snudd livbåten.

Vermundsen var sammen med 13 andre i livbåten. Så startet jobben med å få arbeidskolleger opp i båten. Rundt dem svømte oljearbeidere for livet, løftet opp armen og skreik etter hjelp.

-Vi fikk bukket over og trykket folk inn i livbåten. Noen var veldig tunge å få om bord, og de klarte ikke hjelpe til fordi de var helt utmattet, mens andre var enklere og vipet opp i båten fordi de kunne hjelpe til selv. Jeg tror vi var over 30 mann i båten etter hvert.

Ikke lenge etter kom supplybåten «Normand Skipper», hvor broren, Reidar Vermundsen, var styrmann. Folkene i livbåten var hele tiden redde for at båten skulle bli knust mot skutensiden til supplybåten. Vegard Vermundsen var en av elleve som tok sjansen og hoppet om bord i supplybåten da en bølge løftet livbåten opp. Resten av folkene i livbåten ble brakt i sikkerhet og heist opp av helikopter noen timer senere.

-Hele tiden hadde jeg et sterkt ønske om å komme hjem til kona og mine tre barn.

Vermundsen var en av de første som dro ut på jobb i Nordsjøen fra Haugesund Mekaniske Verksted, HMMV. Etter ulykken prøvde han å komme seg ut igjen, og han var blant annet innom Statfjord-feltet. Han måtte gi opp en videre karriere i Nordsjøen og ble etter hvert ufør av skadene han hadde blitt pådratt.

- Jeg lærte meg å leve med smertene og har stort seg klart meg greit. Men jeg kunne ha byttet med hvem som helst for å ha kommet i jobb igjen.

AVHØRT AV POLITIET

Jeg ble avhørt av politiet i Stavanger. Det var ikke lenge etter hendelsen. Jeg husker at en lugarkamerat også ble avhørt. Han fortalte at politiet sa imot han. Kunne nesten tro at de visste mer enn oss andre som hadde vært der ute. Mitt inntrykk var at de avhørene var «good for nothing».

ÅRSAKEN TIL ULYKKEN

-Nei, jeg har ikke gjort noen videre tanker om årsaken til ulykken. Vi konstaterte at leggen brakk av, men blant arbeidskameratene snakket vi ikke noe om hva som var årsaken. Vi bodde på plattformen, men registrerte at det foregikk en del arbeid. Riggeren skulle videre på annet oppdrag.

PER MANGSETH, ISOLATØR, TEKNISK ISOLERING A/S

Av Else M. Tungland, 17. november 2015, Åna Sira

PERSONALIA

Eikedalsveien 14, 4420 Åna-Sira

GJENNOMFØRING OG BRUK

Det er gjennomført flere oppfølgingssamtaler høsten 2016 og senest 24.01.2019

Samtykket i at notat fra samtalen kan offentliggjøres og inngå i minnesamling om Alexander L. Kielland-ulykken og overleveres Norsk oljemuseum, Statsarkivet i Stavanger, Nasjonalbiblioteket og Arbeiderbevegelsens arkiv og bibliotek for at ettertiden får del i dette. (telefon 24.01.2019).

HMS

Vi snakker med han på kjøkkenet hjemme på Åna Sira. Han begynner med å si at det ikke er så mye han husker. Han var 25 år den gangen. Det er lenge siden.

Vi forteller litt om prosjektet. Han griper tak i det vi sier om HMS: Du spør om HMS – det var ingenting!

FORTELL OM NÅR DU BEGYNTE Å JOBBE I NORDSJØEN?

Jeg flyttet til Oslo fra Vennesla 16 år gammel (søsteren forteller at han mistet faren da). Bodde i Maridalen. Var drittlei skolen. Vurderte å reise til sjøs. Så fikk jeg jobb innen catering i Nordsjøen. De som jobbet der ute spurte om hvorfor vi ikke heller jobbet sammen med dem. Så gjorde jeg det. Begynte i "Teknisk Isolering as" et firma med hovedkontor i Drammen. Jeg var flink i matte og hadde jobbet der i sommerferien.

Vi utførte teknisk isolering rundt vannrør- Ble busset rundt der ute som kyr. 12 timers arbeidsdager pluss flytur.

Jobbet på tanken. Flydd til AK for å overnatte.

Dagen det skjedde var det litt røft vær, men vi hadde sett det verre. Det var vanlig med kraftig storm. AK var en rolig plattform i dårlig vær. Jeg følte meg alltid veldig trygg der.

Satt på do da det skjedde. Oppe i topp etasjen. Plutselig tippet det over. Måtte klatre for å klemme meg opp ut døra. Fikk spenntak i en radiator, eller noe som hang på veggen. Tung

jerndør. Får mye krefter i en slik situasjon. Skjønte at noe alvorlig var på gang. Min eneste tanke var å komme meg ut.

Fikk tak i en utvendig leder – en god del panikk. Det var kø i utvendig trapp som gikk ned til ståldekket der livbåtene var. Hoppet ned på ståldekket ca. 4 meter ned... slo haken. Har hatt mye problemer med tennene etter dette. (Begynte å dette ut en stund etterpå)

VAR VELTRENT OG IKKE SÆRLIG REDD AV MEG.

Har senere blitt fortalt at i slike situasjoner er det noen som får panikk og stiver, andre bare fortsetter. Jeg er en som bare fortsetter.

Nede på dekket traff jeg en finsk kamerat Esko Juhani Kærki, vi hadde kjent hverandre lenge. Jeg var tatt opp i gjengen blant finnene.

Snakket også med toolpusher, Svein Harald Moseid fra Vennesla som jeg kjente. Snakket kjapt med han. Han måtte ned fordi han følte at han hadde ansvar for folk. (ser av listene at han omkom).

Prøvde å få oversikt. Så folk hoppe i sjøen. Det var en livbåt som sønnen til Teknisk Isolering i Bergen styrte med. Jeg syntes at det så farlig ut å gå inn i den livbåten. Vi lurte på om plattformen kunne gå rundt.

Jeg klatret oppover. Gikk på utsiden, utenom køen. Holdt meg i netting. Kom opp og diskuterte med andre hva vi nå skulle gjøre. Noen hoppet. De tok på seg det de kunne finne . 2-3 av de jeg snakket med klarte seg. De var fra Porsgrunn, Skien, Sandefjord? Østlendinger.

Kærki og jeg gikk inn i en livbåt. Var sikker på at den ville gå ned. Satt bare der og ventet. Et hvelvets smell. Vi gikk ned på hodet . Kom opp på hodet. Folk på utsiden av båten . Rygget fram og tilbake. Snudd. Dro inn masse folk. Så igjen 2 av de som hoppet.

Ble litt amper stemming i livbåten. Folk var skadet. Radiomannen fra Kielland prøvde å få radioen til å virke. Vi elektrikere visste at det ikke nyttet uten at den var jordet. Ble litt slåsskamp.

Etter en stund kom det en båt. En del folk som kom seg over i den. Enda mer amper stemming.

Hørte flyene over oss.

Esco og jeg satt og slo på hverandre. Prøvde å holde varmen. Forfrøs beinet. Har alltid hatt problemer med dette etterpå.

Til slutt kom det et helikopter. Seaking. Senket en korg. Mange var redde de ville ikke gå opp i den. Jeg gikk opp og stupte ut i lufta for å få tak i den korga, før redningsmann kom ned til oss. Tenkte at enten kommer jeg meg opp, eller så faller jeg i sjøen og de redder meg. Jeg var

god til å svømme. Var den første som kom meg opp i helikopteret. Ikke så mange som kom opp.

Jeg ble tatt til Ekofisk tanken.

Fikk av de våte klærne og på med noe tørt. Satt og ventet. Var ikke i stand til å slappe av . Full av adrenalin.

VET DU NOE OM HVORDAN DINE PÅRØRENDE HADDE DET?

Søstera mi heiv seg i bilen. Var i hytta i Setesdalen. Hun reiste til min mor. Mor mi sa at det ikke var så farlig fordi jeg var god til å svømme.

ETTER ANKOMST TIL STAVANGER.

Det kom bilde fra når jeg kommer med helikopteret i avisen.

Noen fra Teknisk Isolering tok meg med til Stavanger og kjøpte nye klær. Kjøpte en jævla stygg genser, ikke noe jeg hadde kjøpt til vanlig.

Fikk rom på SAS-hotellet . Mange journalister banket på døra. Journalistene var helt gale.

Kom på en historie om Idi Amin tiden. En journalist som ropte på flyplassen; er det noen voldtatte her, eller noen som har mistet familien sin, jeg vil gjerne har et intervju med deg!

Reiste til familien (Vennesla) Husker ikke mye av dette. Hadde en kjæreste som ikke orket å være sammen med meg lenger.

Fortsatte å jobbe i Nordsjøen. Tror jeg var ute 2 turer etter dette. Var ikke så greit. Fikk ingen oppfølging. Følte at de andre var redde og nervøse for oss.

Begynte å jobbe på land, fortsatt for teknisk Isolering.

Jeg var god i matte, Begynte å jobbe med utvikling av programvare. Program for å få styr på inventar. Statfjord C

REKENE I GANSFJORDEN ER FEITE.

Mye raskap og mange kjipe vitser blant kolleger.

Jeg fortalte ingen at jeg hadde vært på AK.

Var på møte med politikere. Statsministeren. Har alltid vært god til å snakke for meg.

Vi fikk vite at her skulle det ikke stå på noen ting. Her skulle det ryddes opp. Vi skulle få oppfølging. Tomt snakk! Det skjedde ingenting etter dette!

Jeg hadde en Rolex klokke som jeg ikke fikk erstattet. De mente at det kun var oppspinn.

Jeg hadde også noen svindyre sko, som ikke ble erstattet. Jeg hadde lommene fulle av penger.

Fikk en ganske liten erstatning – nesten ingenting.

Mye styr med snuing av plattformen – det tok aldri slutt.

En dag på jobb var et plutselig nok. Sa fuck you! Til sjefen og gikk fra jobb. Satte meg i bilen og kjørte til Oslo. Husker ikke så mye fra årene etter dette.

Svimet rundt. Følte meg ikke tilpass. Kunne bli skikkelig aggressiv. Så ikke ut. Husker bare bruddstykker.

Kjørte mye sykkel rundt om i Europa, noen ganger alene og noen ganger sammen med kammerater.

Jeg husker at folk løp bort i panikk da jeg tok av meg hjelmen for å kjøpe en is. Det var et sted i Sveits. Hadde 3 farger på håret. Holdt meg i punker miljø rundt omkring i Europa. Var sammen med Nick Cave, før han ble berømt.

FIKK HJELP

Mor min sto på skikkelig for å få meg inn i et teller annet.

En krisepsykiater og dame i NAV hjalp meg til slutt.

Begynte på NHI informatikk på 2 årig utdanning som ingeniør.

Jobbet med 4 fargers layout og trykk i Ratatorsk.

En lettlest avis.

Fikk kone.

Damen i NAV (som han ikke husker navnet på) hjalp han etter hvert med

erstatning fra staten som 90% ufør:

I DEN FORBINDELSE "MISTET JEG EN HÅND OG ET ØYE".

Jeg så hva hun hadde skrevet og da jeg møtte henne sa jeg at "Jeg ser deg og jeg kan ta deg i hånda." NAV- dama sa da at det hadde blitt slik fordi hun ikke hadde flere steder å sette kryss i skjemaet. Han fikk erstatning.

Pengene han fikk for erstatningen brukte han til å ta varmluft ballongsertifikat i UK .

Kona og søsteren hennes tok også sertifikat. De ble førte kvinnelige ballongførere.

Han fløy for Greenpeace. Hadde kontrakt med Statoil. Viste gjester rundt i Norge.

Ble motarbeidet av det norske ballong miljøet

Fikk barn i 1987 gutt

80-91 HELT KAOS.

Nesten alle kammerater døde.

Mistet moren

Forferdelig fukkings tid.

Roet seg etter sønn nr. 2 ble født- gutt 1991

Jobb i forskningsparken. Dette var den 1. ordentlige jobben etter AK

STARTET INTERVETT

I dag heter selskapet Manamind? På midten av 90-tallet het det Intervett og var et av de tidligste norske konsulentselskapene som satset på digitale medier. Selskapet var lokalisert i Stavanger og Oslo.

1999 flyttet til Århus. Tele DK.

Full skjæring med eksen. Flyttet fra DK til søsteren i Norge med barna. Trodde X-en kunne ta seg av dem på en skikkelig måte. Vennesla var ikke noe sted å være. Det var noen damer innimellom før han fant nåværende kone for 9 år sidene, på nettet. Gerd Jorun? fra Flekkefjord

Sønnene bor nå i Oslo Informatikk – Nets.

Engasjerte gutter som er med i Redd barna ungdom. Rake motsetning til faren.

Anbefaler oss snakke med søsteren Anne Siri Brødvik som bor på Stray. Geskjeftighet dame som står på. Hun har sett hvor mye kaos det var etterpå Reservemor.

TING ORDNET SEG NÅR JEG FIKK KONTAKT MED PSYKIATER.

RYKTER OM SMUGLING

Det gikk rykter om at Kielland var en transitt for smugling. Varene kom i containere med supplybåter, losset om bord på Kielland, og tatt med av en annen supplybåt til en

mottakshavn. Det var ingen kontroll noen plass. Bombesikkert. Etter havariet av Kielland fikk jeg besøk av politiet på jobb som lurte på om jeg var involvert. Det var jeg ikke. Det jo veldig kult av de. Jeg fikk masse problemer etterpå rett og slett. Der røyk den karrieren. Jobbet hos Teknisk isolering.

FÅTT JOBB SOM BOREMANNSKAP

Jeg kom fra samme bygda som Sven Harald Moseid som var toolpusher. Han omkom. Han tilbudte meg jobb som boremannskap. Jeg skulle bare hjem å si opp jobben, så skulle jeg begynne hos han. Kielland skulle til England, de holdt på å klargjøre den til boring. Det var siste dagen den skulle være på Ekofisk. Men sånn ble det ikke.

REPARASJONER OG ROT

Det gikk slanger og kabler gjennom dører. Det gikk ikke an å lukke dører som skulle være lukket. Hva de reparerte vet jeg ikke, men det var mye rot. Mannhull var skrudd opp. Jeg var nede dagen sammen med Moseid på underdekket, her foregikk det mye reparasjoner. Det var mye rot. Det lå ting slengt rundt alt. Han var stresset og urolig for riggen. Jeg vet ikke om mannlokkene var skrudd på dagen den veltet, men tror ikke det. Den veltet veldig fort, etter smellet, og den begynte å helle og veltet veldig fort rundt. Tror det var 14 minutt. Det gikk veldig fort!

ÅRSAK UAVKLART – TRENGER NY GRANSKING

Det er en skam at vi ikke får se hva forliket går ut på. Her har operatør, eier, verft og tilsynsmyndigheter rottet seg sammen. Hvorfor får vi ikke vite hva som står der? Det er feil!

Jeg tror at det var maritime forhold, forhaling og forankring over tid som sleit i stykker plattformen. Og når det i tillegg var dårlige sveiser og sprekker, så tålte ikke riggen å bli flyttet på den siste gang. Den veltet jo omtrent samtidig som de forhalte den vekk.

Det blir vel sønnene mine som får høre sannheten.

Håper at myndighetene åpne opp for ny granskning. Fordi det er viktig å få klarhet. Både for oss som overlevde, men også for de som mistet. Hvorfor døde de? Nå så mange år etter, er fortsatt mange spørsmål ubesvart. Det er Norge største industriulykke, Norge bør ta seg samme og snu alle steiner. Det har vi rett på. Også for ettertiden. Det er ikke greit å gå rundt å tenkte på dette. Hvorfor faen har de ikke vært mer nøye. Hadde det vært i dag hadde hver stein vært snudd. Vi ble avspist med noen få kroner, og fikk ødelagte karrierer og ødelagte liv. Jeg har slitt mye etter dette.

PER MANGSETH (2023)

Dato: 31. august 2023.

Sted: Sola Strand Hotel

Intervjuet av: Tor Gunnar Tollaksen.

Bakgrunn: Per Mangseth fortalte om hvordan han opplevde av å komme ut il «Alexander L. Kielland» i en plenumssamtale og ble nærmere intervjuet om dette etterpå.

«Kielland» var beryktet. Det var ingen plass du hadde spesielt lyst til å være. Det var andre gang jeg var der, og jeg prøvde som regel å komme andre plasser siden plattformen var så beryktet. Jeg hadde vært noen dager på plattformen da ulykken skjedde. Jeg var en del av et arbeidslag som ble shuttleet rundt til andre plattformer i Ekofisk-området. Jeg jobbet sammen med en finne, Esko Kärki. Han overlevde også. Vi jobbet ganske mye sammen, så vi hadde en sånn greie at vi gikk rundt og kikket. Vi fant ut hvor vi var på riggen, hvor livbåtene var, hvor det var rømningsveier. Vi hadde det som rutiner hver gang vi kom til en ny rigg.

Da vi kom til «Kielland», så vi at det pågikk en helsikkens haug med arbeid. Da snakket vi med Moseid og var inne og kikket i plattformen. Da sto dørene oppe, altså skottene. Vi så at det gikk ledninger gjennom dørene inne i plattformen. Mannlokk var skrudd opp inne i plattformen. På dekket kan mannlokk skrues opp for å gå ned. Disse var skrudd opp. Det gikk ledninger gjennom mange dører.

Jeg husker spesielt at en dør på E-leggen var oppe. Her så vi at det gikk sveiseledninger og strømledninger. Det ble drevet med arbeid for å gjøre plattformen om til borerigg igjen, masse arbeid måtte gjøres og de hadde fått dårlig tid.

Var dette tema blant dere som bodde på «Kielland»?

Nei, men jeg og Esko snakket om hva dette var for noe. Senere har andre også nevnt dette, om hva som foregikk av arbeid.

I ettertid har jeg tenkt på at siden døra var åpen på E-leggen, så må det ha gjort at E-leggen fylte seg veldig, veldig fort. Når dørene er oppe, så er det fritt fram for vannet å strømme inn. Plattformen fylte seg ufattelig fort, det hadde den ikke gjort om dørene hadde vært lukket. Den hadde vært boligplattform og skulle over på britisk side å bore. Den skulle gjøres om til det den var konstruert for. Det var crew ute for å rigge om hele riggen rett og slett.

Hvordan opplevde du arbeidskulturen som oljearbeider?

Jeg var ung og ga litt faen egentlig. Men mange fikk mye kjeft av amerikanerne. De var nok så tøffe av seg. Ingen kjære mor og et røft miljø. Det var veldig forskjellig fra plattform til plattform. Min første tur ut hadde jeg i 1976 til Frigg. Jeg jobbet fram til 1983 da jeg ble svartelistet. Den

gang var det mange rykter om hva som hadde foregått på «Kielland» med smugling og styr. Jeg fikk besøk av politiet på arbeidsplassen min og de lurte på om jeg hadde vært med på det. Det hadde jeg aldeles ikke. Så var det en som kjente meg igjen ute på Ekofisk, og da var det at jeg ble svartelistet. Jeg hadde snakket, jeg var nokså utadvendt, og hadde påpekt ting ute på plattformene om jeg så ting som ikke var som de burde være. Jeg gikk til folk som jobbet der fast og sa «det der er ikke bra, slik skal vi ikke gjøre». Ting bedret seg etter hvert etter «Kielland», men jeg ble svartelistet da jeg påpekte ugreie forhold og utdannet meg etterpå til programmerer.

Var den svartelistingen velkjent blant dere oljearbeidere?

Ja, gjorde du feil eller noe som kostet mye, så kom du ikke ut igjen. Sånn var det bare.

BENGT HAMMERS HISTORIE

Dette er en historie jeg kunne fortalt for mange å siden. En historie om tilfeldigheter, usannsynligheter, flaks og overlevelse.

Den startet 27.03.1980. Nei, egentlig startet den tidligere enn det. Den startet ved at jeg søkte meg over til Eldfisk B fra å arbeide på Ekofisksenteret fordi en av mine venner jobbet der. Hadde ikke han jobbet der, hadde jeg ikke kunnet skrive om denne hendelsen.

Jeg begynte å arbeide offshore på Albuskjell A i oktober 1978 og fortsatte på Albuskjell F og etter det på Tanken som vi kalte den. Så ble det Eldfisk B.

Den 27.03 starter som en helt vanlig dag. Jeg hører en fra catering (forpleiningen) komme gjennom gangen, klokken er ca. 5 om morgenen, han er på sin vekkerunde. Jeg ligger litt og hører på været om det er dårlig. Føler at det ikke er helt bra. Jeg står opp og går ned i messen for litt frokost. Det er ikke så mye snakk, men alle lur på om det blir noe shutling i dag da været ikke er det beste. Det opplyses at shutlingen er utsatt til senere. Da er det bare å vente på neste melding. Vi bor på Alexander Kielland som ligger ved siden av Eddaplattformen. Det innebærer at vi må fly med helikopter fra Kielland over til Eldfisk B.

Ut over dagen får vi høre at de ikke blir noe jobbing i dag. Noen går på lugaren og slapper av og det gjør jeg også. Til lunch er vi samlet 5 stykker i messen. Vi sitter ved et bord som er like ved en nødutgang.

"Se på det skiltet der, nødutgang, men det står bare på engelsk og spansk.

"Se på det skiltet der, der står det forbudt å røyke og jammen er det på engelsk og spansk det også."

«Er det ikke rart at nødutgangen er skiltet på engelsk og spansk og ikke på norsk» sier jeg og peker på skiltet som står ved nødutgangen. Jo, det synes de andre også.

Vi ler litt og synes at det er noe rart da det er en norsk plattform og at det stort sett er norske som bor og jobber på Kielland, men allikevel er det meste skrevet på andre språk.

Denne nødutgangen skal bli veldig viktig senere på dagen.

I mudrommet er det laget til en kinosal og fordi det er fridag blir det vist film i den. Det er jeg som kjører filmen. Etter filmen går vi opp i messen igjen og tar en kaffe og te.

Klokken nærmer seg 4 og vi sitter fremdeles i messen og siden det er fridag blir det en tidlig middag.

- Hei, sier en av mannskapet til meg.
- Hei, sier jeg.
- Kan du hjelpe oss med å vise en film i messen vår?
- Klart jeg kan det, når skal jeg komme?
- Kom i sekstiden du, svarer han

Kinosalen, som også er oppholdsrommet til mannskapet, er rommet ved siden av messen, et sted jeg aldri har vært før.

Jeg har akkurat skiftet filmrull da det kommer et kraftig smell, men ingen reagerer noe på det da det er ganske vanlig at det smeller i plattformen når det er dårlig vær. Det er sjøen som slår mot skaftene og oppunder plattformen.

Så kommer det et nytt smell og Kielland legger seg med en gang over med sterk slagside. Alle i messen sklir ned mot ene veggen, unntatt jeg, fordi jeg sitter i en stol som er for han som viser filmen, den er skrudd fast i dørken. Jeg bare vipper bakover. Jeg forstår at dette er alvor og at jeg må komme meg ut. Jeg er den eneste i rommet som ikke ligger på gulvet. Døren er heldigvis nede og ikke oppe. Det er helt umulig å gå. Det er alt for bratt, jeg sklir ned til døren og er jeg den første som kommer meg bort til den. Jeg åpner døren og det første jeg ser er havet gjennom vinduene på motsatt vegg. Nederst ved veggen ligger de som satt i messen og kaver og forsøker å komme seg opp ved å trekke seg oppover etter bena på bordene, de er heldigvis skrudd fast i dørken.

Hvorfor er det så stille? Jeg hører ikke noen som skriker, ikke noen som roper på hjelp. Senere har jeg fått høre at det var mange som skrek, men jeg hørte det ikke. Det eneste jeg konsentrerer meg om er: Nå må du komme deg ut til en livbåt.

Hvordan skal jeg komme med bort til nødutgangen? Jeg vet jo hvor den er, vi har jo spøkt om den tidligere på dagen. Den er på veggen til høyre for meg, men på grunn av helningen skjønner jeg at jeg ikke klarer å krype langs dørken. Jeg kan heller ikke hoppe bort – det er for langt. Klarer jeg å skli på skrå ned til enden av det ene bordet som ligger nærmest nødutgangen? Jeg forøker – Jo, det går. Så er det å komme meg bort til nødutgangen. Klarer jeg å hoppe bort og få tak i den? Jeg vet at det er den eneste måten å komme meg ut, så dette må jeg klare, hvis ikke vil jeg ligge nederst ved veggen sammen med de andre. Jeg samler meg og tar et langt byks og klarer akkurat å nå et av håndtakene på nødutgangen. Jeg får den opp, den slår heldigvis rette veien ellers hadde den vært tung å få opp. Jeg er ute på dekk og ser meg om. Der er livbåten og der er en kasse med livvester. Jeg tar på meg en vest og sklir ned til livbåten, åpner lukene på den og klatrer inn. Jeg står i luken og ser at det kommer flere folk til. Noen kommer inn i båten, andre klatrer videre opp mot toppen av Kielland. Jeg roper: Go to the lifeboat, go to the lifeboat. Hvorfor jeg roper på engelsk vet jeg ikke, men det ble nå en gang på engelsk.

Det kommer flere ombord og til slutt må vi bare komme oss vekk. Jeg forsøker å starte motoren, men den vil ikke starte. Heldigvis er der en fra mannskapet som ser hva som er på gang og han hjelper til. Der starter den. Vi har motorkraft.

Hvem som trekker i wiren som senker båten vet jeg ikke, men båten treffer vannet med baugen først og deretter hekken. Det blir dradd i wiren som skal løse ut krokene. Den fremre kroken løsner, men den bakre vil ikke løsne. Dette fører til at av og til flyter hele båten og av og til bare den fremre delen, da båten henger i den bakre kroken. Det smeller i livbåten, vi blir slått mot Kielland. Jeg leter febrilsk etter wiren som er for å løse ut kroken bak, men jeg finner den ikke. Den er rett og lett borte. Det smeller igjen. Jeg må få løsnet den jævla kroken, hvordan skal jeg komme til den? Det er en luke i taket på styrehuset. Den må jeg få åpnet, da har jeg en mulighet til å klatre ut og få løsnet kroken, men livvesten er i veien inne i det trange styrehuset så den river jeg av meg. Jeg tar tak i hendelen som er til å få åpnet luken og forsøker svinge den til siden, men den rikker seg ikke. Jeg forsøker igjen og igjen. Den er blitt kilt fast fordi båten har blitt slått opp under Kielland. Jeg forsøker å ta i alt jeg kan, ikke en bevegelse. Jeg må få opp den forbannede luken. Helvete heller. Er det noe jeg kan slå med?

Plutselig ligger jeg i bunnen av båten, jeg ser opp og ser rett opp under Kielland. Hva skjer? En stor bølge har løftet livbåten opp med en uhyggelig kraft og knust styrehuset som jeg sto inne i. Hele styrehuset er vekke. Kun det fremre vinduet står igjen. Jeg reiser meg opp og bøyer meg ut av hullet der styrehuset var og får tak i utløserhendelen. Jeg drar i den og der løsner kroken. Jeg tar tak i kroken og sender den faen i vold vekk. Vi er løs fra Kielland.

Jeg snur meg, setter giret i fremover og roper: Gi full gass samtidig som jeg tar rattet og forsøker å styre. Båten bare styrer rett frem rett over en livbåt som ligger mer eller mindre under vann. Det er livbåten som hang foran den vi er i. Der er nok ingen i den da den allerede var nesten under vann da vi entret vår. Den er nok blitt slått i stykker av sjøen. Rundt flyter det bare tomme livvester. Jeg kan ikke se noen som ligger i sjøen.

Hvorfor får jeg ikke svinge på rattet? En av dem som er ombord tviholder i rattet. Slipp rattet roper jeg til ham. Han bare svarer "Styr vekk, styr vekk". Jeg roper en gang til at han må slippe rattet. Ingen ting skjer, han bare gjentar "Styr vekk, styr vekk".

Det er da jeg må tenke fort, eller kanskje ikke i det hele tatt. Et spark i fjeset hans hjelper, han slipper rattet. Jeg kan styre og legger båten opp mot været. Jeg ser rundt meg for å prøve å orientere meg, men det eneste jeg kan se er Edda og Kielland nesten rett bak båten. Jeg styrer bare mot sjøen. Er redd for at båten skal kullseile i den harde sjøen. Nå gjelder det å holde livbåten flytende. Jeg vet ikke hvor skadet den er etter alle smellene den har fått oppe under Kielland.

- Forsøk å ta bølgene på babord side, det lekker inn vann når du tar bølgene på styrbord side, ropes det fremme fra.

Jeg forsøker så godt som overhodet mulig å ta sjøene fra babord side, men det er ikke lett i den sterke sjøen.

Det er bare meg som har god utsikt da styrehuset er vekke.

- Flyter Kielland enda er det en som spør og jeg ser bakover og kan bekrefte at den flyter.
Flyter den enda?
Ja, den flyter
Flyter den enda?
Ja, den flyter.
Flyter den enda?
Nei, nå er den gått ned.
Nå er det mange som drukner er det en som sier.

Han har ikke mer enn fått sagt det så ser jeg en virkelig stor bølge som kommer mot oss. Den blir bare større og større jo nærmere den kommer båten. I det den treffer så roper jeg inn i båten:

- Nå drukner vi også.

Sjøen slår over båten og jeg ser ikke noe annet enn sjø. Etter det jeg føler som en lang stund som sikkert ikke varer mer enn noen skunder, kommer båten opp av sjøen igjen. Den flyter. Nå vet jeg at vi klarer oss. Klarer båten den bølgen, klarer den alle bølger.

En av dem som er ombord tar tak i gasshendelen og slakker av på farten.

- Hvorfor gjør du det?
- Vi går snart tom for diesel, svarer han.
- Bare tull sier jeg og gir gass igjen.

Det samme skjer en gang til.

- Det er nok drivstoff til et helt døgn om bord, vi blir reddet lenge før det, argumenterer jeg - til ingen nytte.

På grunn av den lille farten holder vi på å gå rundt og jeg megler med at jeg må ha styrefart på båten ellers vil vi mest sannsynlig gå rundt. Det hjelper, og jeg får ha noe større fart. Nå er det bare å holde båten på kurs mot sjøen. Har ikke noen mening hvor vi styrer, jeg bare holder båten mot sjøen slik at vi tar de fleste bølgene på babord side.

- Et helikopter, roper jeg og det blir ropt hurra i båten, men det bare flyr rett forbi. Det ser vel at vi flyter og ikke er i samme nød som andre. Jeg roper det inn i båten og jeg mener at de fleste forstår det.

Da den store bølgen slo over båten ble jeg våt til skinnet og nå kjenner jeg at jeg begynner å bli kald. Jeg spør etter livvesten min, den er det noe varme i, men de finner den ikke. Det er nok en av dem som kom ombord som har tatt den på seg.

Etter en stund blir jeg kaldere og kaldere og til slutt spør jeg inn i båten:

- Er det noen her som kan styre båten? Ingen svarer. Da spør jeg en av dem som sitter nærmest.
- Kan du styre?

Ja, svarer han og overtar rattet. Jeg finner meg en plass nest bakerst i båten og jeg kjenner at jeg begynner å fryse enda mer, men når jeg sitter helt rolig er ikke så kalt. Det er når jeg beveger meg og det kommer andre deler av klærne inn mot kroppen at det er kalt. Jeg ser meg om og finner ut at eksosen går langs gulvet der jeg sitter. Jeg legger beina oppe på den. Varme, herlig.

Jeg ser på han som styrer at dette går ikke helt bra. Etter at vi nesten har kullseilt to ganger hiver jeg ham vekk fra rattet og overtar igjen. Det børes litt brutalt ut, men sånn er det. Jeg står en stund til før jeg spør en kollega, Oddvar, om han kan overta, jeg vet at han har båt. Han overtar, og jeg kan sette meg ned igjen

Nå begynner en annen utfordring. Jeg blir kvalm. Jeg ser på han på min venstre side at han har det ikke noe bedre. Der spyr han og det utløser et kraftig oppkast hos meg også. Det blir noe spying, men etter hvert går det over og magen finner roen.

- Fly eller helikopter roper Oddvar. Han som sitter ved siden av meg tenner et nødbluss og holder det ut gjennom hullet i livbåten. Han holder det helt til det brenner ham på fingrene.
- Hiv det jævla blusset på havet, roper jeg til ham, men han holder det til det brenner ut. Det må ha gjort noe fryktelig vondt.

Hvorfor et det ikke peilesender ombord spør jeg han som sitter ved siden av meg. Det er det, svarer han, men vi vil ikke hive den over bord. Tauet kan sette seg fast i propellen. Bare tull, argumenterer jeg. Vi må jo få aktivert den! Da finner de oss med en gang, men nei, den skal ikke over bord.

- Kan jeg få se på den spør jeg. Ja, men kun om jeg lover ikke å kaste den over bord.
- Ok.

Jeg leser på den og der står det at den ikke trenger å være i vann, det er nok å snu antennen på senderen 180 grader og den vil begynne å sende. Vi snur antennen og setter senderen bak i båten slik at antennen stikker ut av hullet Kielland laget.

Helikopter roper Oddvar som styrer. Det har gått kun kort tid fra nødpeilesenderen ble aktivert til vi har helikopteret over oss. Jeg vil anta at vi har vært i livbåten mellom 2 og 3 timer uten nødpeilesenderen var aktivert og så tar det ti minutter til vi har helikopter over oss.

Jeg ser opp på helikopteret som svever rett over livbåten at der blir heist ned en redningsmann. Han forsøker å lande på livbåten, men på grunn av bølgene klarer han ikke det. Han velger å slippe seg i vannet. Det må to av våre for å få ham ombord. Han kommer fra et engelsk redningshelikopter og han ser fort at vi har det etter forholdene bra og velger å få ned linen slik at han kan reise videre. Vi hilser han faktisk god tur videre.

-Styr 175 grader hører vi fra ham som sitter ved radioen fremme i båten. Da skal vi treffe på en supplybåt.

Oddvar styrer 175 grader. Vi kjører og kjører, men ingen supplybåt. Vi bestemmer at vi snur 180 grader rundt og kjører i stikk motsatt retning og hva er det Oddvar ser i det fjerne? Jo lys fra en supplybåt. Han roper inn i båten at vi har en båt rett forut. Stor glede ombord. Vi er funnet. Supplybåten legger seg slik at den skjerner for været og bølgene. Det ropes fra båten at den kan legge seg inntil oss så kan vi hoppe fra livbåten og over i et nett som henger på utsiden av skutesisden.

«Er det noen som vil hoppe over på supplybåten» spørres det inn i båten, men i den sjøen vi har nå er det ingen som vil ta den sjansen og kanskje falle i vannet. Vi takker nei, vi har det etter forholdene bra ombord.

Etter en stund, jeg antar at klokken nå er blitt om lag midnatt eller noe senere, kommer det en supplybåt til og legger seg som i en V mot den andre, der vi ligger inne i V-en. Dette gjør at vår båt ligger enda roligere. Det blir igjen spurt om noen ønsker hoppe over på en av de andre båtene, men vi takker nei denne gangen også. Så her ligger vi, og på grunn av de to andre båtene og at vinden har begynt å løye, er det ikke så ille ombord i livbåten. Alle er innforstått med at vi blir reddet. Nå er det bare snakk om når vi blir hentet av helikopter.

Vanlige problemer oppstår.

- Jeg må så jævlig pisse sier jeg til nabogutten.
- Piss i buksen sier han
- Nei det klarer jeg ikke, svarer jeg og holder meg.

Det er rolig i båten og Oddvar holder båten på plass mellom de to andre. «Helikopter» kan Oddvar fortelle, og en redningsmann kommer ned på dekk. Han kommer inn i båten og sier at nå vil han begynne å heise opp en og en. Første mann er han som holdt blusset. Han klatrer opp på båten og får på seg selen sammen med redningsmannen. Jeg spør om jeg kan få være med neste gang, men det blir en annen. Jeg spør en gang til om det kan bli meg da jeg fryser og er den eneste ombord som er våt. Jeg får være neste mann. Jeg blir med redningsmannen opp på båten, får selen over hodet og under armene. Jeg er klar. Et lite rykk og jeg er på veg opp. Jeg holder så hardt jeg kan i selen. Er livredd for å gli ut av den selv om jeg er blitt fortalt av redningsmannen at det ikke er noen fare for å falle ut. Der er kanten på døren i helikopteret, redningsmannen og han i helikopteret svinger oss inn. Jeg ligger på dørken og redningsmannen får av meg selen. Jeg blir anvist et sete. For en lettelse, jeg er reddet. De henter tre stykker til før de setter kursen mot hotellet på feltsenteret.

Vi lander på helidekket og blir tatt med ned i resepsjonen der vi blir tatt hånd om av sykepleier og andre. Vi blir sjekket om vi er skadde. Det er ikke noen av oss. Fordi jeg er våt må jeg få av meg klærne. Jeg forsøker å få av beltet på buksen, men jeg må gi opp. Jeg må ha hjelp.

- Kan noen hjelpe meg med å få av meg buksen? spør jeg.

En av dem som er der hjelper meg, han må faktisk hjelpe meg med alle klærne. Jeg får en kjeledress av ham som jeg tar på meg.

Vi blir fulgt ned til et oppholdsrom der vi treffer andre som er blitt reddet. Det er faktisk en rolig gjeng med gutter og menn som lytter på NRK radio. Vi får noe mat og drikke. Nå kjenner jeg hvor tørst jeg er.

Vi sitter snakker og hører på radio og småsnakker om hvordan vi er blitt reddet. Innimellom kommer en fra mannskapet og orienterer oss om når vi kan forvente å bli fraktet til land. Klokken er blitt ca. 03.30 og det er min tur til å reise til land. Vi får overlevingsdrakter og går opp til helikopteret.

Klokken er ca. 05.30. Touchdown. Helikopteret lander på Sola flyplass og parkerer foran 330 skvadronens hanggard. I det jeg treffer moder jord med føttene bøyer jeg meg ned og kysser asfalten, nå er jeg 100% sikker på at jeg er reddet.

Inne i hangaren må vi gjennom en ny helsesjekk. Jeg har fått et kraftig slag på ene fingeren, men jeg vil ikke vise det til dem så jeg gjemmer hånden.

- Er du blitt skadet eller noe? Spør en av dem som tar oss imot.
- Nei, svarer jeg.

Jeg vil ikke bli hindret i å komme meg hjem på grunn av en litt kvestet finger.

Vi blir ført inn i en buss som tar oss til Stavanger og til et hotell som blir et mottakssenter. Vi går inn i resepsjonen og blir overfalt av journalister. De er meget pågående. Jeg ber dem om å respektere at vi ikke har det så bra, men til ingen nytte. Jeg må få tak i noen som kan hjelpe med

å få dem ut. Da skjer det at alle vi som har vært med på katastrofen sammen tar og hiver dem ut av hele hotellet. De som er i resepsjonen, klarer å få lukket dørene og journalistene kommer heldigvis ikke inn igjen.

På hotellet får vi et oppholdsrom for oss selv der vi kan slappe av. Fremdeles i overlevingsdrakter. Endelig kan vi ta dem av oss.

- Vil dere ha noe suppe?
- Ja takk, det vil vi gjerne ha.

Her sitter vi og spiser suppe og bare venter på at noe skal skje. Hva vet vi ikke. Ingen info, ingen ting.

Resepsjonisten kommer inn med nøkler til hotellrom vi kan få slappe av på og ringe hjem. Jeg får min nøkkel og går på rommet. Nå kan jeg ringe hjem, endelig. Jeg griper telefonen og slår nummeret. Jeg får det ikke til, jeg forsøker igjen og igjen. Det er jo så lett. Først 0 så resten av nummeret. Om igjen forsøker jeg. Ta deg sammen må jeg si til med selv. Endelig der ringer det. Min far tar telefonen. Jeg klarer bare å si:

- Far jeg lever, Far jeg lever.
- Jeg vet det, sier han. Fikk vite det i natt.

Vi bare griner en stund.

- Har mor det bra?
- Jada, mor har det bra. Jeg snakker noen ord med henne. Mer grining.
- Jeg kommer hjem så snart jeg kan. Jeg vet ikke hva som skjer, men jeg må ha noen klær. Jeg har bare en kjeleadress. Vi snakkes.

«Du må komme ned i resepsjonen», får jeg beskjed om. Lederen av Stavangerkontoret er kommet for å hente oss. Vi er flere fra mitt firma på hotellet.

Vi reiser inn til sentrum for å få klær. Nå i overlevingsdraktene igjen. Her går vi gjennom Stavangers gater. Alle ser på oss. Vet hva det gjelder. Bare triste fjes. Ikke et smil. Ingen som kommer bort til oss. Bare blikk som om vi var fra en annen verden. Nysgjerrige, men også som om de på en måte syns synd på oss, men ikke kan vise det.

Endelig inne i en forretning som selger herreklær og sko. Jeg finner meg underklær, skjorte bukse og et par fine sko. En av dem som er med, en finne som jeg arbeider med skal også ha klær, men han vil ikke ha noe. Du kan bare velge hva du vil, du skal ikke betale for det. Da ordner det seg og han ser ut som bankdirektør etter at han er blitt kledd opp.

Vi er på kontoret og jeg spør om en av mine kolleger har overlevd. Det blir ringt noen telefoner og det blir bekreftet at han er reddet.

- Bengt kan du komme inn på kontoret litt, spør lederen. Sett deg ned. Jeg føler det er noe som ikke er bra.
- Han som du spurte om er dessverre omkommet.

Verden raser sammen. Min mentor lever ikke lengre. Det er som om ingen ting gjelder. Det må være feil. Nå får jeg hele katastrofen midt i hodet. Tidligere har det kun vært fokus på å overleve, nå er det hverdagen som gjelder. Virkeligheten, den grusomme sannheten. Mange har omkommet, jeg lever. Hvorfor jeg og ikke han?

- Trenger du hjelp, blir jeg spurt
- Nei det går bra.

Jeg og en annen blir kjørt ut til Sola flyplass. Jeg må jo komme meg hjem. Kjø i luken. Det er jo fredag før palmesøndag så det er mange som skal reise hjem til påske. Endelig min tur. Jeg skal til Bergen sier jeg. Fullt på alle fly sier hun bak skranken. Jeg klarer ikke å si at jeg kommer fra Alexander Kielland. Jeg bare resignerer og setter meg rett ned på gulvet.

- Hei, hei, er det en som roper og jeg ser med rundt. Der kommer en av dem som var i samme livbåt som jeg. Vil du være med? Vi har fått leie et privatfly.
- Klart jeg vil være med.

Vi spaserer ut til flyet og er på veg hjem. For en lettelse.

På Flesland blir vi igjen møtt av en journalist. Hvordan han har fått vite at vi kom med privatfly er ikke lett å forstå. Jeg blir intervjuet av NRK og det kommer på nyhetene nesten før jeg er hjemme. Taxien stopper foran huset og jeg blir mottatt av min mor og far. Livet er fantastisk. Å leve er fantastisk.

Det gikk 28 dager fra jeg kom hjem til jeg var tilbake offshore. Denne gangen på Eddaplattformen. Ringen var sluttet. Var det for å lege noen mentale sår?

Ca. to måneder etter Kielland gikk rundt fikk mitt firma en regning fra Phillips Petroleum Company pålydende betaling for et hotellrom og 17 porsjoner suppe. Snakk om frekkhet. Et av de rikeste firma i Norge forlangte betaling for hotellet vi ble kjørt til. Et opprettet mottakssenter, som jeg regner de hadde opprettet, hadde de ikke råd til å betale for. Det er toppen av smålighet. Rart at de ikke ville ha betaling for den kjeledressen jeg fikk. Kanskje de glemte den? Jeg har den enda. Den får de ikke, men dersom de ønsker betaling for den så er det bare å ta kontakt. Kanskje jeg høres litt bitter ut? Ja, kanskje.

Ikke en henvendelse fra dem om hvordan det sto til. Total taushet. Det var sikkert dyrt med telefon eller porto.

Det er mange spørsmål jeg har spurt meg og det er mange tilfeldigheter som gjør at jeg sitter her og skriver.

Hvorfor spøkte vi om nødutgangen akkurat den dagen? Vi hadde sett det samme skiltet hver gang vi spiste.

Hvorfor var jeg i messen til mannskapet den dagen? Aldri hadde jeg blitt spurt før og ikke hadde jeg vært der tidligere heller. Hvorfor spurte de meg akkurat den dagen, akkurat den dagen det skjedde?

Hadde jeg ikke blitt spurt den dagen hadde jeg mest sannsynlig vist film i den andre kinosalen som egentlig var mudrommet. Det over levde kun 2 stykker etter det jeg er blitt fortalt.

Hvorfor var det jeg som styrte båten? Før ulykken satt jeg alltid på førerplassen ved livbåtøvelser. Det ble kommentert av mine arbeidskollegaer og jeg svarte alltid: Det er her jeg skal sitte. En av oppgavene var å starte opp motoren og se til at alt var klart for å låre båten. Hvorfor ble det slik?

Hvorfor fikk jeg ikke opp luken i taket på livbåten? Hadde jeg fått åpnet den hadde jeg mest sannsynlig blitt drept da styrehuset ble knust av Kielland.

Tilfeldigheter, eller var det bestemt på forhånd?

TATT INN I LIVBÅT 5

EIVIND EGELI, KONTROLLROMSOPERATØR, STAVANGER DRILLING

Av Else M. Tunglund, Marie Smith-Solbakken, Ellen Kongsnes

PERSONALIA

Norheimsveien 2, 4026 Stavanger

909 95 572/ 51 56 68 61

BRUK OG GJENNOMFØRING

Samtaler gjennomført 17. og 19. desember, 5. og 9. januar, 29. oktober 2016.

Samtykket i at alle notater fra samtaler, overleverte dokumenter kan brukes høsten 2016.

Det er gjennomført flere samtaler med Eivind Egeli. Samtalene er gjennomført både separat med Else M, Tunglund, Marie Smith-Solbakken og Ellen Kongsnes og i fellesskap. Notat fra samtaler har vært til gjennomlesning, og blitt korrigert. I tillegg er det gjennomført et fellesmøte mellom Ragnvald Ofte, Kåre Magne Kvåle, Eivind Egeli og Else M. Tunglund og Marie Smith-Solbakken på Åpta.

BAKGRUNN

Eivind Egeli (f. 1926) overlevende kontrollromsoperatør.

Gikk ned med plattformen og var ca. 20-30 meter under vann. Ble dradd inn i livbåt 5. Tatt opp av Normand Skipper.

SJØMANN

Egeli hadde vært sjømann i utenriksfart, i over 30 år da han fikk jobb som kontrollromsoperatør på Kielland. Han begynte på Alexander L. Kielland fordi han ønsket mer tid hjemme. Karrieren i Bergesen rederi, hvor han jobbet før, nærmet seg da uansett slutten. Her var pensjonsalderen 60 år.

Kunne vel egentlig gått av etter dette, men ingen som gjorde det.

Den lengste turen han var ute var 18 måneder i Asia. Kona var med på flere av turene. Det var også eldste jenta, før hun begynte på skolen. Etter at datteren begynte på skolen var kona også med ut noen ganger, da tok bestemor seg av barnet.

ULYKKESDAGEN I KONTROLLROMMET

Jeg hadde nettopp gått på vakt i kontrollrommet. Det var en ny kontrollmann om bord Sildelid. Han skulle løse meg av. Jeg viste han rundt hvordan ting var. Planen var å gå gjennom

alt en gang til, etter en røykepause. Vi hadde akkurat satt oss ned, da det smalt og alle alarmene gikk. Riggen tippet over 35-40 grader. Skrivemaskin, radio, TV og alt som var løst ramlet mot oss.

PUMPEN VIRKET IKKE

Vi fikk ikke pumpen i gang. Da kunne vi ha fått rettet plattformen opp igjen. Skjønte at vi måtte komme oss ut.

Traff en som var på vei ned i lugaren. "Kom deg ut! Vi synker", sa jeg, men han ville ikke høre på meg. Han omkom.

Sæd ville inn i pumperommet. Jeg sa at vi hadde prøvd å få i gang pumpen og at det var nytteløst. Han hørte ikke på meg. Han sprang ned.

Vi tok oss oppover gangen og klarte å åpne en jerndør og kom oss ut på dekk.

Fikk på oss redningsvester.

LIVBÅTEN VAR BORTE (LIVBÅT 1)

Når jeg kom til livbåten, jeg etter planen hadde ansvaret for, var den borte.

De hadde allerede låret båten og fått den på sjøen og kjørt bort.

Jeg så en annen livbåt som ble knust og gikk rett i vannet.

Visste at de som havnet i sjøen ville være døde etter få minutter i det kalde vannet.

Kom opp til B søylen hvor Livbåt 5 var. Han som hadde ansvaret for denne livbåten møtte ikke opp. 8 mann gikk inn i den. Flere av mine menn fulgte med.

LIVBÅTEN HANG FAST (LIVBÅT 5)

Livbåten hang i daviten. De fikk ikke løst den ut. Jeg gikk ikke oppi. Planen var å hoppe oppi, når plattformen krenget så mye at livbåten kom vader ned i sjøen. Men så røk vaierne. 3-4 vaiere fra B-søylen. Hver av dem hadde en styrke på 350 tonn. Plattformen tippet helt rundt med en jæklig fart. Holdt meg i daviten, fikk ikke sjans å slippe taket, da den veltet. Så nettingene av plattformen. Så lyset langt oppe, kavet meg opp. Jeg holdt på å sprenges og holdt for nesen og blåste ut gjennom munnen. Vet ikke om det var riktig? Begge lungene ble skadet. Når jeg fikk hodet over vannet, kunne jeg ikke puste med det samme. Det gikk mange dager før jeg kunne puste skikkelig. En kar dunket meg i ryggen.

Jeg ble med plattformen rundt. Var på ca. 20-30 meters dyp.

Kan tro det var fredelig der nede. Jeg var ikke redd. Steg oppover. Spørsmålet var om jeg når opp før luften tar slutt?

LIVBÅTEN LIGGER FEIL VEI

Jeg kom opp før livbåten. Så kom livbåten som et skudd opp, og den ble liggende med bunnen i været. Så ropte noen karer "nå kom livbåten". Vi hang i den og så åpnet de lukene og halte oss om bord. "Der er Egeli", var det noen som ropte. Så ble jeg dradd inn i livbåten.

De lå inni livbåten og halte i et spak for å få den løs. De var 8 mann og de klarte å få den løs. Jeg hadde bare tynne bukse og tynne skjorte. Det var en iskalde vind, og jeg tenkte at her tar det bare 10 min til så er jeg død.

NORMAND SKIPPER

Så kom supply båten. Det var en svære matros som tok imot meg. Etter en stund kom Supplybåten Nordmand Skipper til. De begynte med å ta opp de mest forkomne. Det var en svær matros som heiv meg ombord.

Redningen var vanskelig. Sjøen var høy. Livbåten slo inn i skutesiden så den slo sprekket. De måtte gi opp å ta ombord alle som var i livbåten.

Mannskapet på Nordmand Skipper kjente Egeli, fordi han som brukte å levere post til dem. "Fikk du med deg posten?" var det første Dikke (skipper Didrik Stonghaugen) spurte om da han fikk se Egeli ombord.

Reiv av meg alle klærne og fikk på meg en Wetsuit. Låg lenge med mange dyner.

Dikke (Didrik Stonghaugen) kom med bukse. Fikk den 5 ganger rundt meg. Han var svær og tykk.

De som ble reddet ble ombord i Nordmann skipper utover natten. Ble så kjørt bort til C-plattformen.

TILBAKE I STAVANGER

Kom til Stavanger morgenen etter. Familien fikk beskjed om at jeg var i live.

Var på sykehus 1 dag.

Fikk røntgen. Legen sa at lungene var ødelagt. Har vært tungpustet siden.

AVHØR OG ETTERFORSKNING

De skjermet meg for pressen. Forsikringselskap snakket med meg om riggen, hendelsesforløpet og hva som hadde skjedd.

HJEMME

Ringte hjem.

Datteren kom med klær. Huset var fullt av folk da han kom hjem. Døtrene gikk ikke på skolen den dagen.

Fikk ikke sove. Mor var der også. Hun fikk høre om ulykken da hun tok bussen fra Bekkefaret. Bussjåføren og en annen snakket om at det en ulykke på Alexander Kielland. Hun visste at jeg var der og spurte hva som hadde skjedd? De sa at det var "ingenting", ville vel ikke skake henne opp- men hun skjønnte at noe var galt og kom hjem til oss.

LIVET ETTERPÅ

Han overlevde Alexander Kielland ulykken og kan i dag stolt vise fram bilder av både barnebarn og oldebarn. Datteren hjelper han å handle 1 gang i uka, ellers klarer han det meste selv. Huset er både rent og velstelt. Både han og kona fikk kreft for noen år siden. Kona døde. Eivind overlevde og er snart 90 år:

Jeg pleier å si at; han der oppe vil ikke ha meg, og at han der nede er redd for konkurranse. Den eneste løsningen er å finne en sky og begynne for meg selv.

"Da vil jeg komme til deg morfar", sa barnebarnet mitt da han hørte dette.

Etter ulykken jobbet ikke Egeli til sjøs mer. Han sier at han ikke liker sjøen så godt lenger. Han fikk jobb i Havnevesenet i stedet. Mens han jobbet i Havnevesenet fikk han i tillegg kjempepensjon fra sjøen, så han har hatt det greit økonomisk.

ERSTATNING

Erstatningen de overlevede fikk på 25.000.- var et vits. Alle lo av det.

De som mistet noen fikk opp mot 1 mil., selv det var lite.

Selv brydde seg ikke om å gå til sak, men det var de som gjorde det.

Noen fikk sakfører i USA, men kom ingen vei. Amerikanere hadde ikke noe med Norge å gjøre. Klarte å vri det unna.

NÅ

Han har ikke lenger førerkort. Grunnen til dette er at han fikk et illebefinnende etter å ha parkert bilen utenfor butikken en dag.

Jeg besvimte. Legen tok fra meg førerkortet etter denne hendelsen, men sa at jeg såg så frisk ut at jeg kunne søke om å få det tilbake igjen. Hos politiet sa de det samme når jeg kom for å levere førerkortet, men da sprakk det for meg.

Jeg sa at en mann i min alder skal ikke ha førerkort! Tenk hva som kunne ha skjedd!

Bare minutter før jeg besvimte, kjørte jeg på en på vei der det er skolebarn. Jeg hadde hengt meg selv ...

Politidamen sa at det var første gang noen hadde sagt noe slikt, for vanligvis sto folk der å grein for å få tilbake førerkortet.

STAVANGER DRILLING

Vi holdt på å gjøre plattformen klar for boring. Det var mye som måtte gjøres før den var boreklar. Hotellet skulle vekk. Tårnet med boret var der hele tiden. Vi holdt på å sende folk i land.

Dagen etter skulle det bare ha vært 16 mann igjen på riggen fordi den skulle til ombygging for å kunne operere som produksjonsplattform igjen.

Stavanger Drilling visste om sprekkdannelser. Hver gang Torstein Sæd kom ut gikk han og kontrollerte stak og søyler. (Egeli mener det var D6, men han gikk inn i staget gjennom mannhull, og tok heisen ned, tror det var tverrstaget ved hydrofonen) De holdt sprekker under oppsikt. Han tok heisen ned. Det var kjent at sprekken skulle repareres. Sprekken var også rapportert til Phillips.

Egeli jobbet tidligere sammen med Kaasen (direktør i Stavanger drilling) på sjøen. Kjente Alf Kaasen han var telegrafist. Jeg hadde han som telegrafist på Bergesen båtene Han var reiste sammen med kona hans hjem fra Dubai. Hyggelig dame.

Kjetil Hauge, den andre plattformsjefen kjente han også godt. Ved 14-tiden, samme dag som ulykken reiste Kjetil Hauge fra "Alexander L. Kielland". Han var den siste som forlot plattformen før katastrofen. (Stavanger Aftenblad)

Kranfører Leif Reve omkom. Jeg møtte han på vei ut til dekk. Jeg spurte "kor du skal hen?" Han sa ned i lugaren, han bare reiv seg laus, og sprang ned i lugaren. Han skulle se om det var flere.

ETTERPÅ

Nå er det nok. Jeg hadde ikke fått lov av kona å fortsette. Begynte i havnevesenet i Stavanger. Husker når kullbåtene fikk slagside. Det likte jeg ikke.

Det har vært samling på Atlantic for oss som var med.

EIVIND EGELID OM SPREKKER OG OPPANKRING

Av Else M. Tungland og Marie Smith-Solbakken, 9. januar 2016

Sæd gikk alltid ned i pumperommet og kontrollerte skaftene. Det var heis ned.

Til D6 ?

Ja, der hvor hydrofon var satt inn. Der kontrollerte han, alltid. Han gjorde det hver gang med det samme han kom om bord. Jeg satt i kontrollrommet, jeg var ikke med ned.

Hørte at han hadde sett sprekk, derfor gikk han ned og kontrollerte.

Vi visste om at det var sprekker. Det første Sæd gjorde var at gikk ned og kontrollerte sprekken. Han hadde alltid en med seg. Visste at det var en skade med hydrofonen. Hver gang han kom om bord kikket han på den.

Vi visste at det var en sprekk, de på kontoret visste det, og Phillips visste det. Vi skulle inn dagen etterpå til Stavanger og reparere den.

Sæd, han sa ikke mye om den. Tyskeren som døde (Lothar Apostel) som alltid var med Sæd ned og så på, snakket om det. Det ble holdt under oppsikt, det var en svakhet ved hydrofonen. De kom inn i kontrollrommet, og snakket om det etter de hadde vært nede.

PERSONELL OM BORD ALEXANDER KIELLAND

Om morgenen var det over 400 mann, vi sendte folk hjem hele tiden. Når ulykken skjedde var det ca 200 om bord (212 om bord, 123 død 89 døde). Hadde det skjedd dagen før hadde det blitt en enda større katastrofe. Jeg fikk crew-listen fra Stavanger Drilling. Der stod det at det var tre mann på vei til oss om formiddagen. De ble tatt av flighten. Det hadde kommet noen amerikanere ombord, og da måtte de stavangerfolka og gå av . Hvor var de ? Jo, de de var på Cod. Lenge regnet vi med at med at de var døde.

Vi gikk fra kontrollrommet, fant vi frem livbelter og delte ut. Så så jeg at Sæd ville springe inn i kontrollrommet, jeg ropte: "Du har ingen ting å gjøre i kontrollrommet, det går ikke an å starte pumpene". Når krenkningene kommer over en viss vinkling starter ikke nødaggregatene. Vi trodde at riggen ville synke på normalt vis.

FORANKRING

Vi fikk tegning hvor han viste hvordan plattformen var oppankret (ligger i prosjektmappen), og forklart hvorfor den ikke var ankret på alle stagene.

Eivind Egeli viste oss på bildet (politirapport, Bjørn Lian) hvor sprekken var, og forklarte hvordan man kom seg ned, og hva som ble gjort for å holde den under oppsikt.

Tar heisen ned i pumperommet, skrur opp mannlokket, går inn der. Plattformen heves.

ALEXANDER L. KIELLAND VAR ULOVLIG OPPANKRET

Jeg gikk igjennom håndboka som lå i kontrollrommet en natt jeg var på jobb. Hauge (plattformsjef) hadde bedt meg sette meg inn i dette fordi jeg skulle ha ansvaret for oppankring når plattformen skulle bli borerigg. Dette var et par måneder før ulykken. Der står det: "En pentagonrigg må ikke under noen omstendigheter oppankres på det åpne hav unntatt at alle ti ankrene brukes." Riggeren var ankret opp med 8. De kunne ikke få ut ankrene på C søylen. Det gikk ikke an, fordi det var oljeledninger i sjøen der. Det var ikke mulig å ha 10 anker.

Phillips og Stavanger Drilling tegner ankerplanen, den godkjennes av myndighetene. Når de er oppankret der, er det plattformsjefen og representanter fra Phillips som godkjenner det. Og det var godkjent. Hauge visste det, det gjorde Sæd og, at det skulle være 10 anker.

Samme håndbok var på Henrik Ibsen og den samme håndbok fantes på rederiet. En tillitsmann sa til meg at de hadde lett etter de sidene, men han fant det ikke. De sidene var borte. Det må vel være mulig å få tak i den boka?

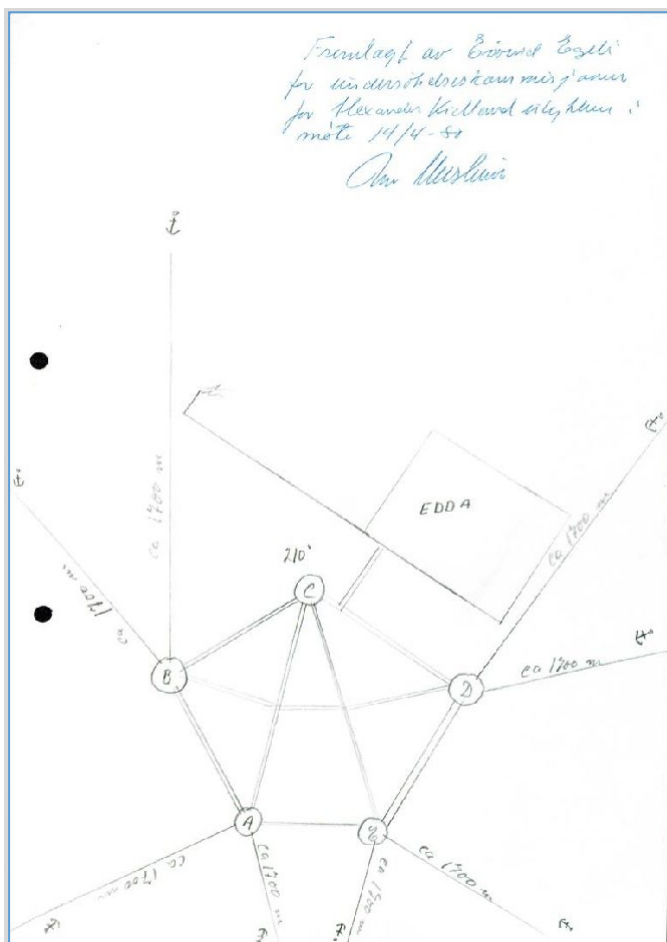

Tegning fra Granskingskommisjonen, Riksarkivet.

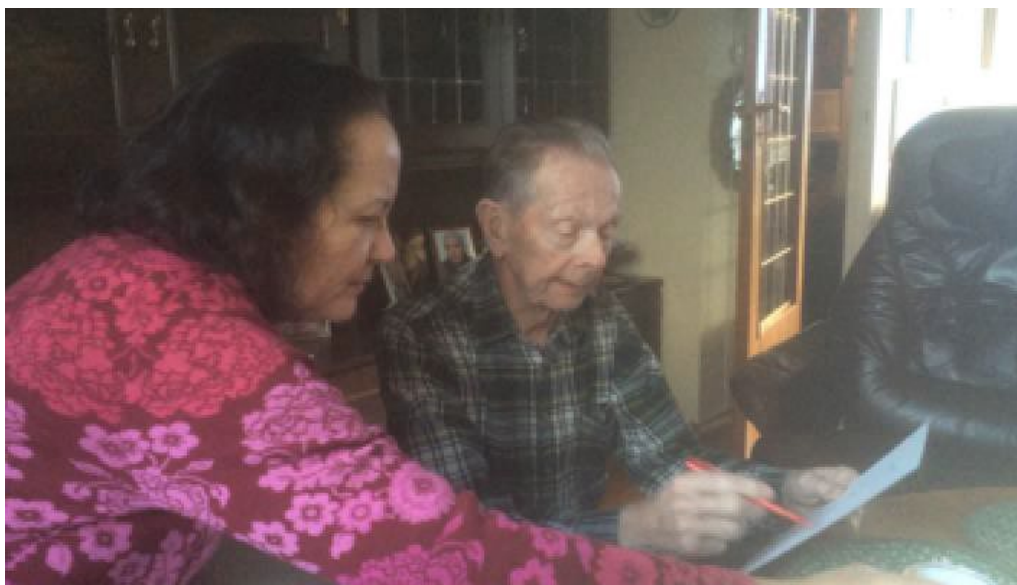

Bilde 6) Eivind Egeli forklarer Else M. Tunland om konstruksjonen, ankerplan og hvordan plattformen var belastet.

Foto: Marie Smith-Solbakken. (Skjermdump 15. januar 2016 fra iPhone-video)

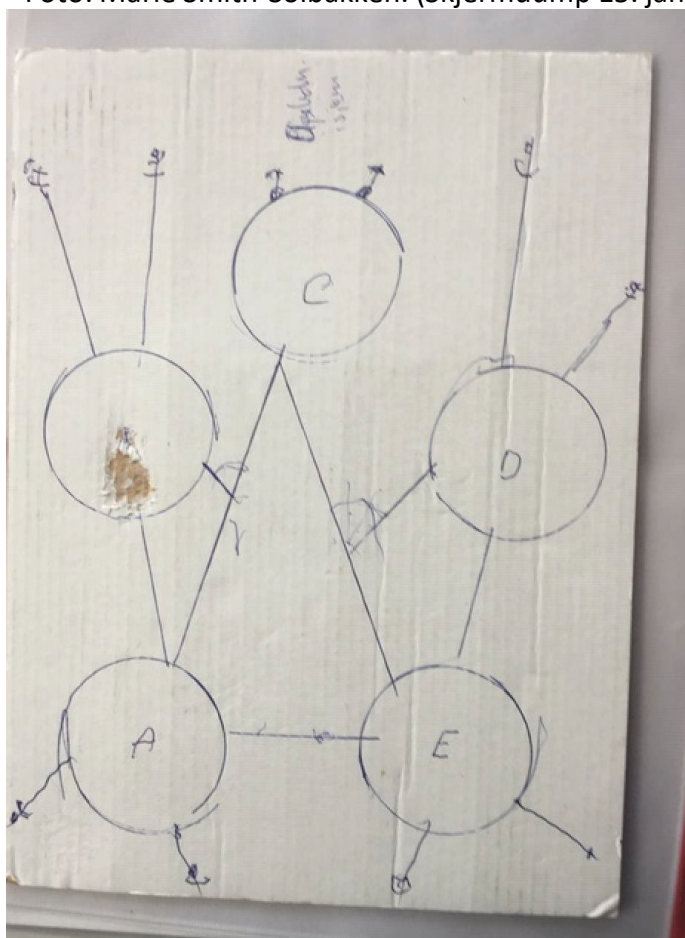

Plattformen ovenfra; søyler, stag ankringsystem. Markert spesielle belastingsområder. Tegning av Eivind Egeli, 15. januar 2016. Gjengitt med tillatelse.

HVOR VAR SPREKKEN?

Den var nede. Apostel fortalte om det. Han var rousabout, og var alltid med Sæd ned og så på. De åpnet opp mannlokket og lyste inn. De kom alltid inn til meg i kontrollrommet og fortalte hva som skjedde. Jeg kunne ikke forlate kontrollrommet. Sæd eller Hauge avløste meg i kontrollrommet, når jeg ikke var der.

KIELLAND KANTREK

Husker det godt det kom en jæklig bølge, og traff C leggen og trykker plattformen innover, kjenner at vi vi synker litt og plattformen setter seg. Bølgen slår tilbake og slår oppunder dekk. Kjenner det godt i hele plattformen. I tillegg er det en sprekk i D6 med hydrofonen som bølgen slår tilbake i. Det tåler den ikke.”

KIELLAND SKULLE TIL TANANGER FOR REPARASJON OG OMBYGGING

Vi skulle inn dagen etterpå til Tananger, dagen etter for å bygge den om. Jeg snakket med Sæd om det, han og vi pratet mye om det.

LOGGBOKA

Kontrollrommet fører notater som plattformsjefen fører inn i loggboka. Sæd og Hauge de delte loggboka på plattformen, den tilhørte riggen. Og så hadde de hver sin i land som de førte inn i når de kom hjem. Sånt er vanlig, det var sånt kapteinene gjorde det. En felles i tillegg til sin egen private.

LIVBÅT 1

De stakk av med livbåten, låret den for tidlig. Den kunne hatt 48 i den. Når jeg kom dit var den foren. Det var jeg som var ansvarlig for den livbåten. De har det ikke godt de som gjorde det.



Bilde 7) Journalist Ellen Kongsnes til høyre bringer kontrollromsoperatør Eivind Egeli i midten sammen med Torgeir Moan til venstre fra granskingskommisjonen. Egeli vil legge frem hva han visste om sprekkdannelser, oppankring og forhaling av plattformen for Torgeir Moan. Sola Strand Hotel 17. november 2016 under prelansering av polyfoni.
Foto: Marie Smith-Solbakken



Bilde 8) Eivind Egeli til høyre forklarer Torgeir Moan fra granskingskommisjonen til høyre om hvor og hvordan de visste om sprekkdannelser i konstruksjonen på Kielland. Sola Strand Hotel 17. november 2016 under prelansering av polyfoni.
Foto: Marie Smith-Solbakken

Eivind Egeli satt i kontrollrommet under helikopterdekket og tok seg en røyk. Plutselig krenget plattformen.

Tv-en og skrivemaskinen fløy rett i veggen. Nå gjaldt det å komme seg ut. Oppe på dekk var deler av mannskapet på flukt mot livbåtene og på jakt etter redningsvester. Plattformen krenget allerede 30 grader.

Underveis til plattformdekket møtte Egeli plattformsjef Torstein Sæd som sprang motsatt vei. Han ville inn i kontrollrommet, for å starte pumpene som kunne stabilisere plattformen. Men strømmen hadde gått og pumpene fungerte ikke. Egeli ropte etter ham, men Sæd hørte ikke. Egeli visste at plattformsjefen lenge hadde visst om en sprekk ved plattformfoten. Nå var den samme foten revet av og fløt i sjøen ved siden av dem.

En drøy halvtime tidligere, klokka 17.50, var gangbrua fjernet mellom «Alexander L. Kielland»-plattformen og naboplattformen «Edda» på Ekofiskfeltet. Gangbrua var montert mellom plattformbeina C og D. Det var D-leggen som ble revet av.

Eivind Egeli klamret seg til boretårnet og ble med plattformen helt rundt. Begge lungene hans fikk en trøkk da Kielland kantret.

Han fyller 90 år i november. Nå sitter han i stua si på Tasta. Han reiste aldri offshore igjen etter Kielland-ulykken. Tok jobb i Havnevesenet og er for lengst pensjonist med god tid til å tenke.

I 1980 jobbet han som kontrollromoperatør for Stavanger Drilling om bord på «Alexander L. Kielland»-plattformen. Da plattformen krenget, skjedde noe Egeli har tenkt mye på:

- Vi løp fra kontrollrommet og opp på dekket da jeg møtte plattformsjef Torstein Sæd som var på vei mot kontrollrommet. Jeg ropte: «Du har ingen ting å gjøre i kontrollrommet, det går ikke an å starte pumpene. Når krengingen kommer over en viss vinkel, starter ikke nøddaggregatene.»

DEN BEKYMREDE PLATTFORMSJEFEN

Men Torstein Sæd hørte ikke. Eivind Egeli så ham aldri igjen.

Sæd var en av de tre plattformsjefene på «Alexander L. Kielland». «Bjørnen» kalte de ham, den tause, røslige og samvittighetsfulle Torstein Sæd. Han hadde aldri vært noen pratsom mann, 49-åringen. Men de siste månedene før ulykken var han mer taus og tankefull enn vanlig. Han fortalte ikke så mye til noen. Men kona, Erna Sæd, skjønnte at noe var galt. Han gruet seg for å reise ut igjen. Han tegnet til og med livsforsikring, uten å si det til kona. Da hun fikk vite om forsikringen, var mannen allerede omkommet i ulykken han selv hadde fryktet.

⁹³ Kongsnes: 2016b

Historien hennes ble ikke hørt av den norske kommisjonen som gransket ulykken. I avhøret politiet tok av Eivind Egeli, står det ingenting om Torstein Sæds hemmelighet.

- Det var dagen etterpå, jeg var fortsatt helt utafør, sier Egeli i dag. Politiet var mest opptatt av hvordan de overlevende hadde reddet livet.

RIGGEN KUNNE HEVES

Eivind Egeli bekrefter at ballasteringen var et tilbakevendende problem.

Han overhørte også mange samtaler mellom plattformsjef Torstein Sæd og den tyske boredekkarbeideren Lothar Apostel, som var bekymret for en sprekk i et tverrstag nederst på plattformen.

- Sæd snakket om sprekken. Men han var ikke så bekymret for den som han var for feil med ballasteringen. Han likte ideen jeg hadde om en knapp, sier Wigestrاند.

I løpet av tre og et halvt år, fra plattformen forlot verftet til ulykkesdagen, ble aldri de nedre stagene på plattformen undersøkt, sier granskingskommisjonen i sin hovedkonklusjon fra 1981. Årsaken var at de lå under vann.

Kontrollromsoperatør Eivind Egeli vet imidlertid at dette ikke er sant.

- Vi tok riggen opp og ned mange ganger ute på feltet, sier Egeli i dag og får støtte fra Kvåle, Ofte og Wigestrاند.

INGEN OPPLÆRING

Han var egentlig sjømann, Eivind Egeli. Noen opplæring for å håndtere en plattform fikk han aldri. Ingen andre fikk det heller, så vidt han vet.

Driftshåndboka fra verftet var det langt fra alle som hadde lest. Kravene fra verftet til sikker drift av plattformen ble ikke fulgt.

- Først knakk D-leggen. Det var fordi ankerfestene på C-leggen ikke var i bruk. Vi brukte bare åtte av ti ankere, selv om det stod i driftshåndboka at vi alltid måtte bruke ti.

Egeli tror dette påførte de andre plattformbeina ekstra belastning.

- Kunne ulykken vært unngått?

- Det er jeg usikker på, sier Egeli. Det kunne jo gått mye verre også. Hvis bølgen som traff plattformen hadde slått inn og truffet den et annet sted, kunne to bein blitt revet av. Da ville plattformen sunket i løpet av minutter, sier han.

- Vi fikk ingen opplæring. Jeg fikk ikke beskjed om å lese manualen før en måned før ulykken. Det var ingen wire på D-søylen. Det ble en ekstra belastning på den. I driftsmanualen fra verftet står det at vi alltid måtte bruke ti ankere, men vi brukte bare åtte, sier Egeli som jobbet i kontrollrommet like under helikopterdekket på Kielland-plattformen.

FELLESSAMTALE MELLOM EIVIND EGELI, KÅRE MAGNE KVÅLE, RAGNVALD OFTE PÅ ÅPTA
Av Marie Smith-Solbakken og Else M. Tungland, 12. februar 2016.

Sprekkdannelsen ble diskutert med kollegene Kåre Magne Kvåle og Ragnvald Ofte fra Stavanger Drilling. De diskuterte hvordan og om det var mulig at Sæd og Apostel kunne kontrollere den når den lå i sjøen. De var samstemmige om at det var mulig, fordi plattformen kunne heves og tverrstagene, herunder D6 som var fylt med vann når pongtongene var under vannlinjen, kunne heves og vannet ble skylt ut. Heving og senkning tok normalt 1 ½ time.

Kollegaene Kåre Magne Kvåle og Ragnvald Ofte var tilstede da Eivind Egeli fortalte at plattformsjef og han selv, som kontrollromsoperatør, visste om sprekkdannelse, og at de holdt sprekker under oppsikt. De visste om at det var sprekkdannelse i D6. Siden dette er opplysninger noen mener ikke er troverdige, la vi til rette for at overlevende fra mannskapet i Stavanger Drilling fikk diskutere dette i fellesskap. Vi ba også om å få opplysningene formulert og ba om underskrift fra de som var tilstede, slik utsagnet var dokumentert.

INSPISERING AV UNDERSTELLET

Ragnvald Ofte: Husker at plattformen ble løftet opp i Tananger. Jeg var med å inspiserer sammen med Sverre Kristensen. Vi gikk rundt på utsiden. Pongtongene lå oppe.

Eivind Egeli: Hauge ba meg sette meg inn i stabiliseringsreglene. Birkeland jobbet i fagforeningen. Han sa at han hadde hørt det før at plattformen skulle være oppankret med 10 ankerkjettinger. Vi hadde boka, men fant det ikke igjen de sidene hvor det stod. Men jeg har lest, og det hadde han og, at det det alltid skulle oppankres med på 10 anker i åpen sjø.

HEVING AV PLATTFORMEN OG INSPISERING

Rett som det var tok vi den opp. Når det var godt vær, lettet vi riggen, så vi kunne inspiserer innsiden av staket. De åpnet mannlokk og gikk inn.

ULYKKEN

Apostel ble knust med pickup-båten.

ÅRSAKEN

Dere ligger og skrever med de ankrene, det er skylda, sa sjøfolka. Ankerplanen var godkjent av sjøfartsmyndighetene. Å kritisere Veritas var det samme som å kritisere Kommunistpartiet i Sovjet.

FRANSKE ADVOKATER

Eivind Egeli: På Atlantic hotell var det franske advokater sammen norske. 3-4 advokater var der, jeg kjente ingen av de. Det var en dame som skulle oversette. De ble uenige, de norske og de franske advokatene. Hun sa, han sa ikke det! Vet ikke hva det var ?

FORHALING

Alltid når det var uvær, da tok vi gangbroa og vinsjet oss bort fra Edda.

Kåre Magne Kvåle: Det var første gang jeg kjørte vinsjene. Synes ikke vi fikk opp strekket på wiren. Vinsjene kjørte jeg fra kontrollrommet.

Når vi slakket på noe, så strammer vi opp. Ankrene lå på samme plass. Slakket på fire, og strammet fire.

Hvor mye strekk, har ikke fått opp strekket.

KLARGJORDE TIL BORING

De gjorde klart til drilling. Moseid snakket om å få ordnet mud.

De kjørte boreblokken (Travelling block) fast. Noe gikk galt. Den datt ned med et jekla brak, de ødela noe. Hele riggen ristet. De måtte få reparert noe. De kom bare ut for å trimme den, så den ikke skulle stivne til.

SPØKING

Osland (chief) sa: "Koss kom du deg hertil. Du eg gjorde som Jesus sa, eg gikk på vannet."

BEKREFTELSE FRA EIVIND EGELI

Eivind Egeli bekrefter med dette at :

Stavanger Drilling visste om sprekken

”Plattformsjef Torstein Sæd holdt sprekker under oppsikt. Noe av det første han brukte å gjøre hver gang han kom ut, var å gå ned og kontrollere utviklingen av sprekken. Han hadde alltid med seg en hjelper, Lothar Apostel som hjalp til med å skrue opp mannlokk. De kom ofte inn i kontrollrommet til meg, tok en røyk og slo av en prat. De snakket mye om dette da. De på kontoret i Stavanger Drilling må ha visst om dette.”

Åpta 12. februar 2016

Eivind Egeli

Tilstedeværende vitner: Kåre Magne Kvåle, Ragnvald Ofte, Else M. Tunglund, Marie Smith-Solbakken

Eivind Egeli bekrefter med dette at :

Stavanger Drilling visste om sprekken

Plattformørstein Sæd holdt sprekker under oppsikt. Noe av det første han brukte å gjøre hver gang han kom ut, var å gå ned og kontrollere utviklingen av sprekken. Han hadde alltid med seg en hjelper, Lothar Apostel som hjalp til med å skrue opp mannlokk. De kom ofte inn i kontrollrommet til meg, tok en røyk og slo av en prat. De snakket mye om dette da. De på kontoret i Stavanger Drilling må ha visst om dette.

Åpta 12. februar 2016

Eivind Egeli

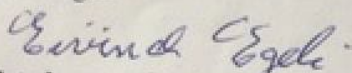

Tilstedeværende vitner:

Kåre Magne Kvåle

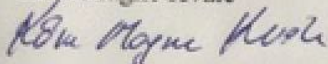

Ragnvald Ofte

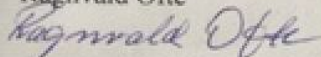

Else Tungland

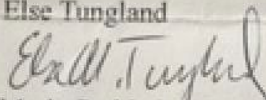

Marie Smith-Solbakken

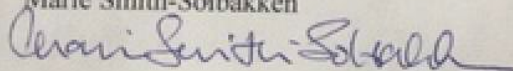

HARRY VIKE, RADIOOPERATØR, STAVANGER DRILLING

Av Else M. Tungland, 17. Juni 2014, Sandnes

PERSONALIA

BRUK OG GJENNOMFØRING

Samtykket i at notat fra samtalen kan offentliggjøres og inngå i minnesamlingen om Alexander L. Kielland-ulykken og overleveres Norsk Oljemuseum, Nasjonalbiblioteket og Arbeiderbevegelsens arkiv og bibliotek for at ettertiden får del i dette. (Telefon 23.01.2019)

TILKNYTNING TIL ULYKKEN

Overlevende. Hadde fast jobb på Alexander L. Kielland som radio operatør. Kom ut samme dag som den kantret.

HVA SKJEDDE

Jeg hadde nettopp kommet ut og hadde hvilt litt og fått meg noe å spise. Det var to kraftige bølger så kom nokså tett etter hverandre, så var det en del dundring og risting og så tippa den over, det var dårlig vær men det hadde vært tilsvarende før.

Jeg fikk bare tid til å si; mayday, mayday Kielland velter, så gikk strømmen.

Vi var ikke så veldig bekymret med en gang. Vi trodde at hvis plattformen sank ville noe av den bli stående på boreårnet, - vi tenkte det utfra hvor dypt det var og det vi hadde hørt- men riggen krenget mer og mer og ankerkjettingene kom i spenn og etter hvert så røk de, og slo i stykker alt som var, det var veldig krefter, folk som...ja det var fælt å se på. Da tenkte jeg ; hva med Grethe og Steinar nå? jeg tenkte på at jeg hadde redningsvest, men ikke på at det var så kaldt i vannet.

Jeg hoppet i vannet og begynte å svømme, så en livbåt og begynte å svømme mot denne.

Kom over en som lå der utmattet i sjøen, uten livvest. Jeg fikk dradd han med til livbåten som lå feil vei, men vi fikk den bikka over. I det jeg gikk om bord ser jeg at han jeg dro med meg har mista taket, min første innskytelse var å hoppe uti å redde han - men det gjorde jeg ikke. Det eneste jeg gjør er å ta av meg livvesten og kaste den uti til han, --men i den vinden... - jeg vet ikke hvordan det gikk, sannsynlig vis ikke bra.

Jeg var nedkjølt , utslitt med press fra andre om å komme meg forrest mulig ned i båten. Jeg lyver hvis jeg sier at jeg går å plages av dette, men når jeg tenker tilbake er dette det minne som kanskje er vondest.

Da jeg fikk kalt opp folk fra livbåten fikk jeg beskjed om at, ja da de hadde forstått situasjonen og redningsaksjonen var i gang.

Etter sykehuset ble vi kjørt ned til en fin klesbutikk i Stavanger der vi fikk kjøpe nye klær fra innerst til ytterst. Har aldri hatt så fine klær før.

HELGE GEORG KNUTSEN, RØRLEGGER, NYMO AS, OIS

Av Marie Smith-Solbakken, 24.10.15, Sørlandssenteret.

GJENNOMFØRING OG BRUK

Øystein Hakestad hadde tilrettelagt for samtale. Notat er sendt til gjennomlesing og korrigerings. Knutsen har godkjent at utvalgte sitat kan brukes i publiseringer og fremførelser. Samtykket i at notat fra samtalen kan inngå i minnesamling som overleveres Norsk oljemuseum, Statsarkivet i Stavanger, Nasjonalbiblioteket og Arbeiderbevegelsens arkiv og bibliotek (SMS 19. desember 2018).

BAKGRUNN

Kom fra sjøen.

Rørlegger.

Begynte i Nordsjøen for Nymo i Ois i 1980. Begynte på an igjen fra bånnen av.

Ansatt i Nymo i 5-6 år

27. MARS 1980

Begynte med tåke, beskjed om at det ikke ble noen fligheter til Eldfisk Bravo. Det var en av mine første turer, fersk, litt spennende.

Spiste frokost, og satt i dagligrommet og ventet, spilte kort, begynte med det. Så ble det lønsj, tåka lettet ikke. Satt hele dagen og spilte kort, folk gikk å la seg innimellom . Det var lovlig å røyke, så vi heiv oss på røyken.

Hørte et jævlig smell, nå skulle dansken ha vært her, sa en så lo vi og spilte kort videre. Så smalt det igjen, så kom det helsikens smell - et drønn, og plattformen la seg dønn ned, vi var heldig på et vis, fordi den veien som plattformen datt var mot døråpningen, vi sklei i olje og vann mot døråpningen. Herregud vi skulle hatt survival suit. Dægern den ligger på rommet på lugaren, så e lot det vær. Kom meg ut på utsiden, så at sjøen stod å kokte i dørkarmen, og så kom det dalende ned containere, oljefat, planker, det var ikke en ting som var surret fast. Rør, metallbiter, planker, containeren høvlet over en haug med mennesker. De ble kjøttdeig, det var ikke noe bra syn.

PÅ DEKK

Kom ut på dekk, entret etter nevene oppover, vi søker automatisk etter høyest punkt, et skaft som gikk ut, eg tenkte mine tanker, la oss komme ut på det skaftet der. På vei ut der, stod

vinsjen, og en kasse med livbelter. Jeg fikk det siste livbeltet. En som heiv det til meg, ha det på deg, ropte han.

Plattformen lå og vippet litt, samtidig så vi kranen på Edda kjørte folk om bord. Folk som hang etter korgen, og datt ned.

En som stod ved siden meg av døde. Jeg hadde mye kontakt med den faren. Gutten hadde sett noen som stod innesperret bak i et vindu, han gikk bort for der og spente inn vinduet, for å redde de. Jeg så han aldri mer igjen.

E tenkte mest på meg sjøl. Her må vi prøve å komme oss til vannet. Det var et helikopter over oss, det hang over hauet på oss. Det var fullt av folk og hadde ikke vinsj. Ingen kunne bli tatt opp.

I VANNET

Stod å kikka litte granne. Her tar ikke jeg sjansen, ryke det dritet der (wiren), så skjærer det seg. Jeg tusla opp igjen fra . Det siste jeg husker var at wiren røyk, en bekjent av meg fikk wiren i ryggen, han åpnet seg som en råttent tomat, jeg husker ikke mer før jeg var i vannet. Føttene hadde kilt seg, jeg fikk beina løs. Ikke hadde jeg luft, og hauet jobbet på spreng. Kjente vannet bobla rundt meg. Det kom ei svær boble, ei stor luftboble og i det den passerte meg sugte jeg enn alt jeg kunne, fikk vann i lungene, kom opp til vannkanten. Jeg bruker briller, jeg så ikke en dritt, jeg lurte på hvordan jeg skulle finne frem. Jeg hadde et glass inni handa av brillene, tok det opp så gjennom det og svømte mot en pickup båt. Så var det en som skreik at det kommer en livbåt drivende. Svømte mot den. Den lå sjølvsagt med bånnen i været. Vi svømte opp langs siden.

Her var det to karer fra Kragerø. Vi måtte finne på ett eller annet. Begynte med store svømmetak, men takene ble mindre og mindre.

Bånnen i været. Helge Falk og meg tok å skudde en som hette Gunnar i bakenden så han fikk tak i et tau, som lå langs livbåten. Vi prøvde å snu den mot vinden, skudde han Gunnar opp, og hang oss i beina hans akterut på livbåten, skreik til de andre at de måtte gå på andre siden.

Vi var 15 mann som lå og hang der, en som krabbet oppå de andre, Klappet til han. Det var panikk for å komme om bord.

I LIVBÅT NR. 5

Folks som satt i underbuksa . Båtføreren satt i underbuksa. Dieselrøret var brukket, båtfører var redd for dieselgasser,

Vi lå der og dreiv. Vi fikk satt oss ned i båten. Ble sjøsjuk så til de grader. Vi spydde som griser hele gjengen, Slå lens , lar det renne der du sitter. Vi fikk litt roen i seg. nå er vi i båt, nå går det greit.

Ved siden satt Gunnar Falk fra Lillesand og en til, vi prøvde å varme oss litte grann, banket hverandre i ryggen. Etter en stund kom det en supplybåt opp langs siden på oss. Det var storm og høye bølger. Det var enkelte som hoppet over, skjønte ikke hvordan de klarte det. Vi traff supplybåten, og taket på livbåten sprakk. Vi fikk ulltepper over.

Klærne var søkkblaute, vi satt jo der, tror det var 10-12 stykker som hoppet over. I den forbindelse så mistet de oss på radaren, fikk greie det på etterpå. Vi var totalt seg 9 ½ time i båten.

Vi begynte å komme oss litt. Det var en stor kar som lå på benk stille, en som sa "lurer på om det er liv i han" Så sa han: "Jag er inte død, jag er sjøsjuk". Han var finne. En svær maskin, et uhorvelig maskineri, Han bor på Dølmo.

Vi holdt motet oppe , vi kunne sittede her i dagevis, her er mat her er vann. Da begynte Knutsen å se lyst på situasjonen.

OM BORD I HELIKOPTER

Så kom det et helikopter.

Gunnar Falk hoppet i korga. Det gikk bra, han fikk tak i korga nesten med en gang.

En på siden av meg, han hadde fått smell i ansiktet, han satt tyve minutter og ventet på å få tak i korga, han var blåfrossen. Flygerne prøvde så godt de kunne. Han kom ned å sa eg klarer det ikke, prøv du. Så gikk jeg opp. Så Ekofisk, så dårlig, og så kom den der korga. Fikk tak i den med venstre hånda, det var sjø, helikopter sto klart, det han g rett over hodet mitt. Hadde godt takk i korga med venstrehånda, høyre hånda holdt jeg i sprinkelanlegget. Det kom en bølge, og jeg fikk hevet meg, fikk begge albuene oppi korga. Det var den følelsen da det var fire hender som dro deg inn i helikopter, det var en herlig følelse.

En av redningskarene sa, eg var sikker på at du ville ramle ned, eg stod klar til å hoppe. Jeg svarte: Ingen hadde fått meg til å slippe. Jeg skulle hengt opp til himmelen og ned igjen, Jeg hadde ikke sluppet det taket jeg.

De ga opp, de prøvde å få opp mer, folk fikk ikke tak i korga.

EKOFISK COMPLEX

- Kom om bord på plattformen på hotellet. Det var ikke så lenge etterpå.

Vi kom til hotellet, ble tatt godt imot. Var faktisk litt tørr, kom i dongeribukse, sokker, og sko. Fikk utlevert, en kjeledress i størrelse 64 og et par sokker. Den var svær som et vondt år. På hotellet tok vare på oss.

Var i byen i Stavanger og handlet klær i kjeledress. Jeg lå på sykehus, hadde fått vann i lungene.

SYKEHUSET

Når vi landet på Sola ble vi kjørt i eskorte til sykehuset. Jeg var ute og gikk med en gang. Da kom det sykepleiere og kjefte på meg og sa "nå går du å legger deg". Jeg stod opp igjen, jeg måtte se hvem som ble redda.

Jeg fikk beskjed om at "Du skal ligge her til i morgen", jeg ville ikke ligge der til i morgen. Enden på visen var at det kom en overlege. Vi sender han hjem, og gir han noen tabletter.

REDDET OG ETTERPÅ

Det var en god følelse å bli reddet.

Folk var så glade for å se hverandre. Det kom en instrumenttekniker som hoppet på og la armer og bein rundt meg.

Han hadde hevet filmfremviseren, gjennom ruta i kinoen og kom seg ut. Han var ute etterpå, men måtte slutte, tålte ikke at det skvaldret i dusjen.

Vi hadde mye folk vi måtte sende hjem igjen.

EN HISTORIE JEG HØRTE

En som hadde gitt opp, han hadde survivalsuit, lå og drev og mente det er ikke noe sjans likevel. Så kom det en gammel gubbe som svømte forbi meg, kom hadde han sagt, så fikk de tak i en liten rund flåte, de ble reddet begge to. (hvem er de?)

En annen kompis, hoppet på havet med survivalsuiten under armen, tok den på seg på en planke.

REAKSJON

Vi fikk 20 000 i erstatning . Det stod en statsminister som sa det skulle ikke stod på penger.

2000, 2001 da kona mi døde og hadde vært i Nigeria. Det var mye dreping rundt dørene. alt i alt fikk jeg en baksmell.

PSYKIATRI

Psykiaterne hadde sagt at det ville komme en reaksjon. Måtte tømme hauet, og starte på nytt. Har vært igjennom hele pakken med psykiater

De hadde oss om forskningsobjekter. Fikk spørsmål om alt i fra himmel og jord. Kona , alle ble intervjuet. Jeg ble spurt om hva jeg mente om det? De skal bare la det være det. Senke den, de finner ikke noe, likevel. Vi vet jo hva som skjedde. De fant en mann.

ETTERTANKER

Norge som sjøfartsnasjon har mistet mange på havet, de er døde, det er ikke noe spesielt.

Min styrke er at jeg klarer å snakke om det. Det lureste jeg har gjort er at jeg har pratet om det, og fått det fram.

Jeg var sikker på at jeg skulle overleve, hele tiden, noe annet streifet meg ikke. Aldri en tanke om at dette skulle jeg ikke overleve. Er glad jeg er i den situasjonen jeg er i.

Gamle kokken som knapt kunne gå, han kunne ikke overleve, men han overlevde!!

Har vært en stor belastning på familien, mor mi, mor hadde mistet sin kjære datter, og kjerringa likte det ikke , ungene ja. Båtene lå i opplag den gang, derfor havnet jeg der, derfor fortsatte jeg.

HMS

Hadde vært på brannkurs.

En reaksjon er at jeg vil ikke ha hue under vann.

Helkoptervelt – tre velt. Gjorde det tre ganger. Da svartner det. Kjenner panikken.

HJEMREISEN

Vi var og handlet klær. Gatene krydde av oransje kjeledresser.

Når vi reiste hjem fløy vi med privatfly. Jeg kom taxi, jeg hadde ikke en krone sa jeg til drosjesjåføren. Drosjesjåføren så ”sjii”. Hadde ikke sagt til kjerringa at jeg kom. Hadde ikke briller, når vi kom til Hisøya passerte vi kjerringa. Så kom kjerringa, hun skjønnte det var meg, siden det kom en Kristiansandsdrosje. Da var det godt å få på seg briller å se.

Det var godt å møte de som overlevde. Hukommelsen glemmer en del, men ikke alt.

HUSKER

Husker en som sa til meg når vi lander, så går eg foran deg, så finner du veien.

Redningsmannen tok opp gulmix. Kan jeg få, spurte jeg. Tok et trekk, så stjal han bak meg røyken.

Det var herlig ble født på ny.

ALF G. TARALDIEN, JERN OG METALLARBEIDER, NYMO AS, OIS

Av: Marie Smith-Solbakken

PERSONALIA

F. 1954

Ansatt i OIS

Bosatt Kragerø

I politirapporten står: Var i Lille kinosal, ut på dekk, i sjøen, med redningsvest, livbåt 5, reddet av supplybåt.

GJENNOMFØRING OG BRUK

Telefon, 23.januar 2016. Notat oversendt 5. april 2016. Korrigert av Alf G Taraldlien. Det er gitt samtykke til å bruke notatet fra samtalen som grunnlagsdokument i fremstillinger av Alexander L. Kiellandulykken; herunder fotofortelling, essay og polyfonien som er en sammenstilling av ulike utsagn fra ulike personer. Det er gitt samtykke til at notatet overleveres Norsk oljemuseum. ref. mail 7.4.2016.

Samtykket til at notat fra samtalen offentliggjøres og inngår i minnesamling om Alexander L. Kielland-ulykken og overleveres Norsk Oljemuseum, Nasjonalbiblioteket, Arbeiderbevegelsens arkiv og bibliotek for at ettertiden skal få del i dette. (SMS 19.12.2018)

OM DAGEN

Dårlig vær den dagen, om morgen skulle vi ta flighten til Eldfisk Bravo. Den ble avlyst pga dårlig vær med mye vind og store bølger. Det ble ingen schuttling den dagen. Dagen gikk med til å lese og se film.

DA ULYKKEN INNTRAFF

Kinosalen var fullsatt av folk, så vi gikk heller opp til stueren og lånte filmapparatet hans. Vi satte opp filmapparatet til stueren og gikk inn i mannskapsmessen og satte på en film. Vi hadde nettopp satt oss på stolene, starta filmen så kom en stor bølge og helte oss på sida. Filmapparatet raste av gårde.

Vi reagerte momentant, spratt opp av stolene og løp ut for å sjekke hva det var. Kom oss ut i gangen til catering, gikk halvveis på veggen og halvveis på golvet. Her tok jeg på meg meg livvest. Fikk den på, og tok med ekstra. Kom ut, da fant vi ut at det var best å gå til det høyeste punktet. Gikk bort dit. Der var det flere folk ute. Det var en som ikke hadde livvest, jeg ga vesten til han. Det var Helge Georg Knutsen.

Så på livbåten – anså det som farlig å gå om bord. Hadde den blitt løst ut hadde den ramla på staka. Det var kaldt å være ute. Gikk bare olabukse og t-skjorte. Det var mye vind og kaldt og ufyselig.

Vi gikk i ly og gikk inn vinsjrommet til ankeret. Stod der en liten stund. Lukka døra og stod i ly av vær og vind. Så merket vi at riggen begynte å krenge mer og mer. Vi kom oss ut av bua, og så at den tippet mer og mer. Vi gikk vi ned på den ene leggen og kom oss over rekkverket på sida på den leggen som ankeret gikk ut på. Etter hvert som riggen la seg mer og mer på siden, så ser vi hva som skjer. Ankervinsjen rauk, og dermed tippet riggen helt rundt.

I SJØEN

Jeg tenkte nå er jeg ferdig. Det var ingen ting å holde seg i . Ble dradd ned i sjøen, men noen sekunder etter var jeg sjøoverflaten igjen.

Kom til overflaten og ser meg rundt. Ser en livbåt en livbåt med bunnen i været og ser at de løfter med kranene fra Edda. Tenkte at det gjaldt å komme seg bort til livbåten. Kom meg til den, holdt meg rundt der en liten stund. Vi hørte at det var folk inni den. Vi dunka og slo, og prøvde å bli enige om å gå til den ene sida, og gyngte båten. Vi fikk løftet en oppå båten, som tok tak i tauet, og så snudde vi livbåten rundt. Da fikk jeg livbåten i hodet. Da jeg kom frem igjen, bare hang jeg armen i tauet som hang rundt der båten. Etter hvert tok de tak i vesten og buksa mi og bikka og dro meg inn i båten. *Husker du hvem ?*

Nå var jeg hvert fall innenfor. Jeg var bra nedkjølt. Hadde ligget 20 minutter i sjøen. Det var ca. 4 grader i sjøen.

Så da satt vi i livbåten. Det var ganske bra med folk . Ikke sjanse å starte den. Folk begynte å spy og det lakk diesel. Etter hvert kom en supplybåt opp langs sida. Den lå med nettet til, så begynte folk å gå opp gjennom takluka og for å komme seg over i Normand Skipper. Noen hoppet i nettet, og så ble de dradd om bord. Alle ble ikke med. Noen ble hentet i helikopter.

NORMAND SKIPPER

Fikk vrent av klærne. Vi fikk låne klær av mannskapet og vi fikk oss en varm dusj, og fikk lagt oss på lugaren. Sov over natten der på Normand Skipper.

Det var en som stod på brua som var fantastisk til å manøvrere. Det var en de ikke fikk om bord, han bakket mot bølgene så vind og bølger skylte over dekket bak. Når han gikk i mot med bakenden mot bølgene så skyltes han inn på dekk.

EKOFISK COMPLEX

På morgen ble vi heist om bord på Ekofisk complex. Medicen på complexet gjennomgikk mental tilstand og sjekket om vi var skadet før vi ble sendt til land.

Det ble meldt fra til de hjemme at jeg var i livet. Kona var gravid, og familien hadde sittet opp hele natten; kona, unger, bror og foreldre.

KRAGERØ

Helge Eneberg, Anders Helliksen var også fra Kragerø. Vi var i samme livbåt. Helge var bare trusa.

HJEMME

Jeg var hjemme en måneds tid, før jeg prøvde på nytt igjen.

OFFSHORE IGJEN

Jeg jobbet på Ekofisk jobbet helt frem til 1985. Fikk så jobb i BP. Begynte som dekkarbeider i 1985, så kranfører og dekkformann til 1999. Neste selskap jeg jobbet i var Saga petroleum. Der var jeg med på oppbyggingen va Petrojarl Varg. Jobbet som kranfører og lagermann om bord der frem til 2009. Byttet så over til Talisman og var med på bygging av YME plattformen og var med å få YME i posisjon. Det ble stopp der , og den ble skrotet. De måtte si opp folk. Jeg ble oppsagt.

Fikk så være med på utbyggingen av Goliat. Var med på bygging i Korea i halvannet år. Og er kranfører og har ansvar for lageret på Goliat.

FORANDRINGER ETTER KIELLAND

Det ble tatt tak i hvordan det skulle være om bord.

HØYERE KOMFORT

Rart å tilbake på og sammenligne med hvor bra vi har det i dag forhold til slik det var på Kielland. Vi bodde fire på hver container. Dusjen var i enden av containerrekken med en rekke toaletter og en rekke dusjer. Taket var bølgeblikk. Komforten i dag forhold til da er som natt og dag.

REDNINGSUTSTYR

Alt med livbåter, og alt som hadde med sikkerhet ble tatt tak i .

SENERE UTBYGGINGER

Når du er med å bygge opp en ny rigg, så sier du i fra underveis, og det må gjøres annerledes. Feilen nå er at det bygges utenlands. Det er ikke samme forståelse for norsk regelverk

Varg, ble fulgt opp av Saga. De hadde innflytelse av byggingen. Den var i land i tre uker, rett på feltet, og ikke lenge etter i produksjon.

Yme; alt for mye som satt opp som ikke fulgte standard. Det ble fulgte ikke opp det som på påpekt på verftet i Abu Dhabi.

Det samme vi har slitt med på Goliat og. Det vi påpekte, ble ikke gjort. Hyundai-verftet hadde ikke forståelsen. Italienerne (ENI) hadde heller ikke samme forståelsen for norsk standard og regelverk som oss fagarbeidere.

LÆRDOMMEN

Alle de regelverk og de ting som har kommet opp i Nordsjøen om det fortsatt skal bestå og må byggeprosjektene i utlandet følges opp. Fagarbeiderne må bli hørt.

Skal vi klare å beholde den høye standarden må det bygges i Norge. Vi strever med å få til å gjøre det etter en annen standard i utlandet. Vi prøver å forklare til verftet. Det er vanskelig, det blir bare neglisjert. De gjør det bare slik de har fått det på tegningen først. Det er min erfaring.

Skal noe endres blir det dobbelt så dyrt.

KONTAKTER

Stein Olav Li, Vest Telemark blad har skrevet om guttene fra Kragerø i avisartikkel.

ANDERS HELLIKSEN, RØRLEGGER, NYMO AS, OIS
Av Marie Smith-Solbakken

PERSONLIG OPPLYSNINGER

f. 1959

andershellik@gmail.com

BAKGRUNN

1976 Tangen verft Kragerø læretid rørlegger
1980 Rørlegger Ansatt i Nymo som rørlegger 1980
1982 Hjelpegutt elektro IOC fra Arendal offshore
1986 IOC på land mest i Stord, Stavanger
1990 Selger i ABB på elektro
2002 Selvstendig næringsdrivende telefoni it

GJENNOMFØRING OG BRUK

Samtale, Oslo 23. Januar 2015 mellom Marie Smith-Solbakken og Anders Helliksen. Korrigert av Anders 05.04.2016. Anders har samtykket i at fortellingen kan brukes i fremstillinger om Alexander L. Kiellandulykken, i mail til Marie Smith-Solbakken 05.04.2016.

Samtykket i at notat fra samtalen offentliggjøres og inngår i minnesamling om Alexander L. Kielland-ulykken og overleveres Norsk oljemuseum, Statsarkivet i Stavanger, Nasjonalbiblioteket og Arbeiderbevegelsens arkiv og bibliotek for at ettertiden får del i dette. Samtykket 14.08.2018.

ER PÅ LUGAREN

Hadde vært nesten et år før ulykken skjedde. Jeg jobbet på Albuesjell Alpha 2/7. Da ulykken skjedde hadde jeg vært der i to dager. Det var dagen før påske. Jeg skulle stå hele påsken.

Selve 27. mars var det mye tåke, og vi kom ikke på arbeid. Da ble sittende 5-6-7 stykker, vi på lugaren og spille poker. Det var Ivar Olsen fra Arendal, en trønder og en elektriker. Jeg husker ikke navnet på de andre. Ingen av de på lugaren overlevde unntatt meg.

KIELLAND FÅR SLAGSIDE

Kveldsmaten begynte halv seks. La meg til sove før kveldsmat, og våknet av et voldsom smell halv sju. Jeg bodde innerst i containeren. Bak meg var et vindu. Vi skulle på lben dagen etter. Bagene var satt foran sengene på golvet, garderobeskapene langs veggen var tømt og alt var klart for at vi skulle flytte dagen etter. Da smellet kom raste alt ned på pokerlaget. Bager,

garderobeskap, survivalsuit over dem, alt i et himla kaos. Jeg skjønnte at noe var forferdelig galt. Fikk åpnet vinduet.

De hylte og skreik. Det var kaos og panikk. Jeg tenkte bare å komme meg ut, og krøyp ut vinduet til gangveien mellom rekker av containerne og kom meg ut i luften. Det var en rapp ned til dekk. Kom meg til dekk da, der lå Kielland med en veldig slagside.

De hadde tømt lageret under dekk for utstyr og plassert det i containere på dekk bak C leggen. Containerne kommer seilende inn i boligkvarteret. Der går det noen folk.

Jeg kommer akkurat forbi i det containerne traff de som kom bak meg, og jeg fikk noe av restene av dem på meg. Fortsatt kan sitringen av menneskekropper som knuses.

Jeg beveger meg mot høyeste punktet. Det er kø oppover lederen, flere hadde tenkt det samme. Der blir det sendt redningsvester bakover. Jeg får den siste som kommer. Stod i underbuksa og tok den. Fikk dårlig samvittighet med det samme. Det var fra Telemark bodde i Kristiansand som hette Lia som stod bak meg. Da klatrer jeg høyere med vesten på. Vi ser på hverandre. Jeg kommer meg opp bak vinsjen der som ankerkjettingen er, høyere går det ikke an å komme. Der står jeg en stund og tenker. Rett før jeg reiste hadde jeg fått vite at kona var gravid. Pappa har aldri hatt pappa. Fetter Stig har aldri hatt pappa, pappaen hans døde på sjøen. Nå skal aldri mitt barn heller ha pappa, for jeg dør på sjøen. I vår familie skal alle fedre dø på sjøen. Det tenkte jeg.

Står der oppe og lurert. Det smeller og bråker. Ser at Ivar Olsen, en av arbeidskameratene mine, kommer som en prosjektil ut av containerlugaren. Plattformen sakk nedover, og lugarer fylles med vann, og det som er inni der presses ut. Bjørn Skaanes og flere blir knust mellom livbåt (6 ?) skaft. Der er det flere som kaver. Jeg gir opp livbåtene når jeg ser hva som skjer med Bjørn. Han var en av de erfarne som jeg lett hadde fulgt. Jeg er rådvill.

HOPPER I SJØEN

Jeg er på det høyeste. Plattformen får mer og mer slagside. Hvis den tipper, må jeg komme meg vekk, tenker jeg og hopper i sjøen. Jeg kommer i noe boblegreie og dragsug og forsvinner langt nedover. Hadde jeg ikke hatt vest hadde jeg ikke klart meg, da jeg kom opp var plattformen vekke. Jeg hadde fått rømølje over meg, og var helt rød da jeg kom opp. Det var en som fortalte at han trodde jeg måtte være død slik jeg så ut.

Så pongtongene og masse folk. Alt var borte, hele greia. 10-15 meter bortenfor meg var det en flåte, og en pickup-båt. Så dukker det opp en kompis fra Kragerø, Helge Eneberg. Vi svømmer sammen bort til den flåten. Den var full av vann, men vi klarer å dra oss ombord. Jeg har bestandig vært en sjøulk. Bading og sånt har jeg klart. Når jeg kom i vannet var det jess, selv om jeg var tom for krefter. Da vi lå foran en ødelagt livbåt kom annenkokken opp av vannet mellom oss. Han hadde øyne og munn åpen. Vi prøvde å holde han i håret, men mistet

han. Han hadde langt hår. Han sank mellom oss. Det hang et helikopter over oss. Viftet med armen, få ned vinsjen, tenkte jeg.

Helge Georg Knutsen var nærsynt, veldig nærsynt. Han hadde tjukke briller og kom svømmende med et glass i hånda som han så igjennom. Helge han ikke drukne, han prater som en foss. Det kunne aldri komme vann inn i han, spøkte vi med. Helge Eneberg fra Kragerø var en stor bidragsyter for at jeg overlevde, både å få meg oppi livbåten og holde meg mens jeg hang der.

Vi kommer oss opp i flåten, men holder på å fryse i hjel. Lengre borte ser vi bunnen på en annen livbåt. Vi blir enige om å svømme bort dit. Da vi kommer bort dit, er jeg helt gåen. Hadde vært lenge i sjøen da. Fingrene var tjukke som røykepølser, og bein og armer var som tømmerstokker. Vi er rundt femten til sammen på utsiden av den livbåten. Jeg tok tak i tauet og bant meg fast, og hvis jeg dør, skal de hvert fall finne meg, tenkte jeg. De andre begynner å gyngje. Får den over meg, men slår meg ikke. Hvis det ikke hadde vært folk om bord, hadde vi ikke klart det. De åpner skyvevinduet og drar oss inn. Alle kommer om bord.

I LIVBÅTEN

Noen ble syke. Dieselrøret knakk. Det var diesलगass og innmari kaldt. Noen var irritert på gnisten, du må klemme inn for å snakke og slippe, eller han gjorde noe annet feil. Gnisten var fra Stavanger. Folk ble sure.

NORMANN SKIPPER

Etter en times tid, og får vi kontakt med Normann Skipper. De kommer inn på siden, og legger ut et garn som vi skal hoppe i. Da de kom første gangen, kræsjet vi, og taket slo sprekker. Vi blir enige om å prøve en gang til. Supply båten legger seg slik at når den er nede i bølgene er vi oppe. Og da hopper vi i nettet. Eneberg, Abrahamsen, Taraldslien og noen til. Vi er om bord der til klokka 10 dagen etter. Få klær av mannskapet.

EKOFISK HOTELL

Vi blir heist opp klokken 10 om morgenen til hotellet. Går rett inn på et kontor, og finner en interntelefon, og finner slår et nummer til Tananger til Phillips. Treffe en dame i andre enden, jeg forteller hvem jeg er, og at jeg har vært på Kielland og spør henne om hun kan ringe mine foreldre å si at jeg er i live og at jeg har det bra. Jeg ber henne også ringe konene til Eneberg og Taraldslien og si at de også hadde de greit.

Min mor og far fikk beskjed klokken 4 om natten om at jeg var funnet, men de visste ikke noe mer, om jeg var jeg død eller levende, Mor var helt ut av seg. Det var dama i Tananger som varslet.

SOLA

Vi ankom Sola flyplass, og ble bli kjørt til en butikk hvor vi pelte ut klær og brakt rett til KNA hotellet.

JOURNALISTER OVERALT

Hvordan de kunne vite hvor vi var hen, hvem vi var og når vi kom. De visste at vi var fra samme by, hadde vært i samme livbåt og på supplybåt og på samme hotell. Mannen kom rett bort til oss på flyplassen. Hvordan han visste det – merkelig.

MØTER ARBEIDSGIVER

Vi tok fly til Kjevik. Rederiet stod og ventet på oss og kjørte oss til Grimstad kontoret der Ugland var. Her møtte vi personalkoordinator og personalsjef. De tok vare på oss. De ringte etter taxi som kjørte oss hjem.

MØTER FAMILIEN

Utenfor huset stod det to journalister og ventet. De hadde hjulpet mor og far med opplysninger. Vi var enige om at vi hadde en halv time sammen først hele familien, så kom journalistene inn etter hvert.

RETTSAK MOT PHILLIPS

Et års tid senere ringer Reme til meg og lurte på om jeg ville med å støtte opp i rettsak mot Phillips. De hadde etablert Kiellandfondet og ville reise rettsak mot Phillips. Han spør om jeg vil reise til Detroit.

Reiste til Detroit, og ble innkvartert på et hotell. Der var det advokater som intervjuet meg og skreiv rapporter som jeg måtte kvittere på. De fløy rapportene til Ohio hver dag, og la frem dokumenter som en del av rettsaken. De ville ikke ha meg i rettsaken. Jeg hadde blitt revet i stykker i rettsaken pga språket.

Jeg var der en uke. Vi fikk ikke medhold.

Husker du hva som skjedde ?

RUNDREISE FRA STAVANGER TIL DRAMMEN FOR Å SAMLE STØTTE TIL KIELLANDFONDET

Jeg hadde vært på en rundreise og spurt alle etterlatte og overlevende fra Stavanger til Drammen om de ville være med å reise rettsak. Mange ville være med, nesten samtlige.

Det var sterkt å møte de etterlatte. Helt forferdelig, de spurte om jeg hadde sett pappa, og hva som var skjedd med pappa. Tenker at i dag hadde de ikke sendt en tjuetårning rundt til noe slik.

Det var en liten en i Porsgrunn, en lite unge som holdt meg i buska og sa fortell om pappa. Visste ikke om han. Jeg kjente han ikke.

ÅRSAKEN

Møtte en på danskeferja som sa at...

KONSEKVENSER

Sikkerhet var som natt og dag etter Kielland. Etterpå skulle alt meldes og lapper fylles ut, og to og tre skjema måtte fylles ut hver gang hver vi skulle flytte på oss. Det ble en annen verden.

FYSISKE PLAGER

Jeg fikk plager med ryggen. Jeg har likevel vært heldig. Jeg overlevde.

ERSTATNING

25 tusen fikk jeg. Jeg brukte det til å kjøpe nye klær og til å erstatt de kontantene jeg hadde mistet. LO reiser rundt med en advokat og anbefalte alle å skrive under og godta billighetserstatning. Det irriterer meg den dag i dag..

DNB

Jeg, Taraldlien og Eneberg og noen flere hadde møte med LO advokat Karl Nandrup Dahl i et møterom i DNB i Porsgrunn. Der fikk vi en sjekk som vi løste inn i skranken på 25 tusen.

Det er billighetserstatning og da kan dere ikke kreve noe mer siden, sa han og anbefalte dette.

Vi tok i mot tilbudet. Skreiv under, fikk pengene og kjørte hjem med 25-tusen hver. Vi følte oss kjemperike, lo og spøkte hele veien i hvit Renault 12.

KIELLAND SKULLE TIL ENGLAND Å BORE

Fikk beskjed om at Kielland skulle til England, det var derfor all storries lager under dekk ble heist opp på dekk og i containere. Alle visste den skulle til England

Heiste opp utstyr fra rommet under cellardekk, og videre stablet det i container. For den skulle slepes til England dagen. Vi skulle flytte inn på Ibsen. Containerne skulle videre inn til land til Norge. Hvorfor skulle de gjøre det hvis hele riggen skulle til land ? Vi var opptatt av at den skulle inn til England og at vi fikk kvinnelig besetning. Ibsen skulle komme med damer om bord.

HENRIK IBSEN

Ibsen tippet pga mannhullet. De testet ballasten, og så hadde de glemt å skru til et mannhull.

Ibsen ble bygd om i Stavanger

HOLDT PÅ Å MISTE JOBBEN

Jobbet 14 på og 14 av og hadde 6 uker fri. Det var i den 6 ukersperioden jeg brukte i Detroit. Når Phillips får greie på at jeg er der, vil de sparke meg.

De går til koordinatorene på NYMO. Bjørn ringte meg i sinne og sa: *"hva faen er det du holder på med, Phillips vil ikke ha deg ut igjen"*. Da truet jeg med LO og hele pakken, og jeg kom meg ut igjen.

HÅKON JARL HANSEN, MATROS, STAVANGER DRILLING

Av Else M. Tungland og Marie Smith-Solbakken, 20. november 2015, Taravikveien 53, Karmøy.

Telefon: 52820724

Samtykket i at notat fra samtalen kan offentliggjøres og inngå i minnesamling om Alexander L. Kielland-ulykken som overleveres Norsk oljemuseum, Statsarkivet i Stavanger, Nasjonalbiblioteket i Stavanger og Arbeiderbevegelsens arkiv og bibliotek for at ettertiden skal få del i dette. (Telefon 23.01.2019)

OVERLEVENDE LIVBÅT 5

Da ulykken inntraff var han i kinosal 2, mener han satt ved siden av plattformsjef Sæd.

Møter han og kona i huset hjemme på Karmøy. Her bodde de også i 1980.

Sofaen står fortsatt på samme sted.

Jeg jobbet på dekk som matros og rigger på Alexander Kielland. Hadde blant annet ansvaret for å sette opp og koble til og fra gangvei til Edda. Ulykkesdagen holdt vi på å klargjøre A.K for boring på engelsk sektor. Plattformen skulle inn til Stavanger (hotell delen skulle av?)

Så film bak messa. Kinosal 2. Herfra var det en etasje ned til lugarene. Vi bodde på 4 mansrom. Stuet sammen på minimal plass.

”Kino” høres fint ut, men det var noen provisoriske greier. Film lerret på stativ og projektor. Husker ikke hvilken film vi så. Det var vel 15-20 mann der inne. Jeg satt ved siden av plattformsjef Sæd.

Det var dårlig vær den dagen. Vi hører et høyt brak – et krasj bom. Gulvet reiste seg og vi rant nedover.

Vi tok oss bort til døra, Sæd var først. Han ristet på hodet. Døra var blokkert. Vi kom ikke ut. Vi måtte dra oss oppover mot en annen utgang. Vi holdt oss i rekkverket. Måtte forbi kontrollrommet. Sæd var bak meg. Tror han gikk inn i kontrollrommet. Han forsvant.

Jeg hadde en tanke i hodet; å komme meg opp til det høyeste punktet – jeg var ikke redd for vi hadde fått innprentet at Alexander Kielland ikke kunne synke.

Jeg kom meg ut og fram til en av livbåtene. Der var jeg med å dele ut livvester.

Jeg ville ikke gå i livbåten med det samme for jeg så at noen ble knust.

Jeg ventet for lenge og hoppet først i bølgene når plattformen gikk rundt. Jeg tvirret rundt og for under. Det var noe svart som trykket meg nedover. Alt håp var ute. Der og da tenkte jeg at det var det, men så kom jeg plutselig opp til overflaten igjen. Livvesten trakk meg opp igjen.

Så får jeg øye på livbåten. Det gikk greit å svømme bort til den, en båten lå med baugen i været. Det var ikke et eneste menneske og se noe sted. Jeg var skuffet og så ingen redning. Jeg viklet armen inn i tauverk som var festet til båten, for jeg tenkte at de skal i hvert fall finne meg.

Men så kom det 2-3 andre til oppå båten. Vi klarte å snu båten på toppen av en bølge. Etter dette fikk vi ikke åpnet sidelukene. De måtte jo opp for at vi skulle komme oss inn i båten. Det så atter mørkt ut. Men så ble lukene på en eller annen måte åpnet (Vi vet fra andre intervju at det var folk inne i båten også).

Det føltes etter hvert behagelig å være i sjøen, men å komme seg opp var fryktelig kaldt. Da jeg kom meg opp av sjøen ble jeg som en saltstøtte. Jeg var iskald og kunne ikke bevege meg. Jeg måtte ha hjelp til å ta armene ned. Så slapp de meg ned i bunnen på livbåten. Jeg kom meg fram i baugen på båten for der var det god plass. Det eneste jeg tenkte på var å bevege meg å få opp varmen.

En med ullgenser sa at jeg kunne komme og sette meg tett inntil han(trolig han vi har intervjuet fra Sjernarøy) , så kanskje jeg kunne få litt varme fra han. Jeg nølte fordi jeg ikke likte tanken på å sitte så tett inntil en annen mann, men jeg satte meg og han holdt rundt kroppen min for å få opp varmen. Vi fikk en presenning over oss og fikk opp litt varme.

Mange hadde panikk og følte seg ikke trygge i båten.

I løpet av natten ble det gjort forsøk på å redde oss. 7-8? ble tatt opp av en supplybåt ved hjelp av et nett, men det var farlig. Bølgene var store. Det rene vanvidd. Jeg tenkte ikke på å gjøre det en gang. Båten krasja inn i livbåten så den slo sprekker. Vi kunne ikke ligge der å la båten slå oss sønder og sammen.

I 6-7 tiden om morgenen ble resten av oss tatt opp av et helikopter I sele.

Vi ble fløyet til Ekofisk og der de sto klar og geleidet oss rett inn i badstue. Jeg heiv av meg klærne på vei inn. Badstua der er en av mine beste opplevelser. Etterpå fikk vi frokost. Så ble vi lagt I soveposer fram til 8-9 tiden.

Vi ankom Forus ca. 9.30.

Derfra var det rett i sykebil med sirener til sykehuset, selv om jeg bare hadde fått noen skrammer. På sykehuset ble jeg kjørt til en sal hvor en sykepleier ba meg ligge og slappe av, men jeg kunne ikke ligge der. Jeg ville ut!

Jeg eksploderte halvveis, men de snakket rolig til meg å sa de skulle tilkalle en lege. Legen sa det var ok. De ringte rederiet og jeg ble hentet av en ung kar som kjørte bil. Så var det i orange kjeledress til byen for å kjøpe klær.

Det var ett sted var de ikke ville gi oss kreditt på sko. Dersom vi ikke kunne betale kontant fikk vi ikke sko. Det var skuffende. – Men jeg fikk dresset meg opp. Så tok jeg ferja- Westamaranen fra Stavanger til Kopervik klokka 15.00.

Båtturen var en tortur. Jeg var livredd. Redd for å sovne og ikke komme meg av båten på rett sted.

Far min hentet meg. (Vi bor rett ved siden av hverandre) .

Vel hjemme gikk jeg rett inn å la meg på sofaen. Nå kjente jeg hvor trett jeg var.

FELLE SAMTALE MED HÅKON JARL OG ELDBJØRG HANSEN OM TIDEN ETTERPÅ

Av Else M. Tungland og Marie Smith-Solbakken, 20. November 2015, Karmøy.

Eldbjørg:

Han var hjemme ca. 1 år etter ulykken. Det var slik at han bare kunne si nei til 3 båter. Dersom han ikke ville reise ut etter dette, mistet han jobben. Legen gav han sykemelding siden han ikke kunne jobbe på sjøen.

Han fikk jobb i staten en stund. Veiprosjekt – flyttet garasjer. Han trivdes ikke så godt på land.

Så fikk han tilbud fra Stavanger Drilling om jobb på Henrik Ibsen, som på dette tidspunktet lå i Dunkirk i Frankrike (for reparasjon)

Håkon Jarl:

Noe skjedde mens vi var her. Stavanger Drilling røk uklar med Phillips Petroleum? Vi fikk fyken og ble nærmest jaget hjem. Stavanger Drilling mistet kontrakten med Phillips og jeg ble oppsagt.

Etter dette fikk han jobb hos Einar Rasmussen i Kristiansund på en hotellrigg på engelsk side. Den tok ca 500 mann. Ok jobb.

De siste 6 årene før han ble pensjonert jobbet han på tankbåt.

Eldbjørg:

Etter natten i redningsflåten ble han aldri syk igjen. Fikk bygget opp immunforsvaret skikkelig?

En av de overlevende som het Lerbrekk tok kontakt. Han kom på besøk hjem til han på Karmøy. Ellers har han hatt liten kontakt med andre overlevende.

Han har ikke vært på noen treff for etterlatte.

Var hos et kvinnfolk i Haugesund. (Muligens en psykolog?)

Fikk 25.000 i erstatning. Det var en sluttpakke for at vi ikke skulle kunne kreve mer.

Lerbrekk valgte å ikke ta imot tilbudet. Han fikk større erstatning og omskolerte seg fordi han var fysisk skadet.

JOHN AIRD, SURVIVOR – «AND THAT WAS THAT»

In conversation with: Simen D. Idsøe and Ingebjørg Haugom
November 17th 2022

John Aird was 36 years old when Kielland capsized. He was an engineer for De Groot and had his workplace at Edda. When the accident happened, he was in the cinema at Kielland watching the movie «Jeremiah Johnson».

I remember everything. We left the Edda platform in the evening, right about six o'clock because of bad weather. I was sitting at the back of the cinema, watching the movie «Jeremiah Johnson». It was probably about 18.30 when there was a tremendous bang. The platform went down about 30 degrees, everybody was obviously panicking. All the chairs were piling up back at the cinema. We were right next to the moon pool, Kielland was getting ready for drilling. Beside the moon pool they had a lot of drilling pipework. All the pipework fell down into the cinema, I don't know if that killed a lot of people. I got out of the back; I knew there were ladders going up to the deck. I went up to the deck. I decided that I would try to get a lifebelt. I crawled in between the temporary accommodation and got into one of the rooms. I found a lifebelt on top of a locker. I threw some lifebelts down to the boys who were there as well. I started to make my way up between the accommodation and the drilling derrick. I got close to the top of the deck, obviously it was hard to get there. It was hand over hand trying to pull yourself up. When I came out of there, I was sort of under the Kielland heli-deck.

I think at one point when I was going to the cinema, I noticed the assistant captain going to the control room. He was helping with the maneuver off the Kielland away from Edda platform.

When I got to the top. I could see some of the platform legs out of the water. And the guys who already had entered the lifeboats couldn't get them released. I could see the Edda platform, a lot of people had walked to the bridge to Edda to get to safety and were now jumping into the water. One of the cranes from Edda came out, I think they were dropping safety baskets. I could hear the rush of all the water coming in from behind me on the lower decks. The water was rushing in and I could hear the windows smashing. The chain that was out from the platform broke, it came right over the top of my head. That was when the platform started to go down. Basically, I was just hanging on to things, when it turned over I was suddenly under the sea. I don't know how nothing hit me. But eventually because of the lifejacket I came popping out of the water.

It was chaos. There was steelwork everywhere. I had been thrown clear from the platform and the waves were maybe twelve-fifteen-twenty feet high. I was trying to get something to hold on to, in the end I managed to get hold of a barrel. Then a lifeboat suddenly appeared in front of me. It was upside down. I could see other people in the water closing in around the lifeboat. I managed to get over to the lifeboat and hold on to it. Me and some other guys were hanging outside the boat.

I knew that it was designed to flip over so I went to the end where the engine and the propeller was. And suddenly it flipped over, all those hanging on the side disappeared, I don't know if they came back up again. I tried to pull myself onto the boat. I think I lost my trousers then, they fell off. It was freezing cold. There were two Norwegian guys, one of them was Dag Jarle Jensen, they used to work for me. There were about seven people in the lifeboat from when it flipped over. Dag Jarle Jensen leaned over and pulled me into the lifeboat. When I got down into the lifeboat, there was darkness and the smell of diesel all over the place. In the end I think we were about 17 people who ended up in the lifeboat. I found out that the radio operator was on board and some of the crew. I think the lifeboat was number 5. In the meantime the boat had started to drift around. I heard some of the boys in the crew wanted to switch on the engine. But we ended up not turning it on.

We were floating around for about half an hour or so. And all of the sudden there was a supply boat coming alongside us. I think three of the guys jumped onto the supply boat. I wasn't going to try that, no way. The radio operator managed to contact the boat and told them to stay away from us. There was a lot of wind and the sea was heavy, the supply boat was drifting into us. The supply boat came over to us again, they threw clothes and blankets over. It really helped. A helicopter came close, and another two or three guys managed to get up the ladder. It was a bit scary because of the weather, so the rest of us sat tight. We were there for probably eleven hours, in the lifeboat.

When the sea quieted down, there came a Sea King helicopter. It dropped down a guy on a winch, and they managed to get the rest of us up to the helicopter. From there they took us to the main complex. We were then transported by helicopter to Stavanger hospital. They gave us some clothes and there was a temporary hospital where we got a bed. I had some wounds that I didn't notice before coming to the hospital. We were there all morning. After I had a shower, someone came and said "look we got a call from Edinburgh radio". And they wanted me to speak to them. The people on the radio managed to get a hold of my family and told them I was safe. De Groot, the company I was working for, got a representative that came to see us. And asked us what we wanted to do, did we want to go home, did we want to stay or go back to their office? I think there were three of us who went back to their office. The guys from the office decided to take us out for a meal, and then get some clothes from local shops. They hired a private jet that took us from Stavanger airport. And then they hired taxis to drive us home. The taxi ride took about five to six hours. And that was that.

I went back to work about two months after, on Edda. I was there for another three years. We had some ceremonies. We had some lifeboats on the water and threw some wreaths into the water. I started working for Phillips Petroleum, I was at the Tananger base for about a year and Stavanger after that. I worked on and off in Stavanger for about ten years or so. I was one of the engineers working on raising the platforms on Ekofisk. I was also part of the Kielland foundations.

I think one of the chains got caught on the D-leg when they were separating the platforms. That's what ripped the D-leg off, I think. The D-leg also had problems from before because of the welding

that was on it. Then doing that maneuver that assisted pulling the D leg away. That's what I think. I have read all the reports and all that.

I only received my salary. There was no compensation.

I REDNINGSFLÅTER

GUNNAR ØVREBØ, RØRLEGGER, HVM HAUGESUND

Av Else M. Tungland og Marie Smith-Solbakken 2.11.2015, Haugesund.

PERSONALIA

(1953)

52 72 64 25

472 87 392

Klokkarvegen 4, 5515 Haugesund

GJENNOMFØRING OG BRUK

Samtykket i at notat fra samtalen kan offentliggjøres og inngå i minnesamling om Alexander L. Kielland-ulykken og overleveres Norsk oljemuseum, Statsarkivet i Stavanger, Nasjonalbiblioteket og Arbeiderbevegelsens arkiv og bibliotek for at ettertiden skal få de i dette. (Telefon 23.01.2019).

BAKGRUNN

Rørlegger, HVM

Bodde i seksmannscontainer på Kielland.

Hadde to barn på 7 og 3 år.

27. MARS 1980

Hva gjorde du?

Jobbet på Edda og bodde på Kielland. Gikk over gangbroen. Jobbet med å bygge Edda ferdig, den var ny.

Hva skjedde ulykkesdagen?

Satt midt i den største kinosalen når det kom to kraftige rist – ikke noe smell som i en eksplosjon, men en mekanisk lyd av noe som brekker. Bølgene slo opp i riggen.

Det var ikke så lenge etter at filmen hadde begynt Riggen tippet og alt kom rennende mot oss. Det var tynne vegger som knuste og ting kom farende mot oss. Det kom et bordtennisbord fykende mot meg som jeg hoppet over det.

Jeg glei ut av slippende, var barbeint i bukse og t-shirt. Vi var sjanseløse. Fikk tunnelsyn. Min eneste tanke var å overleve.

Jeg visste om en snarvei ut av kinosalen. Det var en luke som jeg måtte hoppe opp til den. Fikk tak med fingrene og fikk heist meg opp og ut. Man får uante krefter i en slik situasjon. Ingen andre gikk ut samme vei.

Så en som hoppet svalestup, og kom seg opp i basket. Det er en nordlending som bor på Nordheim.

JEG FIKK DEN SISTE REDNINGSVESTEN I KASSEN.

Fant en redningsvest, stod og tenkte. Det var mange ble knust av lause ting. Han som sprang ved siden av meg fikk trucken i seg, derfor kom ikke han i land.

På dekk ble livbåten knust. Jeg så at folk hoppet i sjøen, og men tenkte at det ikke var så jævla smart. Gikk ned skaftet. Det kom mange folk etter meg. Kom meg opp på kula. Klatret oppover mens jeg holdt meg i wiren. Den lå over pongtongen og ble smalere og smalere. De bak meg fikk wiren over seg da den røk- ca 10-20 personer. Plattformen tippet rundt, og jeg for på sjøen. Livet kom gjennom hodet i løpet av på 20 sekund.

Jeg var langt under. Min eneste tane var å holde på redningsvesten. Du får et tunnelsyn. Tomme oljefat og annet vrakgods kom fykende opp under meg. Jeg ble slått inn i rørene og var blå fra livet og ned etterpå.

Kom opp på overflaten Jeg hadde ikke lenger følelse i beina. Det kom en båt(en slags robåt) seilende forbi som var fylt opp med vann. Jeg kravlet meg opp i den. Det satt en på noen paller. En engelskmann klarte å snu en flåte som var kastet ut fra Eddaplattformen. Jeg klarte å ta meg over til denne.

Vi var ca 10 personer i flåten. Vi satt til livet i vann. Alt redningsutstyr var vekke. Her var vi i 3 timer. Noen var såret. Folk spydde. Vi auste vann med skorne og hold presseningen fast med hendene. Så kom det et engelsk helikopter.

Vi ble tatt opp med sele, en etter en. Redningsmann som kom ned, svømte i vannet bort til flåten, og tok oss opp. Redningsmannen het Mike Yarwood.

Følte meg redda når jeg kom meg opp på flåten, men kulden kunne tatt oss. Eg hadde 35 grader i kroppstemp. Alle som kom opp på flåten klarte seg.

Vi ble tatt til Ekofisk hotellet. Vi fikk klær, og ble massert.

Jeg hadde en bror på samme feltet. De fikk beskjed ganske fort om hvem som var reddet.

Var på Rogaland sykehus, en dag og så var det him. Gikk først og handlet nye klær med kjeledresser. Folk i byen visste hva vi var ute på. Det var en representant fra HVM som ga oss anledning til å kjøpe klær. Vi fikk klærne.

Tok westamaran him. Hadde følge med Otto Grinde, Andreassen (død). Jeg var nok en av de første som reiste him.

OPPFØLGING

HVM var en slett bedrift å jobbe for. Fikk ingen oppfølging etterpå fra arbeidsgiver. Gikk hime uten sykemelding, uten jobb og uten lønn, veldig dårlig. Fikk erstatning på 25 000,-

Hadde vært ute i 2 år. Ble ikke tatt kontaktet. Ble glemt. Måtte finne ny jobb. Har arbeidet i industrien hele tiden.

ÅRSAK TIL ULYKKEN

Feil i konstruksjonen, sprekker, utmattelse, så strammet de kjettingene altfor mye, når de forhalte plattformen.

Ingenting var snøsikret på Kielland, gassflasker og boreutstyr kom fykende gjennom veggene.

TREFFENE

Har ikke vært på treffene fro overlevende. Fikk en forespørsel en gang. Har ikke hatt behov. Ikke noe jeg tenker på. Var heller ikke i begravelsene.

KONSEKVENSER ETTERPÅ

Jeg har blitt mer observant, sjekker ting som er nytt, stoler ikke på folk, mer skeptisk, liker å vite hvor rømningsveiene er på nye steder.

Det er pengene som rår. Kielland hadde ikke særlig betydning. Det ble kanskje noe mer sikkerhetskurs og livbåtvelter etterpå, men alt sånt blir fort glemt.

Svein Inge Jensen i HVM var der sammen med meg. Har kontakt med han, men vi snakker aldri om det som hendte.

Jeg har klart å legge dette bak meg. En jeg kjenner har ikke jobbet siden. Han sliter.

(Nåværende kone sier han hadde mareritt fra tid til annen 9 år etter hendelsen.

BBC

Var med i TV-programmet "This is your Life" (BBC) om redningsmannen Mike Yarwood.

Det var også en reportasje i Hjemmet.

Engelsmennene de hadde mer fokus på sikkerhet.

LEIF JØRGEN MYKLAND, MALER, MARITIM SERVICE, OIS

Av Marie Smith-Solbakken 9. November 2015, Voreland

PERSONALIA

FØDT 1948

GJENNOMFØRING OG BRUK

Samtale gjennomført på Voreland hjemme hos Mykland. Foto gjennomført av Tord F Paulsen. Det ble ført notat fra samtalen. Notat lest opp på telefon 9. Juli 2016. Det ble gjort noen korreksjoner og noen tilføyelser. Det er samtykket i at notatet kan brukes som et grunnlagsdokument i fremstilling av Alexander L Kiellandulykken herunder fotofortelling, essays og polyfoni som er en sammenstilling av ulike utsagn fra ulike personer. Notat oversendt til Mykland på mail 9. Juli 2016. Samtykke gitt 9. juli 2016.

Samtykket i at notat fra samtalen offentliggjøres og inngår i minnesamling om Alexander L. Kielland-ulykken som overleveres Norsk oljemuseum, Statsarkivet i Stavanger, Nasjonalbiblioteket og Arbeiderbevegelsens arkiv og bibliotek for at ettertiden får del i dette. (Telefon 23.01.2019).

BAKGRUNN

Ansatt i Maritim service i OIS

1977: maler på Frigg

1978: Malerformann på Ekofiskfeltet

BODDE PÅ DEKK

Bodde ganske mye på Kielland. Bodde i tredje etasje i tomannslugarer. En som arbeidet på natt og en som arbeidet på dag.

SISTE TUR PÅ KIELLAND

Husker ikke hvor langt ute i perioden jeg var. Jeg arbeidet på Albuskjell Foxtrot. Siste dagen var det så mye tåke at jeg kom meg ikke på jobb. Det var siste overnatting på Kielland. Vi hadde pakket sammen sakene våre, fordi vi skulle flytte over på en annen rigg. Kielland skulle inn til Stavanger klassing. Den lå på dispensasjon der ute.

Kom ikke på jobb om morgen. Det var på grunn av tåke, så blåste opp til uvær utover dagen. Det ble middag i halvsektia. Hadde valget etterpå å gå på lugaren eller kino. Jeg gikk på lugaren. Så det skjedde før sju.

KIELLAND KRENGER OG VELTER

Rist og smell og riggen krenga over. Hoppet ut av køya og seilte mot døra. Meg og stolen gikk rett i døra, der kantret skapene.

Gikk ruta ut til livbåt. Livbåt 4 hadde de begynt å låre den ned. Den ble knust til pinneved. Den hang i den ene kroken, og hang og slang mot leggen helt nede på pongtongen, mot Edda. De hadde bare klart å løste ut den ene kroken.

Gikk på utsiden av veggen på boligkvarteret, kom opp på det høyeste punktet. Fant en livvest. Det var ganske mange som stod der og ventet. Det var ingen som regnet med at den ville tippe rundt. Regnet med at vi ville kunne bli reddet av et helikopter.

Når jeg gikk langs veggen, kunne jeg se at det var folk inne i de vinduene som ikke kom seg ut av lugarene fordi døra var sperret. Hadde jeg hatt noe å slå med kunne jeg gjort det. En som jeg jobbet med "arendalsvensken". Jeg tror jeg så han gjennom vinduet. Han ble aldri funnet. Han var svensk og bodde i Arendal.

Fortøyningswiren stod som en felestreng, den røyk, den kom som ei kula, traff mange, slo i hjel mange folk. Jeg vurderte det slik at nå hopper vi heller i havet. Prøvde å gå på leggen et stykke, krøyp på utsiden av leggen, prøvde å beregne bølgene, hoppet ned i en bølgedal og det tok uendelig lang tid å komme opp. Var ikke så mye å gjøre og se. Når jeg kom opp så jeg Edda plattformen. Det kom ei gummiflåte flytende opp ned. Vi var to eller tre mann som fikk fatt i tauene, og fikk snudd den.

Dette hadde vi trent på. Vi visst hvordan vi kunne snu ei flåte i vann. Hang i tauet. Fikk den mot vinden, og to mann gikk under, så klarte vi å snu den, allerede da jeg dro meg inn i flåten var jeg nummen i beina. Først var vi tre mann, så kom de flytende og svømmende den ene etter den andre, og vi dro de inn de vi kunne. Tilslutt var vi ti mann i flåten. Vi dreiv fort vekk og ble alene i bølgene, det var ikke mer å se eller redde.

FLÅTEN

Aldri hørt så mye banning. Til å begynne med satt vi bare der. Satt der i fire timer. Vi håpet at noen så oss, vi så supplybåter, men de så ikke oss. Det var begrenset hvor mye vi ville åpne flåten. Så fort vi kikket ut ble det iskaldt. Vi satt til livet i vann og var klissvåte. Det ble det stille etter hvert. Det ble mørkt og noen begynte å duppe og sovne. Det hadde vi også lært at vi ikke skulle sovne. Så vi vekkel hverandre. Noen ble sjøsyke og bare satt og spydde. Jeg holdt på å banke de i ryggen, og jeg ble utålmodig på slutten.

Vi hadde omsorg for hverandre da vi redde oss. Han litt eldre skøyet vi med, så han ikke sovnet. Akkurat det samme når vi skulle opp av flåten, det var ingen som trengte seg frem. Det var stille og rolig.

En som ikke hadde livvest, han hadde ikke vest når Kielland kantret. Han spurte hva skal jeg gjøre da ? Du får bare hoppe, svarte jeg, så får vi se om vi finner deg. Han kom med i flåten. Det var en litt eldre haugesunder. Det var ikke mange nok vester til alle. Følte litt mer trygghet med vest.

IKKE REDD DA

Jeg var ikke redd, på slutten begynte jeg mer å tenke. Det begynte å se mer og mer håpløst ut, og jeg tenkte på følgende. Vi var våte og kalde. Det var så hektisk at vi hadde ikke tid til å bli redd. Tenker på det etterpå, så skulle vi blitt livredde. Vi satt fire timer og ventet før vi ble funnet.

Når vi da så den lyskasteren som kom, var det godt. Vi skjønnte at den hadde observert oss. Alle i flåten vår overlevde. Det var et engelsk RAF helikopter som fant oss. De strevde med å komme ned, for hver gang han landet kom han flere meter forbi. Så begynte han å heise opp en og en av oss i selen.

Vi ble fløyet inn til Ekofisk Hotel. Der hadde de beredskap, og alt som kunne krype og gå av førstehjelp stod der og ventet på oss. De målte temperatur, la oss i badekar og noen fikk kakao.

Jeg ble lagt i badekar. Var ikke så veldig nedkjølt. Det var behagelig.

TV PROGRAM I NEWCASTLE

Hadde fin kontakt etterpå vi som hadde vært ombord i flåten. Vi ble invitert til Newcastle "Dette er ditt liv". Vi var samlet. Redningsmannen, den britiske, var lurt inn til et intervju på direkten. Han hadde reddet mange, fiskere og flere andre. Fra Kielland var det mest haugesundere videre to sørlendinger og to engelske han hadde reddet.

Det kjentes bra å treffe alle sammen. Det kan ha vært om lag et år etter ulykken.

ETTERVIRKNINGER

Jeg har vært på noen båter, og vært Nordsjøen etterpå. Er det dårlig vær og ristelyder da er jeg litt urolig. Hørte banking i dekk, da spratt jeg ut av køyen. Det var nok av jobber- det var

nok av folk som vil ha fri. Avløste folk i jul og nyttår, da var det garantert dårlig vær. Da likte jeg meg ikke mye.

Har ikke hatt noen ettervirkninger. Jeg jobbet frem til jeg ble pensjonist, 65 år.

En enken etter en jeg jobbet med, hun ringte meg natt og dag, og spurte hva som skjedde med mannen hennes. Jeg er ganske sikker på at han gikk ned i den livbåt (4) som ble knust. Kunne ikke si noe. Visste ikke noe sikkert.

Jeg blir fortere irritert sa hun jeg var gift med. Jeg har tatt sikkerhet mer alvorlig. Når jeg treffer ungdom som blåser i nesen av all sikkerhet, og spøker med det og ikke tar seriøst, da sier jeg i fra. Jeg liker ikke den holdningen.

KONSEKVENSER

Sikkerhetstiltak ble skjerpet opp og det kom noen nye regler. Overleveringsdrakt var låst ned i et lukket rom under dekk da Kielland kantret. Dette var noe som ble endret etter Kielland.

Firmaet gjorde det de kunne, vi var to av syv som klarte oss. De gjorde det de kunne.

SENERE JOBBER

Jobbet i Korea, Japan og Kina med på skipsbygging. Var inspektør på maling. Men jeg krabba ikke rundt på bambuspinner, jeg forlangte skikkelig stillas.

KONE OG MOR UVITENDE OM HENDELSEN

Vi hadde akkurat bygd hus. Hun hadde gått tidlig i seng. Han som brøytet om morgenen sa til henne "Det var godt det gikk godt med Leif." Hun visste ikke noe. Ble skilt etter noen år.

Mor fikk beskjed om morgenen at jeg var velberget i land. De hadde ikke fått installert telefon, og hadde heller ikke sett TV.

NÅ

Godt å prate om det. Bare godt å repetere det. Jeg har mange ganger gått gjennom hele hendelsen, stille og rolig. I ettertid har jeg tenkt på det som skjedde. Det var så hektisk, og det er godt å vite hva som faktisk skjedde.

ÅRSAKEN

Har tenkt på det. Det var så mange spekulasjoner den gang. Det ble forsket så mye på det. Det var så mange teorier. Jeg regner jeg med fagfolk har funnet ut av grunnen. De kom til en konklusjon og de fjernet alle bevis.

Det var vel ikke for ingenting at de senket den på så dypt vann som de kunne. Man har jo lov å tenke sitt om det. Det var mystisk.

Vi snakket ikke om det. Jeg var glad til at jeg berget livet. Vi var tause om det.

ERSTATNING

Ikke mange dager etter at jeg hadde kommet hjem ble jeg innkalt til advokat i Arendal, som var engasjert av Phillips, som ville gi meg erstatning. Jeg fikk tilbud om 25 000, men måtte fraskrive meg at jeg ikke skulle komme med noen fremtidige krav. 25 000 var mye den gang for en som hadde bygd hus. Jeg tok imot det.

ODDBJØRN LERBREKK, HELIKOPTERVAKT, STAVANGER DRILLING

Av Ellen Kongsnes, februar 2016, Varhaug.

Samtykke: 22.1.19

OVERLEVENDE ETTER ALK. SVEISER.

epost: oddbjorn.lerbrekk@skole.rogfk.no

ALEXANDER KIELLAND-ULYKKEN

Ble hentet opp i livbåt 5. Sterkeste ettervirkning: vannskrekk og flyskrekk. Ble paralyisert av tsunamien. Oddbjørn kom først til Ekofisk - så til Tor-plattformen. Redningshelikopter inn til Sola. Der var det registrering og videre til sykehuset. Jeg forstod ikke hvorfor jeg skulle legges inn. Så jeg skrev meg selv ut - på egen risiko, og tok drosje hjem. Etter noen dager begynte armen å bli blå og gul. Han hadde dratt av noen muskelfester og fått indre blødninger sa legen. Sykmelding var det ikke snakk om. Arbeidsplassen var jo borte. Jeg fikk tre måneders lønn.

Men jeg hadde to andre jobber også: jeg hadde gården og jeg var sveiser. Så jeg gikk rett i jobb. Det er ingen vits i å gå hjemme å sture. Jeg snakka med kompisene og festet med kompisene. Drakk litt øl. Det var nok de som gjemte seg vekk. De angret nok på det seinere.

SIKKERHETEN

Kiellandulykken fikk meg til å miste trua på at menneskene kan herske over teknologien.

Menneskene vet nesten ikke hva de driver med. Bygger plattformen og lager tjukke brukermanualer. Der står det også krav om at plattformen skal inn til verft på sjekk jevnlig. Det ble ikke gjort på AL. Det er det samme som å ikke sende bilen på service. Riggeiger fikk dispensasjon etter dispensasjon. Til slutt hadde den fått tre dispensasjoner. Fordi det kostet penger. Henrik Ibsen skulle overta etter AL men var forsinket.

Vi tenkte ikke på dispensasjonene den gangen. Jeg følte meg alltid trygg på Kielland. Vi var vant til at det gynget. Men etter ulykka kom mistilliten til det mennesker lager. Jeg er blitt mildere, men er fortsatt kritisk. Spesielt er Oddbjørn skeptisk til flyselskaper. Særlig utenlandske. Jeg meldte meg også ut av statskirka etter ulykken.

Egentlig er det horribelt hva vi tillater på veiene. Det er blitt bedre etter EU-kontrollene. Men jeg skulle gjerne sett strengere krav til lys, dekk og bremseser.

ERSTATNING

Noen måneder etter ulykken: Forsikringssselskapet Gard ga tilbud til alle overlevende om 25.000 kroner i erstatning. Jeg sa nei. Jeg hadde begynt å bli bitter på Phillips. Jeg fikk litt plager, mest psykisk og bitterheten vokste. Jeg var kun i kontakt med dem via advokat.

Birger Mork i Sjømannsforbundet ville ha erstatningssak 1,5 år etter ulykken. Vi fikk et tilbud om 100-150.000 kroner. Advokaten ville at vi skulle kreve mer. Til slutt fikk vi 425.000 kroner fra Gard. Det var høsten 1981.

Det var mye penger den gangen. Det var mange årslønner. De fleste tok til takke med 25.000 kroner. Oddbjørn kjøpte traktor i Danmark for pengene. Han hadde kjøpt ut søsknene og ville satse på gården på Varhaug. I dag er Oddbjørn ansatt ved Bryne vgs., TIP, avdeling for Åna kretsfengsel. De er ti lærere, allmennfag, TIP og musikk for å gi de innsatte studiekompetanse. Dit dro han i sin gamle tysk Hanomay R12 totakter diesel. Far Ole kjøpte den da han kom hjem fra Sachsenhausen. Det ble en del av undervisningen til de innsatte å sette i stand den gamle traktoren.

Kona Bente hadde ennå ikke møtt Oddbjørn da AL-ulykken skjedde. Oddbjørn var 25 år da ulykken skjedde. Han hadde vært offshore i tre år. Da datteren Solfrid skulle reise offshore, tretti år seinere, kjente han det ikke. Det hadde ikke vært ei lignende ulykke på 30 år.

Oddbjørn var til stede på minnemarkeringen i Atlantic Hall i 1986 sammen med kronprinsparet. AL-ulykken.

REDNINGEN

Jeg klatret ned B-leggen da plattformen plutselig krenget. Jeg ble tatt av ei bølge og dratt under vann og visste ikke opp eller ned. Jeg mistet bevisstheten. Da jeg våknet lå jeg flytende i vannet alene. Jeg så ingenting. Det var ingen plattform. Ingen folk. Bare sjø. Helt alene.

Vi trodde jo aldri at plattformen skulle kunne velte. Det kunne jo ikke skje. De tjue som kom bak han ned leideren i B-leggen kom ikke ned. Wiren knakk og feide vekk de andre som hang der. De falt i vannet.

En knust båt kom drivende. Om bord satt en mann i bare truse; Oscar Olsen fra Åkra. Jeg veltet meg om bord. Vi fant noen bossekker som vi kledde på oss i for å holde vinden ute. Blåfargen som var på innsiden av sekkene ble sittende fast på huden min i mange uker etterpå. Ei flåte fra Edda kom flytende og kolliderte med oss. Der var det tre personer om bord. Dermed var vi fem. Nå var det blitt mørkt. En lyskaster fra supplybåten Safe Truck fanget oss og reddet oss. En av de fem fra livbåten ble borte i bølgene under redningen. Selv klarte han ikke å klatre. Ble nesten kvalt av leideren som tvinnet seg rundt halsen. Jeg besvimte på dekk og våknet i dusjen. Da jeg våknet der, skjønte jeg at jeg var reddet.

Ombord i livbåten var stemningen absurd. De fem som hadde kommet seg om bord hadde ingen begreper om fare. Kjente ingen redsel. Vi prøvde å vinke vekk supplybåten, vi hadde det jo varmt og godt. Kroppstemperaturen var 30 grader og vanntemperaturen var sju grader. Oddbjørn var også med på snuoperasjonen. Han skulle sveise luft og rørsystemene. Han valgte å se sånn på det; at det var en tilfeldighet at nettopp han fikk denne jobben gjennom det firmaet han arbeidet for. Han kjente det ikke da, men han kjente det da han stod på de røde pontongene. Og hankjente det virkelig da han var inne i plattformen etter snuingen.

30 personer ble aldri funnet. Om bord i plattformen fant de bare seks. Phillips begynte å bore igjen på Edda bare to dager etter ulykken. Dykkerne hadde ingen mulighet til å finne omkomne i vannet når boringen gjorde det grumsete.

ÅRSAKEN

Det ble sagt at det var et tretthetsbrudd. Det tror jeg ikke på. Jeg tror på Østlund. Det skjedde noe. Et helikopter kom samme dag og det ble gjort sveisearbeid i et av tverrstagene. Jeg tror det har skjedd en gasseksplisjon. Vi så at et gassbatteri ble losset om bord en dag før ulykken.

Jeg er selv blitt intervjuet av granskingskommisjonen. Leder Nesheim bare lo av det jeg sa. Han skrev det ikke ned i forklaringen. De sa at vi hadde drømt. Men jeg så flammene fra under plattformen ved D-leggen.

Ingen visste hvem de folkene som sveiset ved D-leggen var. Hvorfor kom de med gass. Og hva skulle de gjøre? Derfor vet vi ikke om det var sabotasje eller et uhell. Jeg vil ikke si sabotasje høyt. Men hvorfor hadde Willoch sånn hastverk med å få plattformen senket så raskt og tvang det gjennom?

Oddbjørn traff kona Bente på dans på Hellevik.

Vazelina Bilopphøggers spilte. Det var juni, tre måneder etter ulykken. I lykkerusen og forelskelsen fikk ikke Kielland så stor plass i hodet til Oddbjørn. I august reiste de til Syden, til Rhodos. Da sleit jeg litt på flyet. Men det hjalp med noen øl.

Bente har fått Oddbjørns opplevelse av Kiellandulykken litt dryppvis gjennom årene. Folk spurte ofte og Oddbjørn var flink til å svare.

Da han skulle på kollegatur med båt til øya Tautra forlangte Oddbjørn overlevelsesdrakt. De andre satt i vanlig redningsvest.

Solfrids minne om hvordan hun satt i godstolen med sin far og søsken da han fortalte Kiellandhistorien, husker han ikke selv. Solfrid er født ti år etter ulykken. Ennå liker Oddbjørn best å dusje framfor å bade. Han like ikke å fly og han liker ikke å ha hodet under vann.

Tsunamien i jula 2004 vekket minnene. Oddbjørn ble satt 25 år tilbake i tid. Det var noe med det vannet. Jeg levde meg veldig inn i deres opplevelser. Jeg gikk i en døs i to uker. Jeg gikk på jobb men satt for det meste for an fjernsynet resten av tida.

Jeg fulgte med på alle nyhetssendinger og koblet ut at annet som skjedde rundt meg. Oddbjørn har lurt døden flere ganger:

Han var også involvert i båtulykken med MT Polycastle da skipet forliste på 1960-tallet da han var i 16-årsalderen. Skipet var eid av Einar Ramsussens Kristiansand Tankrederi.

Sju mann omkom. Wilnora, eid av Wilhelmsenrederiet

1986: Oddbjørn hadde et sveiseoppdrag om bord men ville ikke gå ned fordi det følte utrygt. Det skjedde en eksplosjon. Han som fikk ned og gjorde sveisejobben i stedet for han omkom.

Datteren, Solfrid Lerbekk (LOs ungdomssekretær og SV-representant på Stortinget) har vært politisk engasjert siden vgs. Hun utmerket seg tidlig. Lærerne hennes sa: Vi skulle hatt en Solfrid i alle klasser. Solfrid ble rammet av ei trafikkulykke. Mor taklet det best. Hun fikk reaksjonen seinere.

OSKAR JOHAN OLSEN, ASSISTERENDE BORESJEF, STAVANGER DRILLING

Av Marie Smith-Solbakken, 1. april 2016.

PERSONALIA

01.04.2016

Telefon 10-11 formiddag

GJENNOMFØRING OG BRUK

Telefon 1. april 2016. Notatet sendt til gjennomlesing same dag for korreksjon. Notat med korreksjon mottatt 2. april 2016. Notatet er korrigert og sendt tilbake med forespørsel om samtykke til å bruke notatet som grunnlag for fremstillinger av Alexander L. Kiellandulykken, herunder fotofortelling, essays og polyfoni (sammenstilling av ulike utsagn fra flere personer). Samtykke gitt 16. april 2016, se mail.

Samtykket i at notat fra samtalen kan offentliggjøres og inngå i minnesamling om Alexander L. Kielland-ulykken og overleveres Norsk oljemuseum, Statsarkivet i Stavanger, Nasjonalbiblioteket, Arbeiderbevegelsens arkiv og bibliotek for at ettertiden får del i dette. (mail 10.01.2019).

BAKGRUNN

1973: begynte Odeco på Ocean Viking

1976: oppsagt fordi riggen gikk til Mexico

1976: Stolt Nilsen supplybåt og dykkerbåt

1978: Boredeksarbeider, Derrick man, Ass. Borer, Borer, Assisterende boresjef. Begynte på Frigg feltet for Stavanger Drilling boret på norsk og engelsk sektor

1980- 2005: Borer, assisterende boresjef i Smedvig

2005: Slutter i Nordsjøen

ALEXANDER L. KIELLAND

Begynte i 1980, den skulle klargjøres til boring. Vi holdt på å forberede Kielland for boring. Jeg var tårnmann, vi skulle kjøre mixesystemet for å teste det, og klargjøre slamtankene. Vi hadde fått blokka om bord og en del utstyr til borestrengen.

Vi lå på feltet som boligplattform og hadde fått en del om bord. Om noen få dager skulle vi til land, til Norge, og få resten av utstyret som vi ikke hadde fått om bord, og testkjøre det, og ta av boligcontainere. Vi så frem til å komme i boring. Vi gledet oss til det

DAGEN DET SKJEDDE

Jæklig drittvær. Vi hadde vært opptatt i mixerrommet (mudrom) spylt tanker og spylt gjennom rør og mixesystemet. På ettermiddagen blåste det skikkelig opp. Vi hadde spist kveldsmat og skulle jobbe overtid. Etter maten gikk vi opp i mixerrommet. Vi var to tre stykker utenom meg. Edmund Mongstad og noen til. Vi stod og snakket med de som skulle på kino. Det var en provisorisk kino.

Vi stod utenfor kinosalen, og vi hørte noen smell, og reagerte på det. Det var kraftigere enn normalt. Vi hadde hørt smell før, men dette lød høyere enn vanlig. Det hørtes ut som det kom fra pongtongene og vi antok at det sjøen som slo mot den.

De andre gikk inn i kinosalen, og vi gikk til tankene for å rengjøre. Jeg var i mixerrommet, og han Edmund var i en av tankene. Så ett smell til og plattformen begynte å krenge. Det kan ha vært 10-15 minutter kanskje en halvtime (vanskelig å anslå) etter det første smellet.

PLATTFORMEN VELTER CA 45 GRADER

Vi hadde en del boreutstyr som lå i reoler og på dørken på paller. Det raste ned, jeg fikk hive meg bak en H-bjelke, det raste utstyr forbi. Og ned på den andre siden var det flere store vaskemaskiner som seilte av gårde med engang. Jeg hørte masse hyling og skriking om hjelp. Det var et inferno av kaos. Jeg var i mixerrommet med en sørlending, huske ikke hva han hette. Jeg ropte på Edmund, MEN fikk ikke svar fra han. Det var mørkt i rommet pga. vi hadde mistet strømmen.

Så ropte kollegaen min meg at vi kunne klatre og opp på dekk via luken. Det var en lasteluke som stod åpen. Vi ropte på folk at de skulle hive ned et tau til oss. Ingen reagerte på det, det var kaos. Når jeg kom opp på dekk så jeg etter han, men jeg så ikke mer til han.

Riggen hang i ankerwirene antar jeg. Containere hadde ramlet og lå inntil skottene på andre siden hvor boligmodul og verksted var.

Det var folk på dekk, noen hadde overlevingsdrakt, og andre hadde ikke. Jeg hadde bare sånt Helly Hansen varmejakke og bukse i fleece på meg. Traff en på dekk, en i femtiårene, han stod helt paralyisert og forslått. Han stod som en statue. Jeg drog han med meg. Fikk han opp i en livbåt. Det var Johannes Mundheim.

LIVBÅTEN HENGER FAST

Om bord på livbåten fikk vi motoren i gang, og ropte på folk, og sa de måtte komme. Jeg så folk hang i wirer og stod på pongtongene. Noen stod langs rekkverket helt paralysert. Vi visste ikke heller hva vi skulle gjøre.

Vi lærte livbåten. Da vi skulle svinge ut fra riggen. Det gikk ikke. Livbåten hang fast i akterkroken. Båten ble slengt inn under riggen og knust, vi rullet rundt flere ganger. En matros, en tysker Lothar Apostel, tok hodet ut av styrehuset for å sjekke hva som var galt og ble klemmt i hjel. Han ble skvist mellom riggen og styrehuset på livbåten.

Det var en del folk i livbåten. Så roper jeg til de at jeg hoppe på sjøen. Jeg så hva som ville skje med den båten. Der var Mundheim og, han karen jeg hadde hjulpet i båten. Vi måtte bare berge oss selv. Jeg kjente et stikk over at jeg tenkte bare på meg selv. Jeg oppfordra de andre og til å hoppe. Jeg innså at båten ikke ville holde seg flytende. I ettertid hadde jeg mareritt i mange år over dette. Jeg ser for meg at riggen veltet over meg. Jeg var på andre rigger etterpå og våknet midt på natten mange ganger, og følte at jeg var i samme situasjon igjen. Tenkte på hva jeg skulle gjort, og hva jeg burde ha gjort.

Mundheim, det gnaget meg inntil jeg fikk vite at han overlevde og vi hadde en lang samtale på tlf, det var en god samtale.

I SJØEN

Jeg ser bort på Edda-plattformen, de har heist en personalbasket ned med kranen. Det er folk som henger under den. Mange var i basketen. Så en som henger under basketen. Jeg og tok peiling på basketen, men ombestemte meg. Jeg svømte mot nordsiden av riggen. De hadde sluppet ut flåter, men de hang i lufta pga. vind. Fikk tak i en redningsring, og lå i ro en stund, men det ble skikkelig kaldt. Helly Hansen buksa ble dradd av meg da jeg hoppet i sjøen, så jeg lå der i bare i boxer og jakke.

Jeg ga opp basketen. Det var stor trengsel mot den. Så at riggen tippet helt rundt når jeg lå i sjøen, og på folk som hoppet fra den. Rundt meg lå det døde folk og vrakrester. Jeg dro til meg en line hvor en mann hang i den. Han var død. Bølgene var store. Så flåtene som ble kastet ned fra Edda, men de nådde ikke ned, de fløy vekk eller hang fast i linen over sjø nivå.

Jeg så opp på helikopteret som var over meg, de fløy bare videre etter en stund. De hadde ikke noe å redde noen med.

Jeg svømte bort til nordenden av Edda. Flåtene hang i lufta. Brølte til folk på Edda at de måtte kutte tauet til flåten. Det gikk ei tid. Jeg begynte å gi opp, begynte å bli skikkelig kald og nummen i nevene og hele kroppen, plutselig landet det en flåte noen meter i fra meg. Den fikk jeg tak i. Jeg kom meg oppi den ganske fort. Det var nødutstyr som var pakket inn. Jeg fikk det ikke opp for jeg hadde ikke makt i nevene til å rive det opp. I flåten var jeg helt alene ei

god stund. Hørte roping og skriking utfor. Utfor rekte det av gårde fire fem mann i en pick up båt som var full i vatn. De fikk tak i flåten og de kom ombord til meg. De prøvde også å få løst ut nødraketter, men de var pakket såpass godt inn i plast med masse tape rundt at de fikk det heller ikke til. Jeg fant noen søppelposer, som vi rullet rundt beina og kroppen generelt for å holde varme.

SAFE TRUCK, SANDENS REDERI SOM REDDET OSS

Hvor lenge vi var i flåten vet vi ikke. Men plutselig ser vi en lyskaster som lyser mot flåten. Det er en supplybåt som har sett oss. De lyste oss opp og kastet en line bort til oss, og så drog vi oss bort til skutesiden. De hang ut en pinne leder langs skutesiden som var det å komme opp langs. Det var en av oss som ramlet på sjøen. Da jeg klatret opp lederen kjente jeg at jeg hadde unormale krefter, men da jeg kom på dekket så kollapset jeg.

Jeg ble lagt ned på lugar. Vi frøys jo. Vi fikk en varm dusj, og vi stod på rekke og rad i dusjen. Han som jobbet på helidekket, Lerbrekk, sa: "Oscar, klyp meg i armen, jeg tror ikke vi har overlevde dette her". Han hadde jo overlevd.

KOMMER I LAND

Vi sov ombord på Safe Truck om natten. Dagen etterpå ble vi satt av på Tor plattformen. Der traff jeg en som jeg gikk på skole med. Ut på dagen ble vi flydd inn med helikopter til Sola. Derfra var det rett på sykehus for kontroll.

Huske at Edith kom og hentet på sykehus. Jeg ville hjem. Vi gikk og kjøpte klær. Vi fikk mat og overnattet på hotell (en plass på kaien).

HJEMME

Kona fikk beskjed om at jeg var i live dagen etterpå. Hun gikk i uvisse. Hun var ikke alene om det. De ville ha en viss kontroll før de ga fra seg listene.

Herlig å komme hjem, og treffe unger og kona og familie og venner. Jeg hadde en nabo som jobbet på samme rigg, men han var i land.

De hadde fått det med seg ulykken og de visste at jeg var der. De var panikk. De visste det var gått liv, men ikke hvor mange ?

Det var vanskelig å forklare ungene dette. De var urolige. Vi snakket om det. Det var der jeg hadde jobben, tvilte jo på om jeg skulle fortsette. Jeg begynte på flyterigg etterpå, i et trondheimsfirma, jeg sa opp tre ganger.

TAUST

I ettertid har vi diskutert opp og ned hva det var. Det var en granskingskomite som så på det, de konkluderte med materialtretthet. Det har alltid vært spørsmål om hva som egentlig skjedde. Det var lite opplysninger og det ble taust. For min del har det vært vanskelig å snakke om.

ETTERVIRKNING

Jeg gikk til psykolog etter hendelsen. Det hjalp ei stund, men kunne ikke gå der i ubegrenset tid. Jeg har enda mareritt. Tror aldri du blir fri. Det sitter i skrotten. Kjenner at du er i hendelsen og at riggen velter over hodet på deg.

Da jeg jobbet på flyterigg etter ulykken og klatret opp i boretårnet fikk jeg skjelvninger og måtte holde seg fast. Det har vært en kamp, har kjempet videre, du har tross alt en familie å ta seg av. Det var en kamp i alle år

For 10 år siden fikk jeg hjerteinfarkt i Nordsjøen. Da fikk jeg det i tillegg til det psykiske, og da var løpet kjørt for min del.

TIDLIGERE KOLLEGER

Har litt kontakt – har litt kontakt med Edmund på Facebook.

STERKESTE MINNE

Ligger i sjøen og hele riggen tipper over. Det var ikke til å tro, den tippet mot meg. Når den glapp fra de ankerwire så gikk det ganske fort. Eg lå ikke langt i fra, og rundt meg lå folk som var druknet, de lå og fløyt i sjøen.

KÅRE SVENDSBØE, HVM HAUGESUND

Finn Våga, 18. mars 2000

BAKGRUNN

Ått menn fra Førresfjorden reiste ut. Bare én kom hjem. Kåre Svendsbøe.

DE DØDE VIL HA MEG MED

Han står stille og ser ut gjennom stuevinduet. Ser på nabohusene nede i bakken. Ser noen barn som leker. Ser Bjørg Olsen sette seg inn i bilen. Da mannen Svein Ove omkom i Nordsjøen, ble hun alene med tre små barn.

Hver eneste dag de siste 20 årene har han sett på huset til Svein Ove og Bjørg. Han vil gjerne glemme, men kan ikke. Tiden leger ingen sår.

Jeg hadde kjent Svein Ove i ni år. Hvorfor fortalte han meg aldri at han ikke kunne svømme? Hadde jeg bare visst da kunne jeg ha sendt ham i livbåten. Men jeg lot ham gå.

De var åtte som reiste ut. Åtte ektemenn, de fleste fedre til små barn. Det var han Odd, han Einar, han Wilhelm, han Lars Johan, han Ivar, han Rolf, han Svein Ove og han Kåre.

Åtte menn. Bare han Kåre kom hjem.

Men han kom ikke alene. Han hadde de døde med seg.

De døde som ikke slipper taket. Hvor ofte har han ikke ønsket at han ble igjen der ute? For livet etterpå har vært et helvete. Kampen for å leve videre har vært mye hardere enn de dramatiske timene ute i Nordsjøen.

Kåre Svendsbøe hadde seilt til sjøs som kokk og stuert. Han hadde jobbet på Haugesund Mekaniske Verksted som platearbeider og sveiser i flere år før han mønstret på som hvit neger i Nordsjøen. Selv om amerikanerne var knallharde ledere som sendte Svendsbøe og kameratene ut på helikopterdekket i så sterk vind at de holdt på å fyke på sjøen, var dette den beste jobben han noen gang hadde hatt.

Han hadde alltid likt å stå på, og kameratskapet var godt.

Det er en vanlig arbeidsdag på plattformen Edda.

Vi skal bli der natten over, men så letter skodda litt og helikopteret flyr oss til Alexander L. Kielland.

Vi har spist og fem-seks av oss sitter sammen i lugaren. Plutselig hører vi et kraftig smell, så rister plattformen voldsomt. Jeg faller overende og seiler ut i gangen. Han velter, roper en mann. Vi får på oss redningsvestene, og klatrer ut for å gå i livbåtene. Nå må du komme, Kåre,

roper de. Men noe holder meg tilbake: Går du i livbåten, da er du ferdig, tenker jeg. Bare gå dere, svarer jeg og klatrer opp til plattformens høyeste punkt.

40-50 mann er ute på det ene beinet. Når plattformen krenger ser jeg dem stupe ut i havet. En vaier ryker og slår flere arbeidere overende.

Jeg ser en mann bli kappet i to. Jeg klatrer videre.

Plattformen ligger nesten vannrett. Jeg ser en stor bølge komme mot meg, og skjønner at nå er det min tur. Jeg trekker pusten dypt, bølgen treffer meg, jeg går rundt, går under, vet ikke hvor jeg er, synker dypere, dypere. Så retter vesten meg opp, og jeg svømmer oppover. Det er helt svart rundt meg. Jeg holder pusten lenge, helt til jeg ser grønn sjø over meg. Nå klarer jeg ikke mer, og svelger en blanding av sjø og gulgrønn olje.

Så er jeg oppe.

I noen sekunder, kanskje minutter, ligger jeg og puster tungt. Men når plattformen går rundt, trekkes jeg ned igjen. Men jeg kommer til overflaten igjen.

Jeg svømmer blant vrakrester. Jeg ser mennesker som roper om hjelp, men jeg kan ikke gjøre noe for å redde dem. Jeg svømmer forbi en mann som har fått ansiktet knust. Jeg ser at blodet har farget sjøen rød.

Jeg svømmer og svømmer. Bølgene er kjempestore. Jeg ser ingen andre. Men jeg finner et redningsflåte. Jeg og en engelskmann klarer å snu den, men jeg har ikke krefter til å komme om bord.

Engelskmannen sliter og drar for å komme opp i flåten, mens jeg ligger i sjøen og dytter og presser han oppover. Så er engelskmannen inne. Noen minutter senere er jeg også om bord. Flere kommer svømmende. Vi drar åtte andre opp.

Flåten er halvfull av sjø. Jeg øser med den ene skoen. Vi er alle sjøsyke. Vi fryser. Vi vil sove.

Men jeg vet at dersom vi sovner, så er vi ferdige. Jeg passer på at de andre holder seg våkne. Etter flere timer, oppdager et redningshelikopter flåten og heiser oss opp.

Jeg er i seng rundt midnatt, fem timer etter at plattformen gikk rundt. Jeg klager på at det er så kaldt. Her er det 31 grader, får jeg beskjed om. Av alle ting, senere på natten blir vi overlevende samlet i kinosalen for å se en skrekkfilm med masse dreping. Tidlig neste morgen kommer jeg inn til Stavanger.

Han vet ikke hvem som lever, eller hvem som omkom. Han frykter det verste. Snart får han vite. Når han kommer hjem.

Førresfjorden, 1980: 10 minutters kjøring øst for Haugesund; en liten bygd i Tysvær der alle kjenner nesten alle, der de fleste er småbarnsfamilier med nye hus og høye lån.

27. mars mister 28 barn i bygda sine fedre.

Beate og Arvid er de eneste som får far hjem.

Alle mistet en venn, naboen eller slektning.

Førresfjorden, 2000: Han forteller stille om livet etter ulykken. Han bruker ikke store ord for å skildre de vonde årene. Han verken vil eller kan skjule smertene.

Han var en munter og iherdig kar som aldri sparte seg, enten det var på jobb eller hjemme. Han likte jakt og fiske, han likte å være sammen med folk. Han var en lykkelig familiemann.

Men det var før ulykken.

ETTERPÅ BLE ALT ANNERLEDES:

Han hadde mareritt hver eneste natt i mange, mange år. Han drømte at han falt i sjøen, at han holdt på å drukne. Han våknet gjennomvåt av svette.

Mange netter klarte han ikke å sove.

– Sengen var full av de som forsvant. De reiv og sleit i meg. Hver eneste natt.

Jeg var helt alene. Jeg utleverte meg selv i brev og skjema til forskere som ville vite hvordan vi overlevende klarte oss. Jeg ble brukt som forsøkskanin, men ingen kunne si hva jeg skulle gjøre for å komme ut av mitt personlige helvete.

Muskelfestene i ryggen var ødelagt. Jeg hadde store smerter i armer og bein. Jeg var på attføring og forsøkte å komme tilbake i jobb. Jeg ville ikke bli stuet bort, jeg ville være en arbeidskar. Men etter et par år måtte jeg gi opp, smertene var for store. Uføretrygd er eneste alternativ. Slik konkluderte legene. Og så jeg, jeg som aldri hadde skoftet en dag. 42 år – og uføretrygdet.

Han reddet livet, men ødela kroppen.

Han reddet livet, men livet blir aldri bra igjen.

Han får ikke sove, selv om han tar beroligende tabletter. Han slenger resepten på skrivebordet til legen og spør: – Hva i helvete skal denne hjelpe meg med? Til å sove, til å glemme?

Han vil gjerne huske, men i mange år er alt som skjedde dagen før visket ut av hukommelsen. Han parkerer bilen i Haugesund. Noen timer senere har han glemt hvor den står. Han kjører rundt på fjorden uten å vite hvor han skal. Han kan ikke huske hvor han satte garnet. Men ingen må få vite, da vil bare politiet ta sertifikatet fra han.

Han vil gjerne være den han alltid har vært. Han vil ha hjelp til å bli den samme. Men ingen kan hjelpe.

Han vil gjerne være en god ektemann, men klarer ikke. Ekteskapet ryker.

Han vil gjerne være den muntre, han Kåre som får andre til å le.

Jeg har vanskelig for å bli glad. Jeg bebreider meg for at jeg ikke gjorde nok for å hjelpe andre. Jeg var feig og simpel. Livet er ødelagt. Jeg ser normal ut, men ingen kan se sårene inni meg.

Jeg kjenner ingen glede eller lykke over livet, jeg bare henger med. Når jeg smiler og ler, er det alltid angst og savn som trykker meg ned.

Fremdeles skriker han noen netter i angst og smerte. Minnene kommer ofte tilbake i søvnen. Datteren Beate som ofte vekket ham opp fra marerittene og tørket tårene og svetten bort, mens hun holdt ham hardt inntil seg og trøstet, er også borte. Hun døde av kreft for snart to år siden, 29 år gammel.

Sønnen Arvid og barnebarnet Andreas er gode støttespillere. Det er også venninnen Berit Einarsen. Hun har sett hans mørke sider, men hun har også sett en mann med stor omsorg for sine medmennesker. Hun har sett litt av den mannen han var, når han kommer hjem fra rypejakt, når makrellene spreller over ripa, når han bøter ørretgarnet i stua, når han holder barnebarnet tett inntil seg.

Han var den eneste som kom hjem igjen. De andre omkom.

Jeg kan aldri glemme dem. De kommer alltid når jeg er alene, eller når jeg skal sove.

Ulykken gjorde meg ikke til et bedre mennesket, men jeg ble en annen. Livet ble mer verdifullt. Jeg bryr meg ikke om bagateller lenger. Jeg ser aldri noe vondt i andre mennesker. Mitt livsmotto er kanskje enkelt og banalt, men det har hjulpet meg gjennom vanskelige år: Vær god mot deg selv, så blir du god mot andre.

Bygda har vært god mot meg. Enkene etter kameratene mine har vært helt fantastiske. Jeg har aldri hørt et vondt ord.

Jeg følte at tilværelsen var rimelig bra, men så døde Beate. Hennes bortgang var nesten mer enn jeg kunne leve med. Jeg synes livet er urettferdig. Jeg har mistet så mye. Derfor er jeg alltid engstelig når andre er med meg ut i båten. Jeg er redd for å miste dem.

Jeg har vært så langt nede at livet nesten ikke har vært verd å leve. Døden har ikke vært noen trussel. Men jeg har alltid klamret meg til livet.

Likevel; noen ganger ønsker jeg at jeg hadde blitt igjen der ute.

Kanskje alt ville vært enklere da.

Folk sier at jeg må forsøke å glemme. De sier jeg var en helt som reddet andres liv den kvelden. Jeg, en helt? Jeg bare gjorde det som var naturlig for meg. Jeg ville gjort akkurat det samme i dag.

MEN HVORDAN KAN JEG GLEMME?

Han står i vinduet og ser ned på nabohuset. Han er 20 år tilbake i tiden:

Han ser Svein Ove Olsen gå for å hente en overlevelsesdrakt. Han ser livbåten. Han kjenner vinden. Han hører skrikene. Han ser bølgen. Han føler at plattformen krenger. Han ser ryggen til kameraten.

– HVORFOR STOPPET JEG HAN IKKE?

Hadde jeg bare visst, da hadde han vært her nå.

Når jeg våkner om natten, er sengen full av de som omkom. Han Odd, han Rolf, han Svein Ove

De vil ha meg med.

Kåre Svendsbøe, platearbeider HVM Haugesund

Haugesund 13.01.24

Skrive av: Olav Yan Brattebø Holmane

Kåre Svendsbøe har samtykka i at historia hans vert publisert i Minnebanken. Dette samtykket kan når som helst trekkjast tilbake, også etter publisering. Referatet er lese, korrigert og godkjent av Svendsbøe før det vart publisert i Minnebanken.

BAKGRUNN:

Platearbeidar på Kielland for HVM, 42 år under katastrofen.

Fødd 1938.

Frå Vikebygd, men bur i Førresfjorden.

Eg er usikker på kor lenge eg hadde vore ute. Me fylgde ikkje med i tida, me berre gjekk på jobb og åt og sov. Mogleg 3-4 år. Me arbeida rundt om i Nordsjøen på plattformane, etter der det var arbeide. Eg arbeida for Haugesund Mekaniske Verksted (HVM), der eg var platearbeidar.

Før eg var platearbeidar var eg stuert og kokk. Seilte i Knutsen rederiet. Var på kvalfangst i fire år i Sydishavet. Eg seila ute. Eg likte å gå på jakt og fiska. Sidan eg ville vera heima litt oftare, sa eg opp. Det var slik eg kom inn på HVM.

KOR VAR DU UNDER ULYKKA?

Eg satt på lugaren, og så vert det eit forferdeleg smell. Så stod og rista og så datt han over. Eg sat ved glaset og lappa ei ålerusa, også seilte eg ut i gangen. Så reisa eg meg opp og gjekk mot katastrofedøra ut til dekket. Eg såg opp til tårnet og såg at tårnet var på veg nedover. Så snudde eg meg og ropte til kameratane mine inne at dei måtte koma ut med ei gong, for no tippa det rundt. Så gjekk me ned på dekket og opp til livbåten. Der måtte me entre i handrekke oppover. Då kom opp der tok eg på meg livvest, og leverte ut til kameratane mine. Så stod me å diskuterte kva me skulle gjera. Eg stod på sida av min bestekamerat, han heitte Olsen. Så seier han at det var så kaldt, og at han ville inn og henta survival suit. Då seier eg at han ikkje måtte tenka på det, Kielland ville tippa før han klarte å koma tilbake igjen. Då eg fekk sett meg om og skulle sjå etter han var han forsvunnen. Seinare har eg ikkje sett han. Han forsvann for godt. Han gjekk inn i lugaren då, også har plattformen tippa i mellomtida.

Eg stod på plattformen då ho tippa over, også kom det ei svær bølge og heiv meg på sjøen. I mens tok eg redningsvesten over hovudet haldt på den medan eg venta på bølga. Så vert eg slått på sjøen og gjekk med plattformen ned i dragsuget. Det var ein forferdeleg fart medan eg spant rundt i alle retningar. Så vert det plutsleg stille. Då tok tårnet i botn. Eg visste ikkje

verken opp eller ned, men eg kjente at redningsvesten trekte meg ein veg. Eg svømde etter det, oppover. Eg svømde og svømde og svømde og svømde. Det var heilt kolsvart. Eg såg eit grønt ljøs oppfor meg. Då vert det automatisk at eg drog luft inn, men det var berre sjøvatn. Eg fylla lungene med sjøvatn, og det var særst ubehageleg. Då eg kom opp til overflata var det ei frykteleg boble. Ho var gul og raud, og alle slags fargar. Og der byrja eg å spy og då tenkte eg på og så alle som hadde blitt drepne før me gjekk ned. Eg såg ein mann som blei kutta av med vaieren. Vaieren stod som ein fiolinstreng bortover som haldt plattformen flytande, og så byrja kordelane å gå. Så sprakk han. Han kom innover dekket i fæl fart. Han traff ein mann, slo han rett i to. Overkroppen fauk ein veg og underkroppen ein annan veg.

Då eg kom på sjøen låg det ein flåte som var klar med teltet oppslått og alt. Klar til å krypa oppi. Det kom ein stemme som sa «Du skal ikkje ha den, du skal ha den som ligg langt nedover på sjøen.» Ein liten liten prikk som låg der nede. Javel, eg byrja å symja bortover til han. Eg sumde og sumde og sumde i det uendelege. Til slutt kom eg fram og hekta meg fast i drivankeret. Rundt foten, slik at eg måtte dukka nedover for å løysa det opp. Eg kom meg laus og sumde inn til flåten. Han låg med botnen i vêret. Det kom ein engelskmann på sida av meg. Då haldt eg i drivankeret. Han fekk seg ein bette, og eg haldt i ein. Då byrja me å reisa han opp. Då vert det ein forferdeleg foss rundt han. Det vert storseil og me seila nedover havet i full fart med flåten oppe. Me skulle prøva å vipa han over oss, og til slutt klarte me det.

Eg sumde bort til opninga og skulle prøva å koma meg oppi. Eg kom meg ikkje oppi då eg hang fast med redningsvesten, under brystet. Eg kom halvvegs opp, men føtene hang i lause lufta. Eg klarte ikkje få dei inn. Eg klarte ikkje vri meg rundt – det var ingenting inne å halda seg i. Eg falt ned i sjøen. Engelskmannen ligg ved sida av meg og pustar og pesar. Eg bed han prøva, og seier at eg skal prøva å hjelpa han. Då han hoppa opp i flåten, tok eg tak i låret på han og fekk skyvd han slik han datt opp i flåten. Det vert heilt stille. Aldeles stille. Eg tenkte «Fader, no daua han.» Eg høyrde til slutt at han byrja å mumla. Han kom ut på kanten og tok tak i begge hendene mine. Han klarte ikkje få meg innforbi då eg hang fast med flåten. Då eg låg der tenkte eg at han skulle få dra meg opp med eine handa, slik at eg fekk skyvd meg ut frå flåten med den andre. Han fekk eine labben oppå, han hadde kvite joggesko på seg. Den andre kom oppå og han stod med bøygde kne og klarte å spennast meg inn og fekk meg inn i flåten. Då datt me ned. Flåten var halvfylt med vatn, og me låg der og kavde ei stund. Det låg folk på utsida som hadde sumt etter oss nedover. Me byrja å hala folk om bord, og me vert ti stykk i flåten. Det var to engelskmenn, resten nordmenn. Engelskmannen heitte Sylvester.

Eg hadde låge sko på meg og tok den eine av meg og begynte å ausa. Eg ausa og ausa og ausa. Til slutt var det ein annar som fekk skoen, då eg vert trøtt. Han byrja og ausa han og. Han ausa over hovudet på seg, og fekk ikkje vatnet ut. Eg tok skoen igjen og ausa. Då sa eg til folka at dei måtte flytta seg litt, då vatnet rant ned på det djupaste punktet. Dei flytta seg, og dermed flytta vatnet seg og. Då fekk eg ikkje ausa meir.

Me såg og hørde båtar og helikopter, men dei såg ikkje oss. Det var eit helikopter som surra over oss. Eg snakka med nokon etterpå, sidan me vert inviterte til England – heile gjengen som var i flåten. Det var redningsmannen med i flyet. Han seier han haldt på med noko ein annan stad i helikopteret, og då han skulle setja seg ned kasta han blikket ut vindaugget og såg eit lite lys nede på sjøen. Det var flåten. Han gav beskjed i mikrofonen til flygaren om posisjonen. Flygaren tok posisjonen og dei gjekk så lågt at dei såg flåten. Då heiv dei ned ei line og me hala ho inn. Me stropper og greier, og alt som høyra til for å spennast på oss og bli heisa opp. Det var ingen som forstod korleis dei skulle få det på seg. Dei på flåten sa «Hiv det på sjøen! Me fryser i hjel! Lukk igjen!». Då tok eg alt i sammen i ein haug og heiv det på sjøen. Dei i helikopteret byrja då å lura på om me ikkje ville bli redda. Til slutt var det ein redningsmann som slapp seg ned. Det var mykje vind. Helikopteret slingra, vinden heiv. Redningsmannen seila fram og tilbake, og til slutt traff han søyla lyset var montert på på flåten. Der slo han sundt radioen sin og øydela foten sin. Dersom han hadde vore med ei gong til opp, hadde han kome opp i propellen med tauet sidan det slingra så mykje. Han låg og seila fram og tilbake. Så slapp han seg ned i havet. Han seila ned ei kula med tau på, og hopte uti. Han sumde bort til flåten og kom seg oppi til oss. Me hjelpte han å koma oppi. Medan me såt og skulle rigga til, måtte dei i helikopteret slakka og slakka lina for å unngå at dei skulle koma borti vaieren. Vaieren sokk ned i sjøen. Då han fekk spent på den fyrste mannen, gjorde han klart. Han hadde ikkje radio, men han byrja å hiva. Vaieren gjekk ned i sjøen, og då det vert stramt, hoppa han på sjøen. Han forsvann under havet med vaieren. Me sat og såg etter han, og lang langt fanden i vold bortpå sjøen kom han. Vatnet rann av han, og dei fekk han opp i helikopteret. Redningsmannen kom ned neste gong, og då gjekk det kvikt å koma opp i helikopteret. Dei fekk alle opp i helikopteret og me flaug ut til Ekofisk.

Der vert me lagde på sjukelugaren, varmt og godt. Likevel var det så kaldt at eg forlanga meir og meir varme. Til slutt sa han «No får du ikkje meir, for då drep me deg. Det vert for varmt.». Me vert sende ned i kinosalen og såg på ein stygg skrekkfilm. På morgonen kom me inn til Stavanger. Eg gjekk berre i kjelderdress. Ikkje noko undertøy, ikkje sko, ikkje sokkar – det var vått alt saman. Gjekk barbeint i gatene på byen for å kjøpa klede me skulle ha på oss. Me haldt på å frysa ihjel, det var jo mars. Det var den turen.

I ETTERTID

Neste dag fekk eg vita at dei fann flåten som stemma fortalde eg ikkje skulle klatra i. Der fann dei ein mann død i han. Han hadde frose ihjel.

Etterpå har eg hatt det fælt. Eg har hatt mareritt i 40 år. Svettekav, draumar. Jævla vonde draumar. Det kjem inn om natta, og sette seg og tok meg i andletet, kjente på meg – dei som forsvann.

Eg fekk inga oppfylgging. Ikkje eit kløyva ord. Ikkje ein mann kom og spurde korleis me hadde det. Det var jævligt og. Det var forferdeligt. Det var eit liv som nesten ikkje kunne levast.

Eg vart uføretrygda sidan eg ikkje fekk sova om nettene i det heila tatt. Eg sov berre halve nettene og var halvveis vaken. Du arbeider jo heile natta. I tillegg hadde eg veldig vondt i ryggen etter dette her, og det har eg enno.

Av dei elleve som reisa ut frå Tysvær, var eg den einaste som kom heim i live.

KÅRE SVENDSBØE, OSCAR OLSEN, OLA GAUSDAL OM HVORDAN DE OVERLEVDE

Av Finn E. Våga,

Publisert første gang i Stavanger Aftenblad 26. mars 1980

Mellom de rutinerte fingrene til Kåre Svendsbøe fra Førresfjorden vokste en ny åleruse fram. Sammen med tre kolleger og kamerater satt han på den slitte firemannslugaren og pratet, mens hendene arbeidet nesten automatisk med knutene.

Egentlig skulle han vært i arbeid på Foxtrot-plattformen, men etter klokka 13 var været blitt så dårlig at helikoptertrafikken mellom plattformene på Ekofiskfeltet ble innstilt. Slike ekstra fridager var ikke uvanlige i Nordsjøen; det gjaldt å utnytte dem til noe fornuftig.

Oscar Olsen, en 28-åring fra Åkrehamn, var én av de få som både bodde og arbeidet om bord i Alexander Kielland. Riggens dager som boligkvarter var talte.

Inne i Stavanger lå Henrik Ibsen og ble klargjort til å overta når Alexander Kielland om noen dager skulle slepes over til britisk sektor og settes i borearbeid.

Oscar Olsen hadde lange dager med å gjøre klar boreutstyret, så han hadde tatt seg litt ekstra tid i messa. Kvart over seks om kvelden var han på plass i mixerrommet sammen med to kolleger, klar til noen timer overtid. Der inne merket de knapt hvordan vinden bygget seg opp mot orkan styrke.

Alexander Kielland var en pentagonplattform. Fem søyler bar vekten av dekket og de mange boligmodulene, med køyeplasser og boligområde til 348 mennesker. Et godt stykke nede på ett av stagene til D-søylen løp det en linje gjennom stålet som ikke skulle ha vært der.

I en liten åpning i stag D-6 var det montert inn en hydrofon. Sveisen rundt dette apparatet hadde aldri vært som den skulle. Allerede før monteringen av plattformen var det oppstått brudd som økte påkjenningen på flere punkter.

Ingen hadde oppdaget sprekken, som hadde vokst seg gjennom hele tykkelsen på stålet, og nå løp to tredjedeler av hele omkretsen. Draget fra ankerkjettingene og presset fra sjøen var i ferd med å rive staget i stykker.

Denne dagen, den 27. mars 1980, hadde været vært underlig. Stormene kom ofte tett på denne tiden av året. Tåke var ikke uvanlig. Men storm og tåke samtidig var høyst uvanlig.

Ikke at det gjorde noe, annet enn at flightene ble innstilt. Kielland lå stille i sjøen selv om bølgene reiste seg stadig høyere, fra tre meter om formiddagen til seks-åtte meter utover ettermiddagen. Vinden dro seg opp mot 20 meter i sekundet, og rundt klokken 17 ble det bestemt at Kielland måtte forhales et stykke unna Edda-plattformen.

Alle som var om bord på Edda, men som skulle overnatte på Kielland, ble bedt om å gå over gangwayen som forbandt de to plattformene. Så ble gangwayen heist opp, og Kielland ble trukket bort ved at ankerwirene til B— og D-søylene ble slakket, mens de ble strammet for A- og E-søylene. Alt var rutine.

Ola Gaustad satt på lugaren sammen med fire arbeidskamerater og spilte poker. Han hadde vært på plattformen Alexander Kielland tre-fire ganger før.

Elektrikeren fra Trondheim likte å jobbe i Nordsjøen. Han satte pris på kameratskapet og friperiodene med kone og to barn. Kortspill var et vanlig tidsfordriv om kveldene etter at de hadde spist. Enkelte ganger kunne potten bli ganske stor. Én av arbeidskameratene hadde allerede tapt 1600 kroner denne kvelden, men stemningen rundt bordet var likevel god. De lo da kortene ble delt ut. Så hørte de et kraftig smell.

Bordet veltet

Kort og penger raste på gulvet. Stoler gikk over ende. Lyset ble borte. Nødlyset kom på, men forsvant etter noen sekunder. Inne i den mørke lugaren hørte Ola Gaustad arbeidskameratene rope at de måtte få tak i redningsvestene. Han kjente plattformen krenge. Kameratene tok hver sin vest før de løp ut døren. Han fant en overlevingsdrakt og fikk den raskt på seg. Så sprang han ut i korridoren.

Otto Grinde var i brakka som sto på dekket. Han hadde nettopp spist i messa. Egentlig skulle han ikke ha vært på plattformen denne kvelden, men var avløser for en sykemeldt arbeidskamerat på Haugesund Mekaniske Verksted.

I den trekkfulle bygningen oppholdt arbeiderne seg på fritiden, og her sov de. Han kom ut fra toalettet da han hørte et smell, noen sekunder etter et kraftig smell til. Det ble svart i gangen. Så kjente han at plattformen veltet.

Han hørte skrik, tønner og kasser som dundret nedover dekk, containere som braste inn i jernkonstruksjoner. Han løp til utgangsdøren og presset håndtaket ned. Døren satt bom fast. Han la skulderen mot den, presset alt han kunne. Den rikket seg ikke. Med kraftige spark klarte han å sprengte døren opp.

Båtkoordinator Baste Fanebust var om bord i den massive Ekofisktanken denne kvelden. Han hadde ansvaret for å styre den kompliserte båttrafikken mellom og rundt de mange installasjonene på denne store, norske gullgruven ute i havet. Mens han er på vei fra spisesalen til vaktårnet på toppen av tanken, spraker det i walkietalkien han alltid bærer med seg. Han vrir på volumknappen og rekker akkurat å høre ordene: «Mayday, Kielland velt ...», før det blir fryktelig stille.

Ordene kom fra Harry Vike og er de siste han får sagt før han sklir nedover dørken og bort fra radioen. Den 31 år gamle radiooperatøren fra Tau er på sin siste tur i Nordsjøen. Han vil på land. I det plattformen begynner å krenge, kaster han seg over VHF-senderen, får vridd den til

kanal 9, som hele Ekofisk lytter på, og roper ut et fortvilt «Mayday, Mayday, Kielland velter», før han halvt sklir, halvt løper ut på det skrånende dekket. Klokken er 18.33.

Sju minutter senere ber Hovedredningssentralen på Sola Rogaland Radio å sende ut «mayday» med anmodning til alle skip i nærheten om å gå mot Alexander Kielland for øyeblikkelig assistanse.

Over hele Nordsjøen skjønner oljearbeidere og sjøfolk at noe ufattelig er i ferd med å skje. Katastrofealarmen går på Sentralsjukehuset i Rogaland, hos 330-skvadronen på Sola, i redningssentralene i Aberdeen, Edinburgh, Karup og Glücksburg.

Jetjagere frakter ekstra helikopterbesetning fra Østlandet til Stavanger, Orion— og Hercules-fly blir klargjort på Ørland og Gardermoen. Helikoptre og overvåkingsfly går i luften. Skip i hele Nordsjøen legger om kursen for å hjelpe, om de kan.

Kåre Svendsbøe veide to alternativ mot hverandre; han visste at det antakelig var livet som lå i vektskålen. Da plattformen bikket over, falt alle de fire kameratene på lugar 312 ut i korridoren. Derfra klarte de å komme seg ned på livbåtdekket.

Svendsbøe tok på seg en livvest, men våget ikke gå i livbåten. Den første båten som ble låret, ble slått i to mot plattformbeinet av de voldsomme bølgene. Alle som var om bord, ble kastet ut i den frådende sjøen. Noen ble flytende med hodet ned.

Panikken bredte seg rundt ham. Noen hoppet i sjøen, andre forsøkte fortvilt å komme seg opp i én av de gjenværende livbåtene. Folk løp på plattformbeinet som lå stadig mer skrått i sjøen. Noen av dem ble blåst ut i havet, andre snudde og kom løpende tilbake.

Til slutt hoppet Kåre Svendsbøe i sjøen. Han kjente hvordan det iskalde vannet lukket seg om ham. Selv om det bare var fire grader i lufta, kjentes de seks-sju gradene i sjøen som et gigantisk knipetak.

I det Svendsbøe hoppet, la Alexander Kielland seg helt over. Svendsbøe holdt hendene over hodet som for å ta imot den veltende kolossen. I det dekkene og boligbrakkene tippet under vann, oppsto et voldsomt dragsug som trakk ham nedover og kastet ham rundt i en virvel.

Det sprenget for ørene, han så ingenting, og han visste ikke hva som var opp eller ned. Men så kjente han at livvesten trakk i ham, han åpnet munnen, svelget store gulper med sjøvann, men så brøt hodet overflaten. Før han fikk pusten igjen, ble han dratt under nok en gang.

Oscar Olsen så fortvilet på mens en tysk kollega forsøkte å løsne den bakre kroken på livbåten. Selv hadde han løsnet wiren forut og kløvet om bord i båten etter en dramatisk evakuering fra mixerrommet gjennom takluken.

De var 13 mann i båten, motoren var i gang, og de hadde klart å låre båten ned på sjøen uten å gå rundt. Men de hang fast i den bakre kroken og kom seg ikke av flekken. Over dem tårnet

den enorme, skjeve konstruksjonen seg mot den svarte kveldshimmelen. Den kunne velte over dem når som helst.

Tyskeren strakte seg ut av førerhuset på livbåten og rev og slet i kroken. Akkurat da tok en bølge båten og kastet den med voldsom kraft mot en utstikkende stålbjelke. Den traff tyskeren i hodet og drepte ham momentant, samtidig som den knuste overbygget i akterstavnen. Så rullet bølgen videre, båten falt tungt ned igjen, tippet rundt og ble liggende opp ned, mens den tok inn vann.

De 12 som var igjen om bord, skrek det lungene maktet, men denne kvelden var det ingen som hørte noe annet enn sin egen redsel. Mens vannet steg rundt dem, kjente de plutselig hvordan en ny bølge tok fatt i båten og kastet den mot Alexander Kielland ennå en gang. Men denne gang ble båten liggende på rett kjøl etterpå. Nå skjønnte Oscar Olsen at den gjenstridige kroken holdt dem fast i undergangen. Han spurte ingen av de andre om råd, men hoppet i sjøen.

Om bord på Edda skingret alarmen gjennom korridorene. Folk løp ut på dekk til et vanvittig syn. Bare noen få titalls meter unna lå Alexander Kielland på skrå i sjøen. Folk hoppet og falt fra de steile dekkene, livbåter ble kastet mot plattformen og knust.

En stund sto den siste ankerwiren spent som en fiolinstreng. Så brast den med et smell. Én av stumpene kløyvde folk som hadde klatret ut på den ene søylen. Så tippet hele plattformen rundt. De enorme konstruksjonene veltet over folk i sjøen og trakk dem med i dypet.

Ola Gaustad var sikker på at han ville bli reddet. Og at hjelpen ville komme fort. Han hadde kommet seg i én av livbåtene. Men da de ikke klarte å løse ut krokene den hang fast i, klatret han opp gjennom takluka og hoppet. Han snudde seg og så kamerater stupe i sjøen. Mange i bare underbuksa.

Overlevingsdrakten tok inn vann. Han fant ut at det var lettere å svømme på rygg. Han kunne ikke lenger se plattformen. Hvor var den blitt av?

Gaustad trøstet seg med alle båtene og helikoptrene som lette etter mennesker i sjøen. Noen ville snart få øye på ham, så ville marerittet være over. Han svømte sakte mot kurven som heiste arbeidskamerater opp. To ganger fikk han tak i tauverket. To ganger klarte han å holde fast til kurven var 10–12 meter over sjøen, før han falt. Alt sjøvannet i drakten hadde gjort ham 40–50 kilo tyngre.

Han svømte mot Edda, men oppdaget at tauleidere svingte så mye i den kraftige vinden at det var umulig å få tak i dem. Sammen med to andre la han på svøm mot en supplybåt, men fingrene var så numne at han ikke klarte å holde seg fast i nettet som hang langs skutesisiden. Han sank ned i sjøen. Da han kom opp til overflaten igjen, var båten forsvunnet i mørket. De to andre var også borte.

Bølgene førte ham lenger bort fra Alexander Kielland, helikoptrene og båtene. Han passerte en livbåt som lå med bunnen i været. Fem menn klamret seg fast. En kjempebølge skylte over livbåten. Tre menn forsvant i sjøen. Han så mange mennesker flyte livløse i det opprørte havet. Til slutt var han alene i mørket, det eneste andre var drønnet av bølgene. Han tenkte på ungene, men håpet var nesten borte da en stor trelem kom drivende mot ham. Han strakk hendene ut, fingrene fikk feste og så trakk han overkroppen oppå.

Én time etter at plattformen begynte å krenge, så han lyskasterne fra en båt som kom rett mot ham. Det var supplybåten «Tender Power». Besetningen fikk øye på ham og kastet ut en livbøye. Overstyrmann Sven Erik Pedersen hoppet i sjøen med line rundt livet. Gaustad ble dratt inntil og halt om bord. Selv hadde han ingen krefter igjen. Han ble lagt på dekk, overlevingsdrakten ble skåret opp med kniv.

Så besvimte Ola Gaustad.

Da han ble båret inn i en lugar, så han en annen overlevende: Otto Grinde lå nærmest livløs i køya. Han lever nok ikke lenge, rakk Gaustad å tenke før han segnet ned i sengeklærne.

En mann hadde vist Otto Grinde hvor livbeltene var Sammen kastet de vester til dem som ikke hadde. Han var kommet ned igjen på dekk da plattformen tippet enda mer. Grinde falt ned i en åpning mellom bommen og et av skaftene. Mens han lå i sjøen, ble han truffet av bommen og dratt under.

Han var sikker på at han ville dø. Men takket være livbeltet kom han fort til overflaten. Sjøen var full av døde kamerater. Én av dem som fremdeles var i live, lå og sang i bølgene.

Da han var 300–400 meter fra Alexander Kielland, så han at plattformen gikk rundt. Han så en død mann komme flytende, svømte mot ham og holdt seg fast i den omkomne i noen minutter. Han lurte på om han skulle ta den dødes livvest, men svømte videre. I 20 minutter klamret han seg til roret på en livbåt som lå med bunnen opp.

En mann holdt seg fast i ryggen hans. Sju-åtte menn klorte seg fast til kjølen. Ingen hadde overlevingsdrakt. Flere var nesten nakne. De skalv i den iskalde vinden. Han hadde på tykk jakke og fløyelsbukse, og valgte å bli i sjøen fordi han regnet med at den var varmest. Nesten alle oppå livbåten døde. Også mannen som klamret seg til ryggen, ble borte i bølgene.

Otto Grinde svømte mot en supplybåt. Han så en mann på dekket løfte en livbøye. Så besvimte han. Igjen stupte overstyrmann Svein Erik Pedersen i sjøen og fikk dratt Grinde inntil båten. Så glapp grepet. Otto Grinde forsvant under. Men Pedersen fikk tak i håret hans og slapp ikke før begge var på dekk.

– Nå må du for pokker ikke gi opp. Du skal hjem! Oscar Olsen ligger i sjøen og snakker høyt til seg selv. Han hoster sjøvann og fryser så han ikke tror det er mulig. Han blir kastet rundt i bølgene som en kork. Rundt ham forsvinner folk i dypet.

Etter at han hoppet ut av livbåten, hadde han klart å svømme bort til en livbøye som var bundet til Edda-plattformen. Der hadde han ligget et kvarter og tviholdt i tauene. Han hadde skreket til helikopteret som svirret over kaoset, selv om han visste at det ikke hadde redningsutstyr om bord.

Nå skjønnte han at han ville fryse i hjel om han ikke gjorde noe. Men snorene i livbeltet hadde surret seg rundt tauene i bøynen. Han satt fast. Desperat spente han føttene mot bøynen, tvang den under vann og presset imot av alle krefter.

Plutselig røk snorene i livvesten. Han vrentte den av seg og la på svøm mot en gummiflåte som ble kastet hit og dit i bølgen. Med det han følte var de aller siste kreftene, fikk han dratt seg om bord i flåten. Der satt han, i undertrøye og truse, i fire grader og orkan, og bannet på at han skulle overleve.

Livvesten trakk

Kåre Svendsbøe opp til overflaten for andre gang. Da han endelig fikk fylt lungene med luft og hostet opp det verste av sjøvannet, skjønnte han at han måtte svømme mot Edda. Tanken var å finne en leder og klatre i sikkerhet.

av bølgen som slo mot plattformbeina, og likene som drev i sjøen rundt dem, fikk ham fort til å innse at det ikke ville gå. Så fikk han øye på en flåte som var kastet ut fra Edda. Han svømte fortvilt mot den, den drev unna, han svømte etter.

Da han omsider nådde flåten, så han at den fløt opp ned. Han satte foten fast i en tau som drev under flåten og måtte dukke for å komme løs. Da han kom opp igjen, var de blitt to ved flåten. Snart kom det to til. Forfrosne og totalt utmattet klarte de å snu flåten, før de skjøv og trakk hverandre om bord. Så var det ingen krefter igjen. Klokken var ennå ikke blitt 19. Én time senere, klokken 20.01, meldte NTB via en melding til landets redaksjoner at «den halvt nedsenkbare plattformen Alexander Kielland» led havari i Nordsjøen ved 18.30-tiden torsdag. 208 ansatte om bord i plattformen er evakuert.»

Men ingen var evakuert. Noen var innestengt i boligmodulene som hang opp-ned under vann, mange drev livløse i sjøen, noen lå døde på bunnen, andre kjempet ennå for livet i bølgen. Mange lå kraftløse på flåter og i halvt istykkerslåtte livbåter og frøs til det innerste i marginen.

Fly og helikoptre var i luften, båter strømmet til, folkene på Edda gjorde alt som sto i deres makt. Ennå var det mulig å redde mange liv. Men alle som så scenen som møtte redningsmannskapene, skjønnte at dette var en katastrofe Norge knapt hadde opplevd.

Svein Arne Hapnes var på sitt første oppdrag som militærlege om bord i det andre Sea King-helikopteret som kom frem til Alexander Kielland. Da de fløy lavt over plattformen og så pongtongene som stakk opp av bølgen, tenkte han at ingen ulykker kunne bli verre enn denne.

De søkte i timevis.

Letingen var vanskelig. Høy sjø, tett tåke og sterk vind reduserte sikten kraftig. Helikopteret gikk så lavt ned det kunne. Helt til neste morgen speidet de etter liv, men fant bare døde. Hapnes kunne konstatere at de fleste trolig ikke hadde overlevd lenge i den kalde sjøen. For de fleste var det bare snakk om minutter.

Men det fantes folk i livbåtene. Kalde, livredde og sjøsyke. Mens redningsmann Wilfred Ramstad holdt på å feste redningsstroppen rundt én av dem, ble livbåten kastet opp av en bølge slik at wiren fra redningsheisen kom under båten.

Ramstad tenkte seg ikke om ett øyeblikk, men stupte i sjøen, dukket under båten og fikk wiren løs. Så tok en ny bølge tak i ham og slengte ham om bord i livbåten, hvor han straks fortsatte redningsarbeidet. I alt tok de to Sea King-helikoptrene fra 330-skvadronen opp 43 overlevende fra livbåtene

Døde og levende ble flydd inn til Sola. De levende ble fraktet til sykehus eller hotell. De døde ble båret inn i en gammel hangar. Der startet politiet identifiseringen.

Klokken halv sju om morgenen 28. mars ringte telefonen hjemme hos Gunn Berit Olsen i Åkrehamn. Den hadde ringt mange ganger denne natten, fra familie og venner. Denne gang var det en fremmed stemme. Men budskapet var det hun hadde lengtet etter: Oscar var reddet og lå og sov om bord i én av båtene som hadde deltatt i letingen.

Til mange andre hjem kom det ingen slike telefoner. Etter en god del forvirring om hvor mange som hadde vært om bord, var man til slutt blitt enige om at 212 personer var på Alexander Kielland da sprekken i D-6 til slutt ble så stor at staget røk. 89 var reddet opp fra sjøen i live. 123 var funnet døde eller var fortsatt savnet.

Det hender at Ola Gaustad tenker på Alexander Kielland-ulykken. Da er han 30 år tilbake: Han er i havet. Han kjenner hånden som sliter i overlevingsdrakten, han ser de redde øynene. Han har mange ganger lurt på om han gjorde for lite for å redde andre.

– Men jeg måtte bare kvitte meg med ham. Jeg hadde mer enn nok med å redde meg selv. Hadde jeg ikke svømt fra ham, ville også jeg omkommet.

I vinduet til soverommet henger dyna til lufting. Også denne morgenen våknet Kåre Svendsbøe drivende våt av svett. Han hadde skreket i angst og fortvilelse tidligere om natten.

Marerittet er ikke over. Han kom aldri i jobb igjen etter ulykken. Kroppen var ødelagt. Hukommelsen var sterkt redusert: Spiste han middag, ante han etterpå ikke hva som hadde vært på tallerken. I timevis kunne han lete etter bilen han hadde parkert i Haugesund sentrum.

De var åtte mann fra den lille bygda Førresfjorden i Tysvær som reiste ut. Bare han kom tilbake. I alle årene etter har han tenkt på dem som døde. Han har tenkt på Svein Ove Olsen. De jobbet sammen på Haugesund Mekaniske Verksted, de dro på fisketurer og rypejakt sammen. Men da de står på dekket og plattformen er i ferd med å gå rundt, spør kameraten om han har tid til å løpe inn og hente overlevingsdrakten.

– Nei, du kommer deg ikke ut igjen, ropte Svendsbøe. Litt etter er kameraten borte. –Han hadde aldri sagt til meg at han ikke kunne svømme. Hadde jeg visst det, ville jeg sendt ham opp i én av livbåtene. Da ville Svein Ove kanskje vært i live i dag.

Kåre Svendsbøe fyller koppen med kaffe og ruller en røyk. Fra stuevinduet kan han se ned på huset der enken etter kameraten bor.

– Jeg tenker ofte på kameratene mine. De kommer på besøk til meg om natten. Jeg lever med dem ennå. Livet etter Kielland har vært et helvete. Et helvete.

Mandag 31. mars, tre døgn etter ulykken, stanset Norge i fem minutter. Under flagg som hang tunge og stille på halv stang, ga innlandsfolk og kontorister, bønder og lærere, fiskere og sjøfolk uttrykk for sin deltakelse i landesorgeren. Hele nasjonens velstand hadde plutselig fått en langt høyere pris.

PÅ SVØM

OLA GAUSTAD, FAGARBEIDER, SIEMENS

Av Ellen Kongsnes, 14.1.2016. Trondheim.
Samtykke gitt 17.1.19

PERSONALIA

Overlevende - Trondheim - ansatt hos Siemens Kone: Turid. Gift for andre gang. To barn hver.

Ola begynte som lærling i Siemens før han arbeidet ved Trondheim mekaniske verksted (TMV) fra 1967.

Fra 1973-75 var han i Narvik i to år.

BAKGRUNN

I 1975 var han tilbake i Siemens. Der fikk Siemens og flere andre Trondheimsfirma jobb med å bygge et nytt meieri i Warszawa i Polen. Der var han i 1 år og tre måneder og traff sin første kone. Hun ble med tilbake til Norge og de flyttet til Tjøme i 1976. Der tok Ola jobb hos sin bror i et firma som solgte betongblandere. Her fikk de også sin første datter. Men kona trivdes ikke og de flyttet til Trondheim i 1977. Ola begynte å arbeide for Siemens igjen, først på anlegg. Så begynte det å skje ting i Nordsjøen.

Først samarbeidet Siemens med Saker Verdal på bygging av H3 og H4-riggene. Siemens fikk bli med Aker Verdal offshore. Neste jobb var Aker Stord og Statfjordutbyggingen.

Ola begynte offshore for Siemens i 1979 og jobbet offshore i 8-10 måneder før han flyttet over til Ekofiskfeltet. Der skulle siemensoperatørene drive generelt vedlikehold og bodde om bord på Alexander Kielland mens de jobbet på Eko Alpha (2/4A). De shutlet daglig til Ekofisk og Alphaplattformen. De skulle blant annet bytte ut hele styrepanelet om bord på Alpha.

Ekofisk er lønnsomt helt ned til en oljepris på 6 dollar fatet.

ULYKKEN:

Boligkvarteret på Eko Alpha skulle byttes ut. Vi var i gang med å forberede kartleggingen av hvor kablene gikk og hvor de kunne kuttes. Siemens jobbet for Oil Industri Services i Kristiansand.

Shuttelet denne dagen startet ca. klokka 6 om morgenen. Denne morgenen var det tåke og transporten ble utsatt.

Vi satt i skjorta. Ingen brukte drakt i helikopteret under overfarten.

Det ble flere utsettelse i løpet av dagen. Det var kjedelig å gå å trø på gamle Kielland. Det var lite å finne på.

Etter lønsj var vi fem mann som bestemte oss for å spille poker. Det gjorde de ofte. Vi gikk til en lugar i 4. etasje.

POKERLAGET:

Boligkvarteret på Alexander Kielland var provisorisk fordi det var en ombygd boreplattform. Boligkvarteret bestod av containere som stod oppå hverandre.

Pokerlaget på lugaren bestod av to stillasarbeidere, Åge Lund fra Siemens, en unggutt som var kokk og meg.

Spillet tok litt av og de satset litt penger. Innsatsen økte.

Åge hadde fire knekt. Stillasbyggeren hadde tre ess. De to begynte å by mot hverandre. Potten vokste til rundt 3000 kroner, det var mye penger på den tida.

Kokken måtte skrive ut en sjekk, slik man gjorde den gangen. Åge la sjekken i ei brystlomme med glidelås. Så kom det et jævli smell. Så veltet plattformen.

Tåka hadde gått over til storm mens pokerspillet gikk, uten at vi hadde merket det.

Ankerkjettingen til Eddaplattformen var tatt vekk. Det hadde vi heller ikke registrert.

Jeg tror det var draget i ankerkjettingen som dro av leggen på plattformen. Jeg tror det var smellet vi hørte.

REDNINGEN:

Vi kom oss ut av lugaren. Helikopterdekket var delvis under vann. Alt lys – også nødlyset – forsvant. Det var helt mørkt. Da ble det litt panikk.

Åge sier at nå er det bare å pakke snippeska, et trøndersk uttrykk for at nå er det slutt.

Ola satt innerst under pokerspillet og da plattformen krenget fikk han bordet over seg. Både kort og penger kom veltende i ett eneste kaos. Det tok litt tid å vrenge seg løs fra alt virvaret. Ola var derfor sistemann ut av lugaren. De andre hadde tatt redningsvester oppå skapet da de gikk ut av lugaren. Ute i korridoren tenker Ola: nå tror jeg at jeg tar en redningsdrakt over armen. Dette kan jo gå galt. Såpass skjønte jeg.

Korridoren skrådde på grunn av krengingen i plattformen. De gikk på hjørnelisten i korridoren på vei ut. I trappa var det fullt av folk og panikkstemning. Da tok jeg på drakten, men jeg tok ikke på hetta. Da jeg kom oppå dekk var det flere som så meg. Da var det flere

som løp og hentet seg redningsdrakt de også. En bekjent spurte meg om hvor livbåt tre var. Under øvelse hadde han lært at han skulle gå dit. Ola fortalte ham at nå var det alvor. Han kunne gå til hvilken livbåt han ville. Samme det, gå til nærmeste livbåt, sa Ola. Mannen døde, fikk Ola senere vite.

Selv tenkte Ola å gå mot Edda. Først da så han at Edda var koblet fra.

Ola ble ropt om bord i en livbåt som akkurat skulle til å låre. En mann satt i bare underbuksa. Livbåten hadde 15-20 mann om bord og var dermed halvfull. Livbåten kom seg ned i vannet men da de skulle løsne livbåtene fra plattformen, satt den fast. «Davidene» ville ikke løsne. Senere fikk jeg vite at «davidene» satt fast fordi de var fulle av betongstøv fra Edda. Derfor løsnet de ikke.

Motoren om bord på livbåten ble startet men da den forsøkte å kjøre framover bråstoppet den fordi den hang fast. Føreren av livbåten ble kastet bakover og slått til blods. De prøvde en gang til, uten å lykkes. Nå fikk folk panikk og hoppet i sjøen, også han som bare hadde underbukse på. Noen var i dongeri og fleece, som alle gikk med den gangen.

Jeg tenkte at jeg må ut jeg også. Jeg klatret opp på taket i livbåten. Det var ganske tungt i 11 meters høye bølger. På dette tidspunktet hadde ikke Kielland veltet ennå. Men redningsbåten jeg satt på toppen av hang fortsatt fast i Kielland. Jeg tenkte at jeg måttehoppe. Men i panikken glemte jeg å ta på hetta i drakten. Det var en tabbe.

Så snart jeg var i vannet, rant sjøvannet inn i drakten. Jeg fikk snudd meg rundt på ryggen og begynte å svømme vekk ra Kielland. Da så jeg at Kielland var borte. Først skjønte jeg ikke hva som hadde skjedd. Jeg kikket meg rundt i alle retninger. Men da jeg så Edda skjønte jeg at Kielland var borte. Deretter så jeg de fire plattformbeina, pontongene, stikke opp. Rundt omkring i vannet lå det døde mennesker med ryggen opp.

En mann i rutete skjorte forsøkte å henge seg fast på meg. Jeg måtte riste ham løs Det husker jeg. Jeg hadde nok med meg selv. Det var ingen klar tanke, det var kaos, men det var vel han eller meg.

Jeg visste at det var en basket på Edda. Den hadde allerede begynt å dra opp folk. Jeg kom meg bort til Edda og basketen og fikk tak i nettet under selve basketen. Jeg forsøkte å holde meg v\fast, men glapp taket da den hadde heist seg om lag ti meter opp i lufta. Jeg gikk i vannet som et prosjektil og gikk djupt. Jeg måtte kjempe meg opp igjen og drakten var tung, selv om det også var oppdrift i den. Så kom ikke basketen ned igjen. Jeg hørte etterpå at kapteinen om bord på Edda var redd for blowout fra Kielland og beordret full evakuering av Edda.

Jeg så helikoptre og supplybåter rundt meg. Vi blir reddet, tenkte jeg.

Jeg siktet mot taustigen langs plattformfoten på Edda som var 50 meter unna basketen. Men den var umulig å få tak i pga. stormen hang den ikke rett ned, men stod rett ut som et flagg.

Jeg svømte litt ut og så at det kom en supplybåt som hadde et nett hengende utfor ripa. Jeg fikk tak i nettet. Men en mann kommer svømmende og tar tak i skulderen min og vi går begge i vannet. Da jeg kommer opp til vannflaten igjen, var supplybåten allerede utenfor rekkevidde. Det var sju meter høye bølger og supplybåten lå på motsatt side av bølgen. Jeg måtte gi opp den også.

Så kom det en livbåt drivende. Oppå livbåten sitter det fem mann. Så kom en brottsjø. Og da livbåten kommer til syne igjen var det bare to mann om bord.

En flåte fra Edda kom flytende. Men tauet utløste ikke flåten. Jeg måtte gi opp å gå åpnet den.

Hendene mine ble kaldere og stive. Jeg ble mer og mer andpusten. Bølgene slo stadig over hodet på meg.

Jeg hadde dykket i mange år. Jeg tror det reddet meg fra å få panikk. Jeg kunne se havoverflaten langt der oppe og vite at jeg klarte å svømme opp dit.

Det var tungt å stå i vannet. Til slutt la jeg meg i vannet i stedet for å stå. Men da ble jeg ført med bølgene og oppdaget jeg at jeg ble ført bort. Plutselig kunne jeg ikke se Edda. Jeg så ingenting, hverken båter eller helikoptre. Da tenkte jeg for første gang at dette går til helvete.

Så kom en stor trepalle flytende. Jeg fikk halve overkroppen oppå og lå slik ei stund. Det begynte å bli kaldt. De første tankene på ungene kom. Jeg tvilte på at dette ville gå bra.

Så, ut av ingenting, kom en Wilhelmsenbåt, «Tender Power». Det var et ankerhåndteringsfartøy. Men den hadde ikke nett, så de kastet ut ei livbøye. Det var egentlig mye bedre enn et nett. Jeg husker ikke om jeg fikk den rundt meg eller om jeg bare holdt i den. De forsøkte iallfall å dra meg om bord, men klarte det ikke. Til slutt låret de en mann ned til meg og han fikk heist meg om bord. Akkurat hvordan det foregikk er litt tåkete i hukommelsen. Jeg husker at jeg ble båret til en lugar. Så besvimte jeg. Drakten min ble skåret av. De tok klærne mine i vaskemaskin og tørketrommel. Jeg lå i senga og skalv av sjokk og kulde. Jeg spurte om de hadde litt konjakk. Det hadde de ikke. De spurte om det var noe annet jeg hadde lyst på. Ja, pære, sa jeg. Jeg fikk pære. Jeg spiste. Og spydde. Sakte fikk jeg i meg noen biter og skjelvingen ble bedre.

Etter hvert kunne jeg opp å stå. Jeg fikk tilbake klærne mine som var blitt tørre. I en annen lugar så jeg en mann som var helt blå. Jeg trodde ikke at han hadde klart seg. Men senere leste jeg i avisa at han lå to uker på sykehus og klarte seg fint.

Fram til nå hadde jeg egentlig ikke forstått omfanget av ulykken. Nå hørte jeg at radioen på Wilhelmsenbåten spilte sørgemusikk. Sakte skjønte jeg sørgemusikken gjaldt Kiellandulykken.

Jeg ga visittkortet mitt til mannskapet og de ringte hjem til kona. Men hun var polsk og skjønte ikke så mye. Hun ble nok like redd som beroliget, men til slutt fikk de over en forståelse om at jeg var i live.

Jeg lå på skipet over natta. Dagen etterpå ble jeg tatt over til Ekofisk i basketen.

Jeg hadde bare skrubbsår i panna. Måtte vente til kvelden på feltsenteret for de mest akutte pasientene måtte fraktes til land først.

Etter at vi landet med helikopteret fikk vi pledd. En sykepleier spurte hvordan det gikk. Da ble jeg litt på sippingen. Alvoret gikk opp for meg.

Videre ble vi sendt til sykehuset og derfra sendt hjem av lege. Drosje til Alstor hotell og der traff jeg igjen Åge Lund. Han hadde kommet seg i en pickup båt, en åpen robåt. De var fire mann som fikk lagt inntil en supplybåt. To klarte å klatre om bord, de to andre falt mellom båten og nettet. De druknet.

På Alstor traff vi også en maler fra OIS. Det ble nesten slåsskamp med nattevakta på Alstor da han nektet å legge en ekstra madrass til maleren inn på rommet deres. Direktøren måtte komme å ordne opp.

Jeg tror det var en etterreaksjon at jeg ble så hissig.

Det var en ras stemning på Alstor.

Så reiste vi hjem.

ETTERPÅ:

15 mann fra Siemens reiste ut. Fem mann kom hjem.

Fem dager etterpå ble han spurt om han kunne reise ut igjen. De manglet folk der ute. To-tre uker etterpå reiste han ut igjen. Han var usikker på om han ville klare det, men han kom ut til stille hav og bodde på Alexander Kiellands søsterplattform, Henrik Ibsen.

-Jeg har aldri hatt mareritt om Alexander Kielland. Men en drøm kunne jeg huske lenge etterpå, jeg drømte at det kom vann inn.

Han husker også en gang da hjertet hoppet opp i halsen. Da satt han i kinosalen på søsterplattformen Henrik Ibsen. Ei bølge treffer plattformen og plattformen krenger litt, slik at han blir kastet framover i kinosetet. Det var ubehagelig.

Ola hadde to små jenter på 2 og 3 år da ulykken AL-ulykken skjedde. Like etterpå ble han skilt. Det var tøft.

Et halvt år før ulykken døde Ols mor, som han hadde et veldig nært forhold til. Det var en sterk påkjenning at hun døde. Alexander Kiellandulykken ble mer som å kjøre en bil i grøfta. Jeg registrerte at jeg var uskadet, reiste meg og gikk videre. Andre ting i livet mitt var verre akkurat på denne tida.

Nå er jentene hans voksne og bor på Østlandet. Begge har klart seg fint, den ene er lege og den andre har god jobb i Moods of Norway. Begge har to unger hver.

I mange år var jeg veldig lei av hele Kiellandulykken. Det var veldig mye på TV og det ble mange foredrag. Jeg ble så ferdig med Alexander Kiellandulykken. Folk snakket om det som om det var Kennedy-drapet.

Folk spurte meg om ulykken, men versjonen jeg fortalte ble kortere og kortere.

Jeg klarte å holde hodet kaldt og hadde en porsjon flaks. I tillegg var jeg ung og sterk mann på 31 år.

Det kom noe godt ut av ulykken også:

-Jeg kom godt ut av det. Etter ulykken ble jeg formann i Siemens. Den forrige formannen døde i ulykken. Jeg fortsatte å jobbe offshore i ti år etterpå.

I 1984 var han med på å klargjøre gassplattformen, Odin. Boligkvarteret ble løftet på plass og Siemens skulle legge opp det elektriske. Ola var på Odin i ett år. På en av de siste turene han var ute, kom en sykepleier ut. Turid ble med i gjengen som spilte poker sammen og hadde tippelag.

Så en dag fikk sykepleier Turid utlevert et skjema som skulle fylles ut av arbeidere som hadde opplevd Alexander Kiellandulykken. Sykepleierne skulle kalle dem inn og fylle ut skjema sammen med offshorearbeiderne som hadde erfart ulykken 4-5 år tidligere. Ola var den eneste om bord på Odin. Han ble kalt inn til Turid og han fortalte at han hadde klart seg bra, at han var skilt og det hadde vært tøft, men han klarte seg fint.

Senere reiste han tilbake til Ekofiskfeltet igjen. På bursdagen hans i februar, ringte Turid. Hun husket datoen fra skjema hun hadde fylt ut under samtalen deres på Odin. Ola hadde gjort inntrykk og nå slo hun på tråden. Turid presenterte seg som sykepleieren fra Odin. Ola hadde besøk av ungene og søsteren og naboen som hadde kommet på besøk for å feire dagen. Ola hadde funnet roen etter skilsmissen og kjente at livet var greit igjen.

Turid og Ola avtalte og møttes i Stavanger neste gang han kom på land. Vi møttes senere samme måned og siden har vi vært kjærester. Etter hvert fikk han henne med seg til Trondheim. Også Turid hadde to barn fra tidligere ekteskap. Sammen har de datteren Ragna som i dag er 28 år.

Ola fikk utbetalt den standard erstatningen som alle overlevende fikk. Den brukte han til å kjøpe et eikekjøkken. Kjøkkenet tok han med over i det nye huset da de rev det gamle og bygde nytt. Kjøkkenet står ennå.

Ola likte ikke Bjørn Nilsen. Han var bare ute etter negative vinklinger. I TV-intervjuet klippet han bare ut det negative Ola sa, mens 90 prosent av samtalen hadde vært positiv.

Eneste kritiske Ola har å si etter AL-ulykken er at noen burde tatt ansvar for å kalle sammen de overlevende slik at de kunne fått møtes og se hverandre igjen. I stedet ble de gående å lure på hvem som klarte seg og ikke.

Den andre kritikken han har er at Edda begynte å bore igjen såpass raskt etter ulykken. Det førte til at havet ble grumsete og det ble umulig å finne flere overlevende pga. dårlig sikt.

ROLF OLAUSSEN, RIGGER, UGLAND, OIS

Av Marie Smith-Solbakken, 26. januar 2016, Arendal.

PERSONALIA

F. 1947

Sandvigveien 197, 4816 Arendal, 26.januar 2016

BRUK OG GJENNOMFØRING

Notat fra samtale oversendt 1. februar 2016, og gjennomgått og korrigert 3. februar 2016
Korrigert over telefon 14.01.2019.

Samtykket i at notat fra samtalen kan offentliggjøres og inngå i minnesamling om Alexander L. Kielland-ulykken og overleveres Norsk oljemuseum, Nasjonalbiblioteket og Arbeiderbevegelsens arkiv og bibliotek for at ettertiden skal få del i dette. (Mail 14.01.2019).

BAKGRUNN

Utdannet Styrmann

1976-1988: rigger, sikkerhetsinspektør i Ugland, Ois

1988-2015: Sikkerhetstekniker, Inspektør og sikkerhetsleder på Gullfaks for Statoil

MIN JOBB PÅ KIELLAND

Vi var i opplæringsfasen til arbeid i offshorenæringen. Var ansatt i Ugland under Ois. Kielland var mitt boligkvarter.

Brownaker mistet kontrakten på Ekofisk og Ois overtok kontrakten, en vedlikeholdskontrakt. Jeg hadde ikke mekanisk bakgrunn som de andre på vedlikehold. Jeg var opprinnelig styrmann. Jobbet til å begynne med forskjellige arbeidsoppgaver til jeg ble innleid til Phillips som safety offiser offshore.

YRKESBAKGRUNN

1962: Sjømann, Jørgen P. Jensen rederi, begynte som dekksgutt og gikk gradene oppigjennom, seilte. Vekslet mellom Jørgen P Jensen og Sørensens rederier her i Arendal.

Marinen i militæret.

Sjømannskolen

Omstruktureringer i skipsfarten, skip i opplag, vansker med å få hyre, går over til oljeindustrien. Gikk og ventet på å komme ombord på rørleggingsfartøy.

Fikk tilbud 1977/78 om å prøve meg i Nordsjøen i OiS og var der i 10 år.

BEGYNT I NORDSJØEN

Var en av de første, hadde ansattnummer 57 i OiS, og var der i 10 år.

Etter en stund i Nordsjøen ble jeg innleid til Phillips som sikkerhetsinspektør.

Var med på de fleste prosjekter som OiS hadde. Var på Odin, Statfjord og alle installasjonene på Ekofisk.

Vi bodde på Kielland ifm vedlikeholdsrutiner på Ekofiskfeltet.

Vi var en gruppe fra OiS, som bodde på Alexander Kielland og jobbet på Ekofisk senter. Ekofisksenteret består av mange plattformer blant annet Edda som vi hadde broforbindelsen til.

ALEXANDER KIELLAND, 27. MARS 1980

Den dagen var det dårlig vær. Det var ikke shuttling, derfor var vi ikke på jobb.

Dårlig vær, stor sjø, grått og dårlig sikt. Lå og slappet av hele dagen. Var klar over at vi ikke kom på jobb den dagen.

Jeg gikk å la meg på senga etter kveldsmaten, husker at jeg leste i en bok. Lurer på om det var en Mc Lean bok ?

Husker at jeg overhørte kommunikasjon mellom den maritime besetningen på riggen at vi "trekker den lengre ut sånt". Gangveien lå der og rykket og sleit, og de tok den opp, og trakk Kielland bort fra Edda. Tenkte ikke mer over det, og gikk å la meg på køya.

Jeg hadde ikke ligget der lenge før jeg hørte rabalder, og riggen begynte å krenge. Alarmen gikk. Men plutselig så stoppet den og alt ble mørkt og stille. Maskineriet, vifter og alt som gikk på strøm stoppet. Og så tenkte jeg "Hva e det der for no"? Er det containerne vi bor i som raser ned på dekk, eller er det hele riggen som holder på å tippe? Når riggen ligger over en viss slagsiden så stopper motorer og hjelpemotorer.

FRA LUGAREN TIL ØVERSTE PUNKT

Da måtte jeg ut å se. Vi hadde personlig drakter. jeg hadde min personlig drakt liggende i en bag på dørken, og fant frem drakten min. Det eneste jeg hadde på meg var vernestøvler, boxershorts, skjorte og så holdt jeg drakten i en "tull" i armene og kom meg opp. Måtte passere en jerndør. Golvet var skeivt, og jerndøra kom i taket da. Det var vanskelig å åpne den, og det beksvart rundt meg. Fikk endelig opp døra og kom meg ut i lyset. Da fikk jeg se at det var riggen som lå med helidekket i sjøen. Hele riggen lå på halv tolv.

Så at her nyttet det ikke å gå til livbåt, alt raste over dekket. Det var nedgang til dagligrom, messe, og kinosal under dekk. Og de som kom opp derifra ble tatt av alt det som raste over dekket.

Tenkte her må jeg bare komme meg rundt og opp på det høyeste punktet. Det var det punktet som var lengst vekk fra Edda. Så ble jeg stående å holde på drakten, den torde jeg ikke slippe. Det var en svær tung wire som hang på rekkverket i noen tynne tau. Eg torde ikke stå der å få på meg drakten, i tilfelle de taua rauk da hadde jeg fått wiren på meg. Stod der å fintenkte, og venta at den skulle ryke. Da kjente jeg at antakelig rauk de andre fortøyningene i bunnen. Riggen kantret. Jeg stod der sammen med en fra Kristiansand, *Svein Arild Tversland*. (Han omkom)

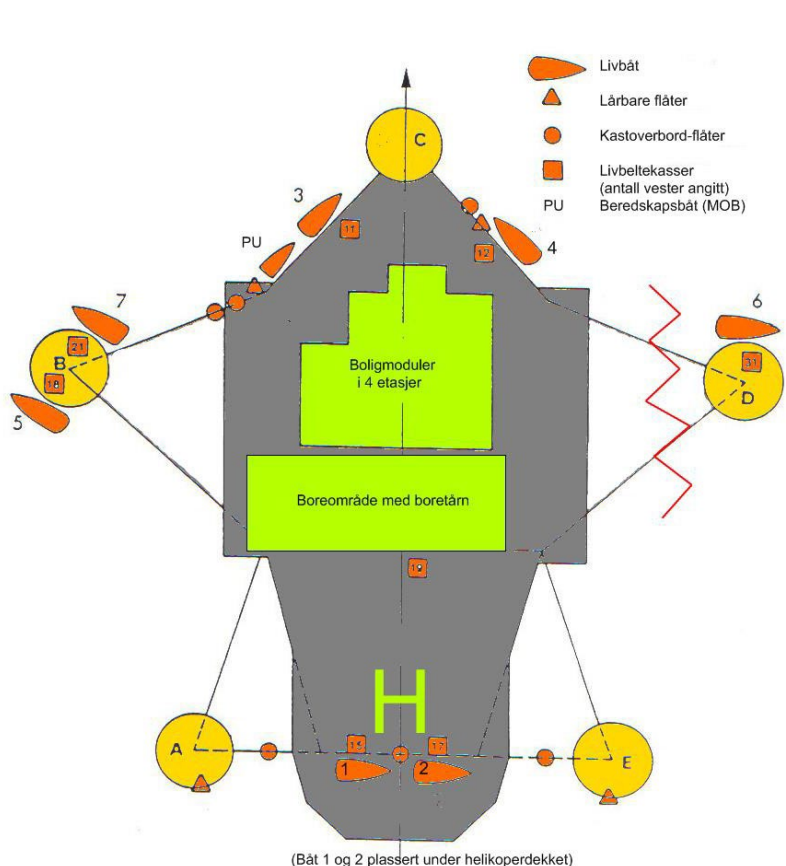

ROLF OALUSSEN FORKLARER:

Livbåt 4 og 6 hang inn under riggen mellom beina, og ville ikke fungere, umulig å bruke

Livbåten 1 og 2 lå nesten i vannflaten.

Så ikke livbåt 3 og 7, og heller ikke 1 og 2, tror de var reist.

Rolf står på hjørnet mellom stak D og C sammen med Tversland. De håper at riggen blir liggende i denne posisjonen. Over dem lyser et helikopter opp riggen med lyskaster. Helikopteret som kom fra land med nytt crew fløy over Kielland det hadde ikke redningsvinsj. Men det hang over med lyskaster, men ble ikke benyttet til å plukke opp folk.

HOPPER I SJØEN

Så begynte riggen å skramle og romme, noe ga etter, så kantret den. Da var det allerede båter og helikopter på feltet.

Når jeg så har hoppet husker jeg ikke at jeg traff vannflaten. Husker bare at jeg ble stående under vann, og at jeg hadde en forferdelig oppdrift. Det var akkurat som jeg stod i en foss. Alt det vannet som passerte meg, alt vannet var på vei ned. Jeg hadde så mye oppdrift i drakten jeg holdt på at det virket som jeg stod stille på et nivå, men plutselig var jeg oppe i vannflaten. Alt var helt stille. Jeg hadde mistet hørselen. Så lys fra helikopteret, så lys fra båter, men så ingen ting til til Kielland. Jeg må ha kommet opp en annen plass, var det jeg tenkte. Så kom det et opp en sopp fra havet. Det var den leggen som brakk av som kom opp først. Det var noen hundre meter fra der jeg lå, i hvert fall 100 meter. Så fikk jeg klamret meg til noe drivgods. Så fikk jeg på meg drakten i sjøen. Det var kaldt i vannet. Jeg visste jeg var nødt til det, så kom jeg meg opp på en livbåt som lå med bunnen i været. Fikk lagt meg oppå den, tømt drakten for vann, og dradd opp glidelåsen. Da følte jeg at hvis bare noen ser meg, så går det nok dette bra.

Tenkte å svømme mot Edda, men det var helt umulig i dette været. Da så jeg noe jeg ikke skulle sett, så ryggen på de uten drakt i vannet, de som hadde druknet.

Da kom beina på riggen opp. Det kom ett og ett, akkurat som en taburett. Så hen til Edda. Så de heiv ut noen flåter fra Edda, de blåste av. Det var folk rundt meg, mellom 5 og 10. Forstod at her var det ikke noe å gjøre. De var hjelpeløse, helt hjelpeløse og forfrosne uten drakt og uten vest. De må ha kommet rett fra lugaren. Engelskmennene og skottene skilte seg ut med at de var så bleike. De de hadde ikke drakt på seg, og var i bar overkropp, blåhvite, de klarte det ikke.

Vi bare to som kom opp på båten. De andre dreiv vekk. Det var et håll i bonn på livbåten. Jeg fikk stappet inni noen fingre, og lå der som en pendel. Bølgene slo meg rundt, frem og tilbake.

En stund holdt jeg i noen. Klarte ikke holde de, og de klarte ikke holde seg selv. De måtte jeg slippe. De var i bar overkropp og uten drakt.

TATT OPP AV SUPPLYBÅT

Da kom det et fartøy mens jeg lå der og holdt meg. Vi var to stykker, det var en fra Risør (husker ikke navnet på han). De hadde hengt opp nett langs skutensida på båten. Så kom båten opp mot oss. Vi fikk bare se de store propellene som pisket i havet. Han bakket og forsvant. Han gikk bare vekk for å komme inn på en kurs så vi kunne følge med bølgen opp i nettet. Vi klamret oss til livbåten, og når det passet med neste bølge så hoppet vi i bølgen og havnet i nettet. Når jeg kjente de tok tak i nakken min og løftet meg over kanten, da sloknet jeg.

Våknet i dusjen, da hadde de spylt meg i lunket vann, og rullet meg i ulltepper. Da spurte de meg om jeg var i såpass i form at jeg kunne være med å lete etter livbåten. Jeg var på broa og kikka. Vi lette hele natten. På morgenen fikk vi beskjed om at livbåten var observert. (husker ikke navn på skipper eller båt som reddet meg, det var en av de gamle kjente supplybåtene som var på Ekofisk)

Fikk beskjed om å gå til Ekofisk senter. Ble heist over på Ekofisk senter, merket og nummerert, for jeg skulle inn til Stavanger sykehus. Det var langt på natt.

SYKEHUSET

De sjekket meg. Da var jeg så oppspilt, at jeg kunne ikke huske at jeg hadde vondt noen plass. Ble lagt inn på hotell. Det kom en representant far OiS. Jeg fikk låne noe tøy av han. Ingen butikker var åpne. Jeg hadde bare en Phillips kjeledress som de sendte meg i land med. Den kom jeg til hotellet i. (Lå litt utenfor Stavanger) Ble veldig godt mottatt der.

STERKESTE MINNE

Jeg har mer eller mindre fortrenget hele hendelsen. For meg i dag, så virker det som om at jeg ikke var med på en måte. Det er noe jeg har vært igjennom i form av en bok eller en film.

Jeg har aldri hatt noen problemer med det i ettertid, sånt psykisk. Var ganske tidlig på jobb etterpå. Alle var nødt til å sykemelde seg i 14 dager.

HJEMME

Den gangen hadde jeg bare min far og jeg var ikke gift med Turid. Det var i 1980. Var 33 år og gift med Wenche da og vi hadde ingen barn, ble skilt etterpå. (Vi var gode venner, det gikk greit.)

De hjemme reagerte ikke. Min far hadde fått med seg at de snakket om Alexander Kielland. Han var gammel krigsseiler og sjømann, han visste at jeg var på Kielland, men visste ikke at Kielland hadde noe med Ekofisk å gjøre. Han var helt rolig. Wenche ringte ikke til min far. De knyttet ikke meg opp mot ulykken. Jeg ringte hjem fra Ekofisk og fortalte at alt var i orden dagen etter.

ÅRSAKEN

Når det var dårlig vær var rutinen å trekke riggen vekk fra Edda slik at ikke broforbindelsen blir skadet pga. stort svell. Den kvelden trakk de Kielland vekk fra Edda, og da er det nødvendig å slakke anker kjettingene tilsvarende på motsatt side av det skaftet som man strammer opp, for å kompensere for svellet. Hvis du bare trekker og ikke slakker så kommer ikke riggen opp og da er det et eller annet som må gi etter, og i dette tilfellet var det leggen. Det var ikke nok slakk på motsatt side når de vinsjet riggen ut, derfor reiv de av skaftet på Kielland.

Rutiner for forhaling ble ikke fulgt av det maritime personellet på Kielland. Jeg overhørte kommunikasjonen dem imellom og så at de ikke slakket ut. Jeg bare stusset på det. Men tenkte ikke mer over det. Den hadde lite slakk å gå på, og vil dermed være veldig utsatt for store bølger.

De slakket ikke på motsatt side, de bare dro. De dro for mye. Da er det ingenting som holder! Eter boka skal du slakke ut først, og så dra til. De bare dro på den ene siden.

Årsaken var at forhalingen førte til litt forskyvning i legg, staket brekker, og leggen rives av.

Forhaling >Legg overbelastes > svekket knutepunkt brister >og leggen rives av.

Riggen skulle senkes for enhver pris, ingen skulle få gå igjennom. Det ble ikke ordentlig gransket. Hadde de undersøkt hadde de hadde funnet ut hvor det hadde begynt, hvor det startet som gjorde at riggen kollapset og veltet ?

LÆRDOMMEN

Ut fra Kielland, hva lærte vi ? Jeg var på *Henrik Ibsen* en måned etter at den kom ut på Ekofisk feltet. Julen 1980 så lå Ibsen som flotell på Ekofisk, vi hadde et forferdelig vær, hvor vi hang i fortauingene. Trykket var så høyt på vinsjene at de var høyt over maksimum grensen for hva det var designet på . De har jo god margin, men hvis ett eller annet hadde røket der da, da hadde den kantret. Den var så høy og det var et skikkelig vindfang. Så løyet jo vinden, og

trykket avtok. Vi kom tilbake til normalen. Da var det telefonene begynte å gå, og ingen ville bo der. Fagforeninger og oppegående personell tok tak i dette og Henrik Ibsen ble slept inn.

Det var mye penger her, fikk du tak i en gammel rigg og fikk på masse boligkvarter kunne du bli rik. Det var det som lå bak.

SIKKERHETSOPPLÆRING

Det som kom ut av Kielland det var at alle måtte ta sikkerhetskurs og Leiro ble iverksatt (Leiro 1,2,3) Alle fikk opplæring i mønstringsøvelser og alle fikk mye bedre drakter. Men det var enda selskaper som hang etter.

STATOIL

Begynte i Statoil i 1988. Har vært i Statoil i 30 år. Jobbet som sikkerhetsteknikker og inspektør på Gullfaks, og de siste 10 år som sikkerhetssteder. Nå er jeg pensjonist.

Har jobbet med sikkerhet hele tiden etter Kielland, det har vært interessant og veldig viktig.

HVA ER DET VIKTIGSTE ?

At folk forstår de oppgavene de skal utføre. Det må gis opplæring slik at folk er kvalifisert for det de skal gjøre.

Blar du i hendelsene som har skjedd, kan man ikke skylde på noe teknisk. Det er feiloperasjoner og mangelfull vedlikehold. Du kan ikke ikke skylde på annet, enn at det står folk bak.

SVEIN INGE JENSEN, FAGARBEIDER, HVM HAUGESUND

Av Ellen Kongsnes

TILKNYTNING

Svein Inge Jensen har jobbet ved HVM siden 1971, 44 år.

intervju 2016. Samtykke til minnebank januar 2019.

svein-inge.jensen@getmail.no

I dag har han sju barnebarn.

Han jobbet offshore siden 1979. Ofte på Alexander Kielland.

Den aktuelle dagen skulle han vært på Foxtrot men var værfast på Kielland.

Nå er han installasjonsleder på Aibel, og driver med arbeids forberedelser til kontraktarbeid til verkstedhallene.

Hall2: Nordsjøhallen, bygget i 1970-tallet.

Sønnen jobber offshore. Da han kom ut første gang var pappa den som tok imot ham.

Mye bedre sikkerhet nå.

Men opplevde det trygt i 1980 også.

Vi visste jo ikke om noe annet.

Seksmannslugar og dusj langt borte i en korridor. Nå enmannsrom og bor samme sted som de jobber.

Oseberg. Sønn. 10-12 år. For Aibel.

Var der da dødsulykka skjedd også.

Utrolig tragisk.

Dødsulykke på Aibel også for et par år siden.

Men det er trygt.

Men er litt skeptisk til framover pga. kutt i vedlikehold.

Jensen har fire barn, pluss et fosterbarn. Barna er 41, 39, 36, 26 og 19.

Kona fikk nyheten gjennom fjernsynet. Hun satt hjemme med ungene.

Hadde ingen telefon. Ti dager ute den gangen.

Visste ikke at mannen var på AL. Han skulle jo være på en annen plattform.

Klokka 05 om morgenen fikk kona beskjed.

Naboen hadde telefon og hadde fått beskjed. Naboen ble oppringt som nærmeste pårørende.

En fra verkstedet tok dem med seg til sentrum i Stavanger. Fikk seg nye klær. Så vestamaranen hjem.

ALK-ULYKKA:

Ble hentet opp av supplybåt. Var om bord der til ca. 12 dagen etterpå. Så til Ekofisk og så til Sola.

Han gikk om bord i livbåt på Kielland.

På øvre dekkspunkt når plattformen krenget.

Mange redde for å bli med.

Låret livbåten ned. Så kolliderte vi med et plattformbein og så kantret Kielland og dro med seg livbåten. Den ble snudd på hodet. Ble liggende opp ned.

Pustet i en liten glipe i kjølen. Måtte ut av båten og da måtte redningsvestene av. Klarte å svømme ut og klatre oppå livbåten. Vi var 5-6 mann. Noen hadde valgt å legge på svøm til annen plattform.

Flere ganger ble vi kastet av livbåten av bølgene og måtte svømme tilbake.

En supplybåt hengte ut et nett. Men han klarte ikke å klatre opp. Musklene hadde stivnet. Ingen krefter igjen.

Supplybåten klarte ikke å ligge stille inntil livbåten i de høye bølgene.

Til slutt tredde han seg selv fast i garnet/nettet og ble heist om bord.

Forskjellen på å overleve og ikke var hårfin. Det hjalp å være ung.

Jensen har alltid vært glad i å svømme. Det tror han ble avgjørende for at han reddet seg. Han så mange som måtte gi opp. Som lå og fløt i vannet rundt ham. Han tenkte: slik må det ha vært å bli torpedert under krigen.

Overlevelsedraktene hang igjen i lugaren.

Han ble slengt ut i korridoren fra kameratens lugar i tredje etasje. De var fire på lugaren. Det var tre som overlevde.

På dekket valgte de ulike retninger på impuls. Selv siktet han mot det høyeste punktet.

Hjem:

Kona til en kompis hentet dem på Kopervik kai og kjørte dem hjem.

Det første kona husker et at han hadde nye klær på.

Ellers hadde han bare et lite kutt i panna.

Men han merker at langtidshukommelsen aldri har vært helt bra etterpå.

Det var traumatisk. Men jeg kom meg i jobb ganske fort. Det var bra. Hjalp mye.

På jobben traff han kolleger og de fikk snakket sammen.

Etter et par år i verkstedet reiste han offshore igjen. Til Statfjord denne gangen.

-Mer skvetting. Skvetten (?)

Det var annerledes. Han var blitt følsom overfor høye bølger og knaking og braking.

Kona tok det greit da han skulle offshore igjen.

Men ekstra nyhetssendinger liker hun ikke.

Hvorfor har han klart seg så bra?

Stabil og god arbeidsplass. Varierte arbeidsoppgaver ute og på verkstedet.

SNAKKE MED PERSONALSJEF PÅ TELEFONEN?

Han hatt det travelt og bra – også hjemme.

28 reiste ut. 22 kom ikke hjem.

Ikke alle som kom hjem klarte seg så bra heller.

En kom aldri i jobb. To-tre andre forsøkte seg men måtte gi opp.

Tvillingpar. Begge overlevde.

Har ikke vært plaget av dårlig samvittighet.

Vi gjorde det vi kunne for å overleve.

Ingen av de omkomne var nære venner.

Var i få begravelser. Ville ikke trenge seg på.

Ingen kriseteam.

Arbeidskultur HMM

Sikkerhetskulturen er absolutt preget av ulykka. Det ble et før og etterpå.

Erstatning: 25.000. Bygde garasje for pengene. Der tilbringer han mye tid.

Passasjerlisten

Snakket ikke mye hjemme

Fortalte ikke så mye til ungene.

Den yngste kom hjem fra skolen og var litt fornærmet fordi hun hadde hatt om AL om læreren hadde fortalt henne at far hennes var om bord, men det hadde hun aldri hørt.

Tror det er viktig å snakke om det.

Det er alltid noen som spør.

LÆRDOM – PREGET:

Tar ikke ting for gitt. Får et annet lys.

Kanskje blitt litt mer forsiktig.

Barna:

Siv Anita 41

Ole Ingvald 39

Jan Ove Skaten 36

Marit Therese Skaten Utvik 26

Fosterdatter og barnebarn : Hanne Marte 19.

Sju barnebarn (inkludert fosterdatter):

4 jenter og tre gutter.

SAMTALE MED KARL ERIKSEN SOM OVERLEVDE ALEXANDER L. KIELLAND-ULYKKEN
Kragerø 19. april 2024. Skrevet av Else M. Tungland.

KARL (KALLE) ERIKSEN

Karl var 23 år da ulykken inntraff. Han skulle egentlig ikke ha vært på Kielland den dagen. Etter bare 2-3 dager hjemme fra en tur i Nordsjøen, fikk han beskjed om å dra ut igjen fordi hans avløser ikke dukket opp. Han ble værfast på Forus i én dag før han ble sendt rett ut til Kielland. Dagen etter kantret riggen.



ULYKKEFORLØPET

Dagen det skjedde satt han sammen med en finne og spilte sjakk.

Mens vi satt der, hørte vi et forferdelig dunk og det ristet i hele plattformen. «Det må være noe feil her», sa jeg. Rett etter tippet riggen over ca 30-40 grader. Alarmen gikk, men stoppet etter noen minutter.

Enden på visa var at vi løp. Vi ble slengt ut av lugaren med stoler og bord etter oss, og løp ut mellom boligkvarteret. Et nødutgangsskilt lyste, men døra var blokkert av gangveien til Edda. Vi måtte gjennom boligkvarteret igjen og ut på den andre siden. Riggen lå veldig skeivt. Jeg tenkte at jeg måtte komme meg opp i en livbåt og siktet meg inn på en som hang der, men den begynte å låre og ble bare hengende. Jeg fortsatte ned på helikopterdekket, men hele plattformen fulgte etter meg. Riggen sveivet rundt nokså kjapt. Jeg hoppet i sjøen, og fikk helikopterdekket etter meg. Der var det et garn som skulle hindre helikopteret i å rulle. Jeg klarte å henge meg fast i det og ble dratt langt under. Det følte nesten som om jeg ble med til bunns, men det var jeg nok ikke. Jeg kom meg løs da helikopterdekket løsnet og ble blåst løs av trykket. Jeg kjente luftboblene og holdt hånda over hodet fordi det falt mange ting fra plattformen. Selv om de ikke hadde stor fart, traff de meg stadig. Jeg kom meg opp til overflaten og hev etter pusten, men ble dratt under igjen. Jeg kom opp en gang til, men ble dratt ned igjen. Tredje gangen jeg kom opp, var hele plattformen borte. Jeg så bare pongtongene.

Det var veldig kaldt, og verst var det i halsen. Jeg hadde på meg varmedressbukse og t-skjorte, så på kroppen var det ikke så ille. Jeg krøllet meg sammen og tenkte at jeg måtte holde meg rolig for ikke å miste for mye varme. Jeg hadde jo dykket en del og visste at om du faller i vannet gjelder det om å holde seg flytende, krype sammen for da blir det ikke så kaldt. Mens jeg lå der, kom det opp en kompressorslange med klokobliger. Jeg svømte bort til den og tenkte at jeg kunne krysse armene under tauet, for hvis jeg frøs i hjel, ville de i det minste finne meg. En til person kom opp, og vi holdt oss begge fast i ringen.

Plutselig kom det en opp fra dypet. Han var tydelig skadet og klarte ikke å holde seg fast, så han mistet grepet og forsvant. Hver gang en bølge kom, ble vi skyllet under. Vi så også at de heiste en person opp i en kurv fra kranen på Edda. Han hadde bare en hvit underbukse på seg. Han falt av da han nesten helt oppe og havnet i sjøen igjen.

NORDMAND INGENIØR

En stund senere kom forsyningsskipet Nordmand Ingeniør (Kalle har en modell av denne båten i garasjen).

De våget ikke å gå for nær, så de kastet ut en hiveline med en ring på. Jeg svømte bort, tredde ringen over meg, og ble heist opp med sjøen som skylte over båtdekket. De dro meg inn i lugaren foran.

Kalle forteller at det ikke gikk så bra da de skulle ta opp neste person for han hadde på seg en overlevelsedrakt som ikke var kneppet igjen, så han var full av vann. Kalle tror de dro ham halvveis opp på siden, men han klarte ikke å holde seg fast. De fikk ham ikke opp i båten - men det var en annen som ble reddet:

"Da jeg kom inn i styrehuset, var han i den hvite underbuksa der - han som falt ned fra basketen på Edda. Han hadde blitt plukket opp av supplybåten før meg."

SYKEHUS OG HJEMREISEN

Etter ulykken ble Kalle undersøkt og tilbrakte ett døgn på Rogaland sykehus. Han kunne ikke ringe hjem fordi telefonnettet var overbelastet, og han klarte ikke å komme gjennom. Den andre dagen kom en sykepleier og sa at han kunne reise hjem. «Det er lett for deg å si,» svarte han, «klokken min er full av vann, jeg har ingen penger, og klærne jeg har på meg tilhører sykehuset.» Han fikk låne en telefon for å prøve å ringe hjem, men alle linjene var fortsatt opptatte. Så kom en koordinator fra jobben, Heier, som hadde tatt ut sparepengene sine. Han kjørte meg til en klesbutikk i Sandnes som hadde langåpent. Jeg fikk en t-skjorte, skjorte, slips, terylenebukse og en catalinajakke. Det var sommerklær, men det var det eneste som passet meg. De hadde ikke sko, men jeg fikk et par tøysko som sto på en utstillingsdukke der. Jeg fikk en flybillett til Kjevik og 500 kroner. Da var Heier blakk.

Jeg tok fly fra Sola til Kristiansand og bussen videre til Arendal. Derfra gikk jeg fra sentrum til togstasjonen. Jeg hadde en bærepose med Phillips-dressen min, en oransje dress som jeg hadde fått på Ekofisk-senteret før helikopterturen til Stavanger. Planen videre var å ta nattoget mot Oslo og gå av på Neslandsvatn stasjon. Men de glemte å stoppe toget. Jeg gikk frem og fikk stoppet toget på Drangedal stasjon og hoppet av der.

Det var bikkjekaldt i Drangedal, nesten en meter med snø og høye brøytekanter. Stasjonen der var stengt fordi han som drev stasjonen var syk. Jeg fant en telefonkiosk og satte meg inn i den.

Jeg hadde bare sedler og fikk ikke ringt. Det minste jeg hadde var en femtilapp. Klokka var 3 om natta og det var ingen folk ute. Der satt jeg med beina i kryss oppe på telefonkatalogene i kreppsokker, tøyso og t-skjorte.

Da kommer det en mann som hadde vært på en av pubene der oppe, halvfull og fin. Jeg fikk vekslet til meg noen mynter fra han, en 20-30 kroner. Han fikk 50 lappen av meg, så han tjente jo på det.

Så fikk jeg endelig ringt hjem. Det ble først helt stille i telefonen, for hjemme hadde de fått beskjed om at jeg var savnet og mulig omkommet. Far og svigerfar kom og hentet meg etter en snau time. Det var jo et stykke å kjøre.

LIVET ETTER ULYKKEN

Da ulykken inntraff hadde Karl nylig tegnet en 2 års kontrakt på jobben i Nordsjøen. Han prøvde å reise ut igjen noen ganger, men det gikk ikke så bra. Han fikk ikke sove og var på dekk fullt påkledd bare han hørte et lite dunk.

Omtrent et halvt år etter ulykken gikk alarmer under en livbåtøvelse. Kalle opplevde full panikk da han trodde situasjonen var ekte. Han ble sendt til den medisinske avdelingen og deretter var det med helikopter til land. Det ble hans siste tur i Nordsjøen.

Arbeidsgiveren ville ikke endre kontrakten hans siden de trengte folk i Nordsjøen. Legen nektet å sykmelde Karl, med argumentet om at firmaet burde kunne skaffe ham en landbasert jobb. Fanget mellom barken og veen, endte Karl med å si opp og fant seg en annen jobb. Etter omtrent et år ble det klart at de overlevende fra ulykken hadde forskjellige reaksjoner og skader. Kalle ble innvilget 100% uførepensjon, men på grunn av en administrativ feil mottok han aldri brevet som bekreftet dette. Som resultat fortsatte han å arbeide for ulike firmaer i de påfølgende årene, uvitende om at han var berettiget uførepensjon.

Ulykken hang lenge i. Jeg var engstelig for ulykker og for hva som kunne gå galt. Jeg fikk også en psykiatrisk utredning som konkluderte at jeg var ok så lenge jeg var på bakkenivå. Kom jeg opp i høyde eller hørte alarmer ble jeg redd. Jeg ble sendt til Stavanger og jobbet på plattformer som lå ved land (Gullfaks) og hadde mange forskjellige jobber i årene som fulgte. Til slutt kjøpte jeg et blikkenslagerverksted i Kragerø og ble blikkenslager. Jeg jobbet for meg selv og slet helt til jeg ikke orket mer.

Da gikk jeg ned på trygdekontoret for å levere en sykemelding. Saksbehandleren spurte om vi skulle sende en søknad om uføretrygd. Ja søk om 150% fra i går, sa jeg. Vi kan jo begynne med 100% fra i morgen, sa han.

Søknaden ble sendt, men saksbehandleren mente at det kunne ta lang tid før vi fikk svar. Så gikk det bare en uke før jeg fikk brev fra Fylkestyret i Telemark. De skjønnte ingenting for jeg

var registrert med en yrkesskade og kunne fått uføretrygd på dagen om jeg ønsket det, men det var det ingen som hadde fortalt meg. Da hadde jeg gått der i 29 år og slitt uten å vite dette.

ERSTATNINGEN

Etter ulykken mottok Kalle et erstatningstilbud på 25.000 kroner fra Phillips Petroleum. Han kastet brevet, og ignorerte også en påminnelse som fulgte etter en stund. Et halvt år senere tok advokat Nadrup Dahl, ansatt av LO for å representere organiserte arbeidere, kontakt. Han informerte Kalle om at han ville ta saken deres uten kostnad og uttrykte optimisme om å sikre en høyere erstatning enn det opprinnelig tilbudte beløpet. Kalle fikk et møte med han i Oslo, der det ble bestemt at han tok saken..

Omtrent 8-10 måneder senere ringte Dahl og tilbød en kompensasjon på 400.000 kroner. For å formalisere avtalen reiste Kalle til Stavanger, signerte nødvendige papirer, og fikk en sjekk på 400.000 kroner. Deretter kjøpte han seg hus for pengene.

I dag er Kalle pensjonist. Han og kona bor fortsatt i huset som ble kjøpt for kompensasjonen etter ulykken.

DE SOM HADDE NOEN I NORDSJØEN DEN KVELDEN OG FIKK DEM HJEM

ANNE MARGRETHE FALK OG TORUNN FALK FRA LILLESAND

Av Marie Smith-Solbakken

GJENNOMFØRING OG BRUK

Møte mellom søstrene Falk og Tord og Marie i Lillesand høsten 2015. Notat fra samtalen sendt til gjennomlesning 12. juni 2016. Notatet er korrigert. Søstrene Anne Margrethe og Torunn Falk har gitt samtykke til at notatet kan brukes i fremstillinger av Alexander L. Kiellandulykken på mail den 16.06.2016 til Marie Smith-Solbakken. De er kjent med at notatet blir overlevert og oppbevart på Norsk oljemuseum

BAKGRUNN

Torunn og Anne Margrethe Falk er søstre og datter av Gunvald Falk som arbeidet på Kielland og overlevde ulykken. Anne Margrethe født 25081966 og er barne- og ungdomsarbeider Lillesand ungdomsskole. Torunn Falk f. 26081968 er innkjøperoffshore MacGregor

GUNVALD FALK (1944-2007)

Rørlegger

Jobbet som rørlegger på Nordsjøen tok svennebrev samtidig.

Ansatt i Nymo AS ? og begynte i Nordsjøen som innleid i OiS.

Ansatt i Statoil som mekaniker på Statfjord C og vaktmester

Hva vi husker fra 27. mars 1980

Han var innleid OiS, vi visste ikke hvilken plattform han var på. Så på nyhetene, mamma prøvde desperat å finne ut hvilken plattform han var på, ringte rundt, ringte på natta. Om han var der.

Halv sju på morgenen fikk vi vite at han var overlevet, men ikke hvilken tilstand han var i. Mamma sov ikke. Hun sa vi måtte legge oss. Vi var 11 og 13 år.

Det kom noen venner til oss. Vi fulgte med på nyhetssendingene. Hører den sjargongen enda. Alt annet falt vekk på TV. Det var bare nyheter på TV.

GIKK PÅ SKOLEN

Anne Margrethe: Hadde en magesfølelse at han levde hele veien, ellers hadde vi hatt mer panikk. Sa det til mamma om morgenen. Sa det har jeg på en måte hadde visst at han levde.

Tok halv elleve bussen kom på skolen. I meldeboka stod det "Torunn kommer for seint på skolen, pga. omstendighetene i natt". Det ville være helt annerledes i dag.

På skolen satt de og så på nyhetssendingen. Fikk mye oppmerksomhet som jeg ikke hadde behov for. Det var spesielt. Hadde venner på skolen som ikke hadde far som overlevde. Han kom og trøstet meg og visste ikke da at han hadde mistet faren. De visste ikke at han var på den plattformen.

Anne Margrethe: Torunn gikk i klasse med Johnny. Jeg (Anne Margrete) var sammen med Kenneth på fritiden. Vi har aldri prata med de om ulykken. Det har gått så lang tid, vi fikk han hjem. Det fikk ikke de. Vi har ikke pratet noe om det.

VENNER MED ARNE OG MARIANNE THOMASSEN

Arne Thomassen var venn av pappa. De var gode venner med Marianne og etter hvert hennes nye mann, Terje. De var mye sammen. De fire reiste til Stavanger og la ned kranser. Gunvald og Marianne deltok på minnehøytideligheten, mens Terje og mamma deltok på annet, slik at de fikk være alene.

OM BEARBEIDELSE AV ALEXANDER KIELLAND ULYKKEN

Han fortalte ikke mye til oss, han fortalte en del til journalister om det skjedde på hans 36 års dag, Han ble reddet på bursdagen sin. Vi har alle avisutklipp. Vår oppfatning er at han pratet det bort, overfor oss prøvde han å gjøre som det ikke var så mye å snakke om.

Når Scandinavian star skjedde fikk vi nesten ikke kom inn i stua. Han ville ikke ha psykologer.

Etter en stund kom det. Han ble alvorlig syk – da pratet han med en psykolog.

Brukte journalister og snakket med folk. Fortalte om det som skjedde til andre, men ikke veldig mye til oss. Ha ville beskytte oss. Tenkte ikke over det da. Han snakket med våre menn om det. De hadde en kveld sammen der han fortalte hva som hadde skjedd. Han ville skåne oss. Vi skjønnte hvordan han hadde det, alle detaljene visste vi ikke. Han døde med hemmeligheter. Vi ville vite hva som skjedde, han ville skåne oss.

Han så kamerater bli lemlestet, det var alt vi fikk vite om hvor ille det hadde vært. Pappa løp oppover, han prøvde å ta med seg noen andre oppover. Det var oljefat som skled nedover, han prøvde forgjeves å få en person med oppover.

Min merknad: Marita og Raymond Thomassen har fortalt at deres far prøvde å få deres far til å følge han, men deres far Arne sprang nedover og ble knust av container. De har også fortalt at deres mor, Marianne, var meget takknemlig for at deres far fortalte hva som skjedde med hennes mann. Det gjorde henne rolig å vite.

Han pleide å si: Jeg holdt hodet kaldt, det reddet meg. Jeg stupte fra 36 meter, jeg visste at jeg ikke kunne hoppe.

Pappa fortalte at han krøp oppover. Han kom opp til livbåtene og fikk utlevert en livvest, og ble bedt om å være med livbåten. Det ville han ikke, for han så hvordan livbåtene ble knust mot plattformen og mente de var sjanseløse de som var der. Han fortalte at han prøvde å holde hodet kaldt, og regnet med at den størst sjansen for å overleve var å gå i havet og håpe å bli plukket opp. Når wiren røk, og plattformen veltet stupte han rett i bølgene. Han fortalte at han måtte stupe. Noe annet var ikke mulig å overleve fra den høyden med redningsvesten på. Han ville brukket nakken om han hoppet. Han brakk i istedenfor mange ribbein og punkterte en lunge. Han sa også til de andre som stod der at de måtte stupe, men det var de som nektet, og det var noen som hoppet og noen som ikke turte. De så han aldri igjen. Pappa pleide å si: “ Jeg holdt hodet kaldt. Det reddet meg”. Han visste hva han gjorde.

Etter en stund var de noen stykker i vannet som fikk snudd en livbåt og kom seg oppi. Han spiste aldri fårrikål etter dette. De hadde spist fårrikål like før, og alle spydde. Fårrikål minnet han om ulykken

Reiste ut ikke lenge etterpå – hav var i fysisk bra stand. Men han uttalte at han alltid visste hvor nærmeste nødutgang var.

BARNA VÅRE

Guttene våre har alltid visst det.

Vi har valgt å være åpne med våre barn.

EKTESKAPET

De var gift til de døde. De fikk begge kreft og når mamma døde, 63 år gammel, ga han litt opp. Han hadde mye smerter og fikk svekket helse etter hvert, og døde 11 måneder etter henne. Vi har aldri hørt at de mottok noe hjelp etter ulykken. Hun var tålmodig.

Ting ble dysset litt ned hjemme. Laila og Jan, som var gode venner av våre foreldre, visste nok mye mer enn oss.

KONSEKVENSER AV ULYKKEN

Det har skjedd mye positivt rundt sikkerhet. Alexander Kielland ulykken er en ulykke alle vet om. En stor ulykke som rammer lille Norge.

BEARBEIDET ULYKKEN MED JOURNALISTER

Kristeteam fantes ikke. Pappa bearbeidet sin historie det med journalister og venner. Han valgte hvem han ville snakke med. Avviste noen journalister på døra. Andre brukte han mange timer på. Var med på et tv-program, CNN et filmteam. Farmor, som bodde i NY, klypte ut alt fra amerikanske aviser.

Torunn og Anne Margrethe Falk har også gitt oss deres klipparkiv om ulykken.

ANNE SIRI BRØVIG FRA VENNESLA

Av Marie Smith-Solbakken, 24.11.2015.

TILKNYTNING

Søster til Per Mangseth

GJENNOMFØRING OG BRUK

Samtale gjennomført hjemme hos Anne Siri 24.11.2015. Anne Siri er søster til Per Mangseth som overlevde ulykken. Tilstede under intervjuet var Marie Smith-Solbakken, Hans-Jørgen Wallin Weihe og Tord F. Paulsen. Anne Siri var innforstått med at hennes erfaringer og meninger om hvordan Kielland-ulykken traff henne, hennes familie og spesielt hennes bror Per kan deles dersom Per samtykker, noe han har gjort. Anne Siri har samtykket til at notatet kan brukes i fotofortelling, sammenstilling av sitater og essays, all den tid hennes bror Per Mangseth samtykker til en slik bruk. Det er gitt samtykke til at notatet kan overleveres Norsk oljemuseum.

Samtykket til at notatet kan offentliggjøres og overleveres til Norsk oljemuseum, Statsarkivet i Stavanger, Nasjonalbiblioteket og Arbeiderbevegelsens arkiv og bibliotek slik at ettertiden kan få del i meddelelsen. (mail 13.12.2018)

FAMILIEN

Vi var fem brødre og jeg alene jente. Vi mistet foreldrene våre da de var 50 år. Det har preget oss alle at han var med på ulykken, bare flaks at han overlevde.

Vi var på vinterferie i Valle. Så sa jeg til Jarle, jeg tror Per har vært her. Mamma sa "eg er så glad for at han er så god til å svømme". Så møtte vi en bror på veien så fikk vi vite at han hadde overlevd. Flyet hadde landet med de som overlevde, uten at noen hadde sagt noe til oss. I Stavanger hadde det vært helt vilt med journalister. Det ringte folk hele veien.

SYK OG SKADET

Vi må til doktoren med han sa mamma. Han hadde slått seg veldig, i ansiktet og i skrittet. Fikk han til doktoren. Så reiste han ut igjen. Han fikk ikke sove. Per ville ikke dusje bade eller gå på kino. Han bare sluttet å jobbe, ble ikke sjukemeldt. Han jobbet to år etter ulykken i Bergen. De hadde sagt bare bli uføretrygda. Han skreiv ikke under på noe. Han hadde veteranbil, og solgte den og levde på det. Vi skjønnte da at han måtte ha tjent gode penger. Han brukte opp hele formuen sin. Han kjørte nedover (Europa på motorsykel), han brukte de pengene han hadde, han måtte bare gjøre det. Mamma ringte og sa "nå er han så sjuk atte". Han (Per) sa ikke noe til oss.

Mamma merket det når han var i Bergen. Han bodde med ei kjekke jente som hette Lotte. Hun hadde sagt ifra. Han ble stille. Det ble slutt med de.

PROFESJONELL HJELP

Hørte på fjernsynet at det var en som hadde spesialisert seg på ulykker. Jeg ringte NRK , så ringte Arne Holen tilbake. Sannsynligvis tok jeg kontakt 1983/84. Jeg ga Per en lapp, så ringte han Arne Holen, og så gikk han der i fire –fem år. Hvis ikke jeg hadde hørt det programmet på TV kunne det godt rett til hundene.

Per gikk tok datahøyskolen i Oslo, han satt alltid og leste, tjukke bøker overalt. Han leste alltid. Han leste data. Traff Hilde som han giftet seg med.

HVORDAN VAR HAN FØR ULYKKEN

Per var rolig gutt, vil jeg si. Han gikk på Hornes landsgymnas i fire år. Han har kamerater rundt hele Norge. Per har alltid vært god i engelsk, matematikk, fysikk .

ANDRE KONTAKTER

Alf Helge Grundetjern - Edda

BERIT OFTE FRA ÅPTA

TILKNYTNING

Datter av Ragnvald Ofte

F. 1972

Barnehagelærer

GJENNOMFØRING OG BRUK

Samtale gjennomført på telefon samtidig med samtale en av samtale med hennes far Ragnvald Ofte. Også tilstede under fellesmøte med Ragnvald Ofte Kåre Magne Kvåle 12. Februar 2016.

Det er gitt samtykke til bruk av notatet som et grunnlagsdokument i vår fremstilling av Alexander L Kiellandulykken

Samtykket til at notat fra samtalen kan offentliggjøres og inngå i minnebank og overleveres Norsk oljemuseum, Statsarkivet i Stavanger, Nasjonalbiblioteket og Arbeiderbevegelsens arkiv og bibliotek for at ettertiden kan ta del i dette. (ref mail fra Ragnvald Ofte 26.12.2018).

HUSKER

Husker mest stemningen, de voksnes redsel og at mamma var redd. Min bestemor kom bort. Jeg fikk ikke vite ting med en gang. De prøvde å skjule det litt, men jeg skjønnte jo at noe var galt. Så fikk jeg vite det.

Jeg fikk vite det (om ulykken) mens han var savna. Da skal jeg ha sagt: "Han var så god til å svømme, og at det ville gå bra."

Ble sendt på skolen morgenen. Det var mange spørsmål der. Kunne ikke svare helt på hva som hadde skjedd. Beskjeden om at han var i live, kom litt ut på morgenen. Etter at jeg var gått på skolen.

Det var de voksnes redsel. Det er det jeg sitter igjen med. Vi fikk ikke den informasjonen vi trengte som barn. Slik hadde vi ikke gjort i nå.

Husker mest av alt at når han kom hjem hadde han masse blemmer under føttene, han hadde brent seg. Han gikk barbeint på dekk. Det så ikke bra ut. Det så fælt ut.

ELDBJØRG HANSEN FRA KARMØY

Else M. Tunglund, 20. november 2015, Karmøy.

TILKNYTNING

Konen til Håkon Jarl Hansen

Karmøy

Samtykket i at notat fra samtalen kan offentliggjøres og inngå i minnesamling om Alexander L. Kielland-ulykken som overleveres Norsk oljemuseum, Statsarkivet i Stavanger, Nasjonalbiblioteket i Stavanger og Arbeiderbevegelsens arkiv og bibliotek for at ettertiden skal få del i dette. (telefon 23.01.2019)

Han sovnet. Sønnen på 14 år la seg og sov på gulvet ved siden av faren.

Kona Eldbjørg husker at sønnen på 14 år la seg på gulvet ved siden av faren

Hun var hos en venninne da hun hørte om ulykken på TV. Hun visste at mannen var på A.K.

Meldingene som kom ble verre og verre utover natten, men hun hadde hele tiden følelsen av at det ville gå bra og at han ville bli reddet.

Hun og barna overnattet hos svigerforeldrene den natten, for de ville ikke at hun skulle være alene. Utpå formiddagen neste dag fikk hun telefon fra rederiet, med beskjeden hun hadde håpet på. Mannen var reddet! De hadde ventet litt med å gi beskjed, fordi de måtte være sikre først. (Det var en annen person med et lignende navn, som aldri kom hjem igjen)

Fra dette tidspunktet var det "bare glede" – men jeg merket nå hvor anspent jeg egentlig hadde vært. Alle musklene i kroppen verket plutselig.

FRODE FANEUST FRA SANDNES

Av Marie Smith-Solbakken, 5. august 2016.

PERSONALIA

F: 1968

91368800

Frode.faneust@gmail.com

BRUK OG GJENNOMFØRING

Frode Faneust er blitt presentert for prosjektet og dets hensikt.

Samtale og foto gjennomført Juli 2015. Tord F Paulsen deltok på reise til Bolivia høsten 2015 sammen med Frode Faneust. Oppfølgingsamtale med Frode Faneust foretatt 5. august 2016 på telefon.

Notat fra samtale sendt til gjennomlesing og korrigerings 5. august 2016. Det bes om samtykke til å kunne bruke notatet som et grunnlagsdokument i vår fremstilling av Alexander L Kiellandulykken, herunder fotofortelling, essays og polyfoni som er en sammensetting av ulike utsagn fra ulike personer.

Samtykket i at notat fra samtalen kan offentliggjøres og inngå i minnesamling om Alexander L. Kiellandulykken og overleveres Norsk oljemuseum, Nasjonalbiblioteket og Arbeiderbevegelsens arkiv og bibliotek for at ettertiden skal få del i dette. (Telefon januar 2019)

BAKGRUNN

Sønn av Baste Faneust som ledet redningsarbeidet på stedet fra Ekofisk complex de første timene. Konkret var arbeidsoppgaven å dirigere skipstrafikken der han mente det var størst mulighet for å finne, lokalisere og plukke opp overlevende.

STERKESTE MINNE

Når far forteller om han som bare nesten ble reddet, om han som lå i sjøen. En av supplybåtene fant en overlevde, da skulle heises om bord klarte han ikke holde i nettet. Han glapp og datt i sjøen. Og da forsvant han, de fant han ikke igjen.

Han fortalte det ikke så lenge etter ulykken. Det var en historie han stadig vendte tilbake til når vi snakket sammen. Episoden om han som falt tilbake i sjøen, klarte han aldri å legge bak seg. Dette fulgte han resten av livet.

Han fortalte aldri om de de klarte å redde, men mest om de de ikke klarte å redde.

HÅNDBTERING OG KONSEKVENSER

Han hadde hatt alkoholproblemer før, og etter Kielland ulykken ble det verre. Når han var hjemme og hadde fri og tilgang på alkohol fungerte han ikke godt. Han drakk. Jobben fungerte som et fristed. Det var utenkelig for han å slutte i Nordsjøen. Jobben ble friheten, mens hverdagen og friperiodene ble vanskeligere.

Etter Kielland bestemte han seg for å besøke fadderbarna sine. Det ble meningsfylt for han. Han begynte å lete etter en mening etter Kielland havariet. Han hadde tre fadderbarn og han bestemte seg for å besøke de. Han besøkte to av dem. Hun i Rwanda ble drept, men de to andre rakk han å besøke. Det var fra Østerrike og Naida i Bolivia som han hadde adoptert gjennom Nordisk barnefond i Bolivia.

Det var mye kritikk i avisene om at pengene til Nordisk barnefond ikke kom frem. Da gjorde han et prosjekt med å finne fadderbarna og se hvordan det lå an. Han fant at pengene var kommet frem helt til avisene begynte å skrive. Da sluttet folk å gi. Leder i Nordisk barnefond ble fengslet, og senere frikjent, men da var hans livsverk lagt i grus.

For å kompensere for de pengene som var falt bort, startet far Bolivia, knyttet til et bestemt barnehjem. Det var starten og begrunnelsen. Han fikk med seg 40 faddere hvor de fleste var knyttet til Phillips og Ekofisk. Det var begynnelsen. Så fortsatte han med det.

BOLIVIA FAMILIENE

Når Bolivia familien kom inn, hadde han noe viktig å gjøre i friperiodene. Det fant han åpenbart mye mening i. Det lettet tingene for han og de rundt han hjemme. I 2005 da han døde var det blitt 650 barn av de 40 som var i 1982. Han var i Bolivia i 1991.

VI

Etter at far døde, arvet vi 17 barnehjem og dagsenter og 650 barn. Det er bare masse jobb og organisering. Så har vi fortsatt å bygge stein på stein i hans ånd. Nå er vi oppi 24 barn- og dagsenter og har 100 barn.

BETYDDE FOR MEG?

Kiellandulykken og Boliviafamilien mye i forholdet til far. Fordi det påvirket han mye da han levde. Det har betydd mye med den kontinuerlige røde tråden med Bolivia familien som jeg holde på med daglig. Jeg bruker ikke graven til å minnes han, jeg lever med Bolivia familien hver dag, da minnes jeg han.

GERDA KVAALA FRA SANDNES

Av Marie Smith-Solbakken, 30. november 2015, Sandnes.

BAKGRUNN

Søster til Kåre Magne Kvåle

Nadabergstubben 8

4315 Sandnes

KVELDEN OG NATTEN

Satt og forberedte skole arbeidet. Så kom Kari på NRK og plutselig på slutten i sendingen sa hun, det har visst kommet inn en melding om at Alexander Kielland har kantret. Så at det var noe usikkerhet på nyhetsmeldingen om hva dette var. Det var Dagsrevy sendingen.

Helt tilfeldig hadde jeg vært sørover i vinterferien, Jeg hadde møtt han og han hadde han vært på kalenderen og sett, og jeg visste dermed at han var ute da. Det var tilfeldig.

Jeg var nettopp flyttet, hadde ikke telefon, så jeg måtte i en telefonkiosk. Ringte til Stavanger Drilling der han jobbet, ingen tik telefonen. Så tok jeg telefonkatalogen, der stod det et navn. Navnet stod under Stavanger Drilling. Jeg ringte til det navnet som stod fremst. Jeg traff ei kone. Hun sa at det er folk på kontoret. Mannen hennes hadde tydelig vis reist der ut. Hun hadde omtanke nok til å si, at om du ikke får tak i noen, kan du ringe igjen.

Når du er i en slik situasjon griper du etter alle halmstrå. I radioen var det kommet en som loset folk gjennom. Alt handlet om i Kielland.

Da visste jeg hva dette var, for jeg visste at reporteren hadde en bror som hadde blitt borte på sjøen, det hadde konen fortalt. Jeg kjente kona som var lærer som meg, vi hadde tatt fra videreutdanning sammen.

Denne broren som ble borte, hadde en datter, og jeg mente 99 % at denne datteren ble tatt med på en tur og hadde lagt ned en krans på sjøen.

Det var en lang natt. På TV begynte de å diskutere om det skulle være oljeboring lengre nord, så jeg skrudde over på radio. Jeg stod på venteliste på telefon. Tok bilen rundt og kjørte rundt, og fant en telefonkiosk. Jeg var også på telefon til mitt barndomshjem, de var eldre mor og far. Nest yngste broren hadde fortalt det til konen hans. Hun ble med yngstebroren hjem.

Jeg har en trygg kristen tro, som jeg har hatt fra barnsbein og sa til meg selv "Enten jeg lever eller døyr så hører jeg Herren til." Det fikk jeg i hodet mitt. Hvis han levde så var det for han skulle få noen år til. Hjemme hos meg selv og hørte jeg på radio.

Etter klokken tre-fire så gikk jeg i telefonkiosk og hørte igjen om det var noe nytt. Da kom jeg fram på kontoret til kontoret Stavanger Drilling. En engelskmann tok telefonen. Jeg presenterte meg og spurte etter Kåre Magne Kvaale. Han svarte: "Magne Vaale and his wifes name is Tove" You can tell her, he is alive and he is well." Jeg ble veldig glad, og i stedet for å spørre mer, la jeg på, og slo nummeret til bror min heime.

Det var bror min som tok telefonen, han Torleif. Det var ikke mye snikk snakk, det var bare "Kåre lever, han er i orden". Det var den beskjeden jeg hadde fått. "He is well." Torleif hørte med en gang han tok telefonen at jeg ville si at Kåre Magne levde, og konen (Tove) hørte på stemmen hans at det var gode nyheter.

Forbauser meg at det er så følelsesladet. Det er 35 år siden. Det er fortsatt helt nært. Kjenner det akkurat sånt det var.

DAGEN ETTER

Kom på skolen, det var en gråkalde dag, håpet at ungene var greie, alt var rolig. Hadde en kjempegreie klasse. Tok fagene. Når det ble middagspause, fortalte jeg det.

Det var noen av elevene som fortalte at de skulle hatt far ute, men som ikke hadde reist likevel. Noen visste om noen som var ute. Det var mange kjente noen, og det var mange som hadde nær slekt og venner der ute. Det var en stille dag.

På lørdagen var det nyheter kl 6 på lørdagskvelden. Jeg hadde reist hjem til Hægebostad

Da kom de første 10 omkomne med navn. Kåre fortalte at en gjeng hadde stått på dekket og lurte på hva de skulle gjøre, om de skulle gå i livbåt eller ikke, han sa navnet på den karen (en som hadde en far som hadde vært rektor i Farsund) Tror det må ha vært Svenn Harald Moseid. Kåre så han stod på dekket, og funderte på de skulle gå i livbåten eller ikke, Kåre og de andre valgte å gå.

Kåre fortalte at de drog for livet i utløseren.

GRETE VIKE FRA JØRPELAND

Av Else M. Tunglund, 17.juni 2014.

PERSONALIA

TILKNYTNING TIL ULYKKEN

Alder: 20-30 år i 1980

Pårørende. Mannen overlevende, radio operatør på A.K. Hun var hjemme på Tau med sønnen Steinar (3mnd) da ulykken inntraff. Hun reiste til foreldrene sine til Stavanger for å kunne følge bedre med på ulykken.

Samtykket til at notat fra samtalen kan offentliggjøres og inngå i minnesamling og overleveres Norsk oljemuseum, Statsarkivet i Stavanger, Nasjonalbiblioteket og Arbeiderbevegelsens arkiv og bibliotek for at ettertiden skal få del i dette. (Telefon 24.01.2019)

HVA HENDTE

Jeg hørte om ulykken på radio i 7 tiden om kvelden. Vi hadde ikke telefon og ikke TV så jeg løp over til naboen for å ringe. Jeg visste godt at Harry var på A.H. Det var arbeidsplassen hans.

Noe av det jeg husker best er sørgemusikken de sendte i radioen den natten. ..de informerte jo etterhvert som de fikk folk opp av sjøen og de ble identifisert. Etter som timene gikk var jeg jo litt i tvil om han ville bli funnet.

Det tok ganske lang tid før de fikk konstatert at han var i den livbåten, det var vel på morgenkysten en gang.

Jeg husker Philips kjeledressen han kom inn i, den lukta olje. Hele korridoren på sykehuset der de kom inn lukta olje, eller kanskje det var helikopter eksos?

Dette er ikke noe tema i familie. Vi har ikke behov for å snakke om det. Jeg kan ikke huske at vi har sittet og fortalt om dette til barna våre.

ISELIN KLEPPESTØ THORSEN FRA STAVANGER

Av Else M. Tunglund, 2017. Samtykket.

TILKNYTNING

Datter til Ingvild og Tor Arne Thorsen, Stavanger, 7 år i 1980. Samtykket 6. mars 2019.

Satt på gulvet foran TV da mor begynte å hyle. Jeg fikk beskjed om å gå inn på rommet mitt fordi noen blokker i Oslo hadde falt ned. Satt der inne og hørte gråt, stemmer og aktivitet.

INGVILD OG THOR ARNE THORSEN FRA STAVANGER

Av Else M. Tungland, 16.11 2015, Olav Duunsgt 10 d. Samtykket 6. Mars 2019.

TILKNYTNING

Thor Arne Thorsen var på Safe Concordia – Eldfisk den dagen Alexander Kielland kantret. Safe Concordia lå på Phillips sitt området, noen kilometer unna Alexander L. Kielland.

Han jobbet ikke i Nordsjøen vanligvis, men var ute på oppdrag fra tid til annen og var ansatt hos Ivar Sørreime AS. Arbeidet offshore besto i feltundersøkelser på Ekofisksenteret.

Han var på kino og de var midt i Kinasyndromet da filmfremvisning ble stoppet. De fikk høre at det hadde vært en stor ulykke på Edda. (Det var film på rull med fremviser og lerret. Thor Arne mener at de nok ikke var Kinasyndromet de så på Kielland, for filmene som vistes der ute gikk på rundgang mellom plattformene.

De begynte umiddelbart å planlegge evakuering. Han mener at det var ca. 250 ansatte på Concordia som ble sent hjem i løpet av kvelden og natten.

Det var dårlig sikt. Et helikopter tok 18 personer per tur. Han er usikker på om de hadde på seg overlevingsdrakter på den tiden, eller om dette var noe som kom senere? Han husker i hvert fall at han på sin første tur ut i Nordsjøen hadde på seg dongeri bukse, joggesko og duffelcoat.

De ble fløyet direkte til Forus, med helikopter. Han kom hjem i drosje klokka 2.45 om natta.

KONA INGVILD:

Ingvild ante i veldig lite om mannen sin jobb i Nordsjøen. Hun visste hvor han var, men hadde ikke peiling på hvordan det så ut der ute. Da hun fikk høre om ulykken var hun hjemme med de 3 barna deres. Hun holdt på å gjøre i stand til bursdagsselskap for den mellomste, som ble 3 år dagen etter. Den yngste var bare 6 måneder. Eldstejenta Iselin på 8 år så på TV da det kom en ekstra nyhetsending.

En plattform i Nordsjøen hadde veltet, der mannen hennes var! Der å da så hun for seg at hun var blitt enke, med tre små barn. Hun ba eldste datteren om å gå inn på rommet sitt for hun kjente at panikken holdt på å ta overhånd. Hun var redd for få panikk foran barna. Iselin fikk bare vite at det hadde skjedd noe fælt:

Jeg sa at det var noe store hus i Oslo som hadde ramla ned.

Da hun la den yngste tenkte hun at han ikke kom til å huske faren sin engang.

Dette var første gang at Vegar la seg greit

De hadde ikke telefon hjemme. I 1980 måtte man stå 3 år i kø for å få telefon i nytt hus.

MARIT HEGLE FRA SANDNES

F. 1944

Kone til Knut Hegle

Samtale gjennomført i etterkant av Knut Hegle sin samtale.

Kom hjem klokken 0400, koble ikke at han var der. Folk ringte. Jeg visste ikke hvor alle plattformene var. Familier og venner i Danmark ringte. Jeg gikk og la meg. Da han kom hjem gikk han å la seg med alt flyutstyret på seg, la seg rett ned på senga med survivalsuiten på og sovnet.

Samtykket til at notat fra samtalen kan offentliggjøres og inngå i minnesamling som overleveres Norsk oljemuseum til og Nasjonalbiblioteket for at ettertiden kan få del i dette. (mail 18.12.2018)

STEINAR VIKE FRA JØRPELAND

Av Else M. Tungland, 20 . juni 2016

Samtykket i at notat fra samtalen kan offentliggjøres og inngå i minnesamling om Alexander L. Kielland-ulykken og overleveres Norsk oljemuseum, Statsarkivet i Stavanger, Nasjonalbiblioteket og Arbeiderbevegelsens arkiv og bibliotek. (SMS 24.01.2019)

TILKNYTNING

Alder ca. 3 mnd. når ulykken inntraff. Sønn til Grete og Harry Vike.

HVA HAR ULYKKEN BETYDD FOR MEG?

Jeg var så vidt født når dette skjedde.

Jeg visste ikke så mye om ulykken før jeg så TV serien som kom ut for 3-4 år siden.

Det er ikke noe som foreldrene mine har skjult, men heller ikke noe som har vært et tema i familien.

Jeg har tenkt på hvor heldig jeg har vært som har hatt foreldre som har taklet dette så godt – for det kunne vært noe helt annet om de ikke hadde taklet det psykisk.

Har av og til tenkt på hva som hadde skjedd hvis pappa ikke hadde overlevd, uten at jeg har vært traumatisert av den grunn– jeg hadde selvfølgelig levd, men hadde ikke hatt de søsknene jeg har.

En av de få gangene jeg har tatt det opp som et tema med mamma og pappa var når jeg søkte på jobb offshore på en båt – jeg sa at hvis de hadde problemer med det kunne jeg gjøre noe annet, men det var helt greit.

ROBIN ABRAHAMSEN FRA LILLESAND

Av Marie Smith-Solbakken, 23 februar 2016 på Facetime/Messenger, Bohol Filippinene

Samtykket at utsagnet kan brukes og refereres til (23.02.2016)

TILKNYTNING TIL ULYKKEN

F: 1968

Sønn av Leif Wiig Abrahamsen

Driller Maersk

BAKGRUNN

Arbeidet på Falcon Bridge

1996-2007: Mærsk Guarden jackup,

2007: Mærsk, overseas Singapore (4 uker på 4 uker fri)

Arbeider nå som driller i Egypt for Maersk.

27.-28. MARS 1980

Vi hadde fått greie på det i nyhetene hjemme. Gikk på skolen uten å vite at min far levde. Torunn, Johnny og meg hadde fedre på Kielland. All undervisning var shuttet ned fordi det var tre av oss som fedre der ute. Vi hadde på nyhetene på skolen og fulgte med. Vi snakket ikke så mye til hverandre. Vi var urolig på hver vår kant. Johnny og jeg var lekekamerater, vi snakket lite om det, også etter det hadde skjedd. Johnny sin pappa kom aldri hjem, han omkom. Tror det var den tids holdninger. Det er lenge siden. Den gang var det ikke ok å være følelsesmessig. Du skulle være tøff, selv om du var liten og ung, vi snakket ikke om sånn. Satt på hver vår pult som vanlig. Læreren forklarte hva det var. Alle visste at vi tre hadde pappaer som var der.

Da vi var kommet hjem fra skolen, hadde de ringt fra Håkon Magnus og sagt at det er godt håp, men de kunne ikke si noe mer. Senere så ringte de å sa at han var i live.

SOLFRID LERBREKK FRA VARHAUG

Av Ellen Kongsnes, 2015

Solfrid er 24 år, fra en nedlagt gård på Varhaug på Jæren. En god og rolig oppvekst. Hun er eldst og har en yngre søster og bror. Hun er den mest utadvendte. Broren er mest lik henne av de tre.

Ei motorsykkelulykke og pappas opplevelse på Alexander Kiellandulykken har for alltid satt preg på Solfrid Lerbrekks syn på sikkerhet i Nordsjøen og behovet for fagforeninger.

Hvis Solfrids pappa ikke hadde overlevd Alexander Kiellandulykken, hadde Solfrid og henne sto søsken aldri blitt født.

Solfrid Lerbrekk var ikke født engang da faren hennes kjempet for livet i de høye bølgene i Nordsjøen etter at Alexander Kielland-plattformen veltet en stormfull natt i mars 1980. Først elleve år etterpå ble lille Solfrid født. Likevel har ulykka preget hennes syn på sikkerhet og arbeidsliv.

Hun husker at de satt i pappas godstol, alle tre barna, da pappa fortalte hva han hadde opplevd den stormfulle natta i mars 1980 da Alexander Kielland-plattformen veltet.

Da tsunamien slo inn over Thailand og India i 2004, satt hennes far spikret til ruta. Det var noe med vannet.

.....

Foreldre var spontane og satte krav. Begynte å jobbe som avløser som 13-åring. Far hadde hatt sauer før de fikk unger.

Det var kultur for det på Jæren: du var ikke kul på ungdomsskolen hvis du ikke var avløser.

Ungdomstida var også mye sport: turn, fotball. Ski og håndball.

17 år gammel er Solfrid i ei alvorlig motorsykkelulykke. Hun likte fart og moro. Hun ble roligere etterpå. Fikk en vekker.

Søsteren har fagbrev som frisør. Broren har fagbrev i anlegg. Solfrid har fagbrev som NDT-instruktør – non-destructiv testing. Ultralyd, røntgen, industriell struktur og sveis.

Hvis det stemmer, tror jeg ikke det kunne skjedd i dag. Ikke med de kontrollrutinene vi har i dag.

De sier jeg er lik min far.

Solfrid har kjøpt hus på Kverneland sammen med en kompis. Huset er stort og dyrt og drives som et kollektiv. De er tre som bor der, inkludert en som ble med på lasset da de kjøpte huset. De har hund og katt og et barn som bor hos far 30 prosent av tida. Stort kjøkken og er glad i å

lage mat. Spiser på gigantisk eikebord som far hennes har laget. Liker å skape god stemning og sosial møteplass.

Kompisen er fagforeningsmann. De har kjent hverandre i to år. Begge er vi opptatt av å lage trivsel rundt oss.

Solfrid ble faglig ungdomssekretær i LO for to år siden.

Begynte egentlig på forkurs til ingeniørfag maskinlinja. Samtidig var hun deltidsansatt i Enermech i Tananger som mekaniker og inspektør. Ble hovedtillitsvalgt som 21-åring. Det var utfordrende. Ble det i 10 mnd. Da søkte hun jobben i LO. Hadde tenkt på jobben i tre måneder. Visste at jeg ville få den hvis jeg søkte. Hun ble aktiv i fagbevegelsen i læretida og har vært med helt opp til sentralt nivå i IE.

Når jeg blir 28-29 får jeg nok et hint på lønsjrommet om at jeg bør søke andre ting. Er med i IE fortsatt. Ansatt i LO. Handel og Kontor er hennes fagforbund, ut fra funksjon i LO.

Solfrid var ikke født i 1980. Det første hun husker om sin far og AL-ulykka er at alle tre søsken satt på pappas fang i en godstol og far fortalte. Småsøsknene var små.

Jeg husker det veldig godt. Det gjorde stort inntrykk. Men jeg fikk ikke sjokk, jeg var nok for liten til det. Han forklarte detaljert. Han fortalte hva som skjedde, hvordan han ble reddet. Jeg vil nok tro at det har preget meg en god del. Vi er en åpen familie. Og snakker veldig åpent om ting. Det har blitt en naturlig del av min oppvekst. Jeg har nok hatt et nesten traumatisk forhold til ulykka. Jeg står veldig nært far og er veldig glad i ham. Det var voldsomt. 2004: tsunami. Jeg så ikke det da, men skjønner etterpå hvorfor han reagerte så sterkt. Han satt bare i en stol i fem dager og kikket på TV. Han var helt avkoblet oss andre. Dempet.

Mor traff far ca tre måneder etter ulykka. Dermed kunne Solfrid i prinsippet ikke blitt født.

Solfrid tror hun forstår sin far og tolker ham med det han har levd med.

Han har nok fått noen varige men. Han har flyskrekk og vannskrekk.

Reiste til Syden da Solfrid var 14 år. Jeg husker at han drakk seg full for å bli med. Han takler det greit. Han flyr når han må.

Han liker ikke å ha hodet under vann, men han gjør det. Han er veldig modig. Jeg var ca. 10 år da jeg forstod at han ikke likte å dukke under vann.

Jeg var ca. seks år da han fortalte historien i godstolen. Han fortalte at han ble dratt ned i dragsuget fra plattformen og nesten druknet. At det var veldig dårlig vær. Han kom seg opp til noe som fløyt. Noen ville prøve å redde ham men de klarte det ikke, da ville de dødd selv.

Han ble heist opp da han ble reddet. Fikk wiren rundt halsen og ble nesten kvalt. Husker godt fra de første to-tre gangene han har fortalt.

Husker også alle møtene hjemme i huset vårt – med timeslange møter med reportere og forskere. En av morens favoritthistorier er et slikt møte da han vippet på stolen og falt bakover.

At hun sitter der hun er ikke tilfeldig. Har gått i hans fotspor. Vært lærling i Nordsjøen. Men fagforeningsengasjementet er nok mitt eget.

Offshore: visste med en gang jeg fikk lære plass offshore at jeg tenkte: hva skal jeg si til far.

Tenkte at jeg måtte si det til ham på en måte der jeg fikk forståelse og aksept. Jeg visste at han ville la meg gjøre det. Og det gjorde han.

Da hun jobbet offshore var hun på Ekofiskfeltet. Da satt vi og så over på Edda i lønspausen. Tenkte på det. Fortalte det til kollegene. Men jeg husker aldri at jeg var redd.

Opplevde en stor respekt blant kolleger på at det er stor forståelse for frykt og bekymring. Det er god HMS-kultur. Nordsjøen er kanskje den plassen offshore med best HMS-kultur. I allfall på Ekofisk der jeg har vært. Tror det er mer avslappet på Ekofisk enn på Statoils plattformer. Det er et mykere miljø på Ekofisk. Strammere skjema andre plasser.

Sterk klubb i ConocoPhillips. Ekofiskkomiteen 18 år. Aktiv klubb overfor nye ansatte/lærlinger. Det synes jeg er flott. De tok godt vare på meg og puffet meg videre. Jeg har alltid vært opptatt av samfunnsspørsmål og rettferdighet. Det har jeg hjemmefra, selv om foreldre har et annet politisk syn enn meg.

Ett år etter oppstart som lærling fikk klubbkollega henne med på en ungdomskonferanse og fikk henne derfra inn sentral som ungdomsrepresentant. Jeg syntes det var skummelt og måtte overtales. Kom Stian Kollnes overtalte henne. Kjørte til Sauda for å overtale.

Arbeidsliv.

Trepartssamarbeid.

Vi sitter på et solid system som forklarer hvordan vi har kommet dit vi er. Samarbeid. Lite konflikter. Alltid vært interessert i HMS og arbeidskultur. Ledertyper og psykologi. Bedriftskultur.

Tror AL har påvirket hennes interesse for HMS.

Det er mye forskjellig kultur også i fagforeningene.

Mange venner som har tatt bevisst standpunkt på venstresida. Men liker å snakke om andre ting også.

Kompisen jobber på Fjordkjøkken

Tredjemann har bakgrunn fra grafisk fagforening.

Tror generelt at det er lav bevissthet rundt kunnskap og forståelse rundt fagbevegelse og organisering.

Lærerne kan lite.

Det snakkes lite om det på skolen.

Treffer titt og ofte ungdommer som ikke vet hva LO er. Samtidig hører vi at ungdommer er mer samfunnsengasjert enn noen gang. Men det er mange måter å være engasjert på. Ungdom ser på norsk arbeidsliv som en selvfølge. Det er negativt. Fordi det er få som har vilje til å være forkjempere når det kommer til nye ting å kjempe for. Vi er ikke et samla lag lenger.

Arbeidsinnvandrere som står langt fra vår fagforeningskultur.

Mange yrkesgrupper har lav organisasjonsgrad.

Vanskeligere å stå samlet. Fagforeningene i olje og gass har høy organisasjonsgrad. Der skal du lete lenge for å finne en uorganisert. Sikkert 97-98 prosent.

Det er veldig produktivt at fagforeningene står så sterkt. Det er et relativt farlig arbeidsmiljø. Helt avgjørende at samarbeid med ansatte står så sterkt.

Ikke så redd for oljekrise og sikkerhet og fagforeningsstyrke.

Mer redd midlertidig ansatte. Det er store grupper.

Anbud vinnes med HMS-statistikk. Midlertidig ansatte har lavere eierskap til denne sikkerheten. Færre ulykker blant innleide.

Løsning: samle laget. Jobbe mot større mål.

AL: Tror ikke det kan skje igjen. Tror min yrkesgruppe hadde vært sterkere inne.

Klassifisering, kontroller.

At selskapene har egne inspektører er en god modell, synes jeg. CP – ikke Statoil.

Ser ikke bort fra at det er mer eller mindre bevisst har sammenheng med AL.

Det er en utfordring å få unge til å forstå hva fellesskap betyr. Det samla lagets betydning for resultatene i arbeidslivet. Læringsordningen, for eksempel.

Utfordring at unge ikke ser verdien av utg. til fagforening. Lett å shoppe mellom løsninger i dag. What is in it for me. Mindre kollektiv motivasjon.

Svakest: IT-bransjen og bemanningsbransjen.

Stor kløft til utenlandsk arbeidskraft på skip i norske havner; arbeidsliv, arbeidsmåte, HMS, arbeidskultur.

Utfordrende med det globaliserte arbeidslivet og oljebransjen.

NOTATER FRA MØTE I LONDON 6. JUNI 2022.

Andrea Young i samtale med: Kian Reme og Else M. Tunglund (ref).
Akseptert for publisering 17.06.2022.

Så hyggelig å møte og kunne skape noen nye minner om faren min!

Andrea møter oss i London. Hun har en leilighet i London, like ved møtestedet vårt. I ungdommen bodde hun en periode i Norge. Hun snakker og forstår litt norsk, men samtalen vår er på engelsk.

Jeg har alltid vært en pappajente. Jeg savner ham fortsatt inderlig.

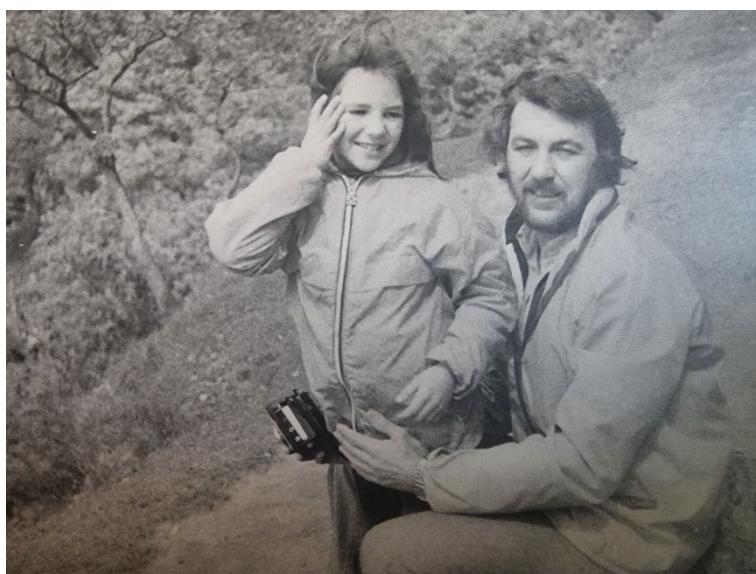

Andrea og hennes far Ronald N. Jackson.

Andreas far, Ronald N. Jackson var en av de 10 mennene fra Storbritannia som overlevde Alexander L. Kielland-ulykken, 27. mars 1980.

Han fikk kreft nesten rett etter riggulykken og døde i 2006 av halskreft, etter mange operasjoner. Han kunne ikke snakke til slutt.

Da ulykken skjedde, bodde Andrea i England sammen med moren. Foreldrene var skilt. Hun var 13 år gammel.

Faren min hadde en ny kone og en datter, Vickie som var 7 måneder gammel. De bodde i Antwerpen.

Jeg husker jeg hadde en judotime kvelden før. Jeg hørte ikke noe om ulykken på nyhetene. Ingen sa noe. Dagen etter snakket de om det på skolen.

Så kom mamma og hentet meg. Jeg skulle til tannlegen, sa de. Jeg visste at jeg ikke hadde time hos tannlegen.

"Faren din var i en ulykke, men han har det bra." De ville ikke fortelle meg noe før de visste. Det var det hun fortalte før hun forlot meg med en haug med spørsmål.

Forholdet mellom Andreas sine skilte foreldre var ikke det beste. Da hun bodde hos moren og fikk hun aldri snakke om faren hjemme. Faren hennes sa heller ikke så mye.

Jeg tror han hadde en del skyldfølelse for å ha overlevd.

Han snakket aldri så mye om katastrofen, men han stod ved døren i kinoen da riggen tippet. Det var trengsel for å komme seg ut av. Mange ledninger falt ned. Noen oppførte seg som dyr. Overlevelsesinstinktet.

Han gikk ned på lugaren etter livvesten. Prøvde å komme til en livbåt. Ble sittende fast under en tank en stund. Da riggen kantret, kom han løs fra tanken av ham i sjøen. Han fant en livbåt. Det var opp-ned, men de snudde det. En stor viking dro ham inn. Ble til slutt reddet av et helikopter.



Klipp fra opptak med intervju av Ronald i sengen (BBC) etter ulykken. Han hadde hypotermi⁹³ og fikk behandling på sykehuset i Stavanger.

Etterpå ulykken fortsatte far å jobbe på rigger. Han hadde mot som en løve, når han gjorde dette. Da han ble syk, sa legene at kreften kanskje var forårsaket av stresset etter Kielland.

Å miste faren så tidlig var en hjerteskjærende tragedie for Andrea. Ifølge Andreas stemor fikk Roland aldri noen erstatning i det hele tatt etter ulykken.

Far har nå 7 barnebarn og ett oldebarn (Andrea 2022).

Andreas halvsøster Vickie Jackson bor nå i Frankrike.



⁹³ Hypotermi er redusert kroppstemperatur. En person er hyperemisk, eller sterkt nedkjølt, når kroppens kjernetemperatur er lavere enn 35 °C.

JACQUELINE JACKSON, GIFT MED OVERLEVENDE RONALD N. JACKSON

ALEXANDER KIELLAND

RON'S HISTORIE SOM HAN FORTALTE DEN TIL MEG:

Ron fortalte meg at han var på kino da det skjedde.

Det var stor trengsel for å komme seg ut av kinoen, og opp trappene/stigen? Folk trækker på hverandre for å komme seg opp og ut.

Deretter måtte han til lugaren for å hente redningsvesten. Jeg tror at plattformen var på siden eller i vinkel på dette tidspunktet. Mener han prøvde å komme seg ut gjennom vinduet (men jeg husker ikke hvordan han kom seg ut). Han kom seg uansett ut på dekk - men ble her klemt under vann av en tank, slik at han ikke kunne puste. Etter en stund tippet plattformen rundt, og tanken rullet av ham.

Så befant han seg i sjøen. Jeg vet ikke hvor lenge han var der, men han fant en livbåt som var opp ned. Han klamret seg til tauet som gikk langs siden av båten, og da mennene inni klarte å snu den, ble han slengt over på toppen av den. Han ropte, og ble til slutt dratt inn.

Men enten var det ikke nok ulltepper, eller så ville ingen gi fra seg noe teppe til han, så han var kraftig nedkjølt hele natten.

Om morgenen ble de oppdaget av en båt, men hver gang den kom nær dem var det fare for at den kunne knuse eller velte livbåten, så redningsforsøket måtte stoppe. Jeg tror de til slutt ble tatt opp med helikopter.

MIN HISTORIE:

Jeg bodde i Antwerpen.

Den kvelden gikk jeg på tegnekurs. Da jeg kom hjem, fortalte enten naboen min eller barnevakten at de hadde hørt om ulykken.

Jeg prøvde å få tak i noen på Brussel-kontoret, det er hovedkontoret til Rons entreprenører. Men ingen svarte.

Siden jeg ikke ønsket å være alene med min 9 måneder gamle datter i tilfelle jeg skulle få dårlige nyheter, ba jeg broren min komme og overnatte hos meg, noe han gjorde til han måtte tilbake på jobb om morgenen, da spurte jeg en venninne om å komme.

Brussel-kontoret ringte meg rundt kl. 9 eller 10. De sa at de hadde samlet seg hjemme hos en medarbeider og ikke ønsket å varsle meg unødvendig, men hadde ventet til de kunne fortelle meg at Ron var i live hvis han led av hypotermi og var på vei med helikopter til Stavanger sykehus.

Etter det ble jeg og datteren min fløyet førsteklasse til Stavanger, hvor jeg møtte Ron og en venn av ham.

ELI MUNDHEIM - EN STOR ENDRING SOM GJORDE NOE MED HELE FAMILIEN

Av Esin Tollefsen & Hanne Kvía
Skriftlig sammendrag av Esin Tollefsen

BAKGRUNN, TILKNYTNING & TILLATELSE

Eli Mundheim er eldste barnet i en søskenflokk på fire. Hun var 14 år gammel da ulykken skjedde og husker godt hvordan pappa var og hvordan pappa ble. Dette er en hjerteskjærende historie som viser hvordan og i hvilken grad familier rundt i landet ble påvirket av Kielland ulykken.

Innhold: Intervju av Eli Mundheim 01.02.2024.

Relasjon: datter av overlevende Johannes Mundheim.

Eli Mundheim har samtykket til at historien hennes publiseres i Minnebanken. Dette er et samtykke som når som helst kan trekkes tilbake, også etter publikasjon. Dette referatet er lest, korrigert og godkjent av Eli før publikasjon i Minnebanken.

DEN PAPPA VAR FØR ULYKKEN

Både mamma og pappa var fra Strandebarm, og dermed bodde vi der. Vi hadde besteforeldre fra begge sider tett på. Før ulykken hadde pappa ulike jobber og jeg husker at han pendlet til noen av disse jobbene. Etter hvert begynte han å jobbe i Nordsjøen, jeg husker ikke eksakt årstall.

Jobben på Nordsjøen gjorde jo at han hadde lange perioder hjemme. Når han kom hjem gikk han inn i rollen som husfar. Da var han ikke på reise, da var han med oss. Han lagde gode middager og sånn, og det har vi jo noen fortellinger om. Det var en gang pappa skulle lage fiskegrateng, og ettersom at han var en person som var litt brå og skulle gjøre ting litt effektivt, så klarte han å ta feil – han klarte å ta anis, altså lakris, i fiskegratengen.

Som person var pappa raus, romslig og ivaretagende av de i bygda som strevde. Dørene sto alltid åpne hjemme, de var aldri låst. Folk kom og gikk. Jeg husker til og med at bokselgere var helt inni stua. Av pappa har jeg lært mye i forhold til det å tåle ulike folk. Pappa hadde jo reist til sjøs allerede som 14-15 åring, og sett og opplevd mye med de på båten. Dette gjorde at han bar på en form for forståelse, som andre i bygda kanskje ikke hadde.

Pappa var også veldig stolt over oss barna, og viste oss fram på en måte. Han var likevel en veldig direkte person. Kanskje litt streng, i den form av at han var den voksne av oss. Det opplevde i hvert fall jeg i forhold til grensesetting. Jeg husker da jeg var i tenårene og i puberteten, da kunne jeg kanskje la ting gå litt utover mamma, men da brøt pappa inn i samtalen og sa «det er nok nå, Eli». Jeg hadde såpass respekt for pappa at da visste jeg at det var nok. Han trengte ikke å si noe mer.

Jeg husker da jeg skulle ta på meg strømpebukser ved ulike anledninger. De var jo gjerne litt for

lange. Jeg husker hvordan pappa hjalp meg med å heise de lenger opp. En slags hoppebevegelse.

Pappa var aldri den som kjeftet, men han var der og oppdro oss. Vi var jo fire tette barn som kom i løpet av seks år. Da Lars, vårt yngste søsken ble født, måtte vi ta drosje for å hente han hjem, fordi vi ikke hadde bil. Det var stas å reise inn til byen og hente Lars og mamma hjem. Jeg husker at jeg satt bak med åpne armer fordi jeg hadde forventninger om at sykepleieren som bar han skulle gi han til meg – det er noe vi har ledd mye av i senere tid.

Som eldstemann i søskenflokket så hadde jeg en følelse av at jeg måtte ta med meg de mindre søsknene mine. Vi er jo venner, mine søsken og jeg – vi vokste jo opp sammen. Men jeg følte nok at jeg måtte ha de med meg. Det ble en slags pliktgreie for meg som var eldst – på godt og vondt. Sånn var det jo, på den tiden der. Vi hadde jo besteforeldre tett på oss også da, og de var veldig jordnære og hjemmевærende, så vi gikk mye mellom husene. Det var veldig trygt og godt å vokse opp, vi vokste opp en god plass.

Ellers var jeg del av en venninneflokk på fire jenter. Vi sier at vi jentene vokste opp hos hverandre, vi var mye inne hos hverandre og lekte.

Pappa reiste jo en del i forbindelse med jobb, så det var alltid mor som var hjemme. Når pappa var hjemme, så var han hjemme på en måte. Han likte å fiske. Han hadde båt og var ute og fisket, satte garn, tok oss med når han kunne. Han var en mann som sto i båten når han kjørte fordi han ikke skulle kjøre på noe.

Da jeg reiste hjem til mamma sist, og nærmet meg Børsheim, så jeg en båt som var på vei ut, og han som kjørte båten sto på samme måte som pappa pleide å stå i båten. Da fikk jeg en følelse av at jeg så pappa, men det var jo ikke han. Det var en spesiell og emosjonell opplevelse.

Jeg har mange gode minner fra barndommen, og disse minnene er sånn som vi har tatt fram igjen i senere tid, i håp om å forstå han, forstå situasjonen hans, oss selv, oss søsken og mamma.

27. MARS 1980

Jeg gikk i åttende klasse på den tiden. Jeg var på ungdomsklubben på Bru sammen med noen venner. En av de voksne i bygda kom med bil og sa at det var meldt uvær, så det var nok best å bare stenge klubben for i dag. Vi satte oss dermed i bilen for å reise hjem, da var klokken nærmere 18:30, og da kom meldingen på radio om at det hadde skjedd en ulykke i Nordsjøen. Jeg husker at jeg tenkte at «bare han ikke er der».

Da jeg omsider kom hjem og så at mor hadde på nyhetssendinga, så skjønte jeg at pappa var der ulykken hadde skjedd. Jeg husker ikke så mye av kvelden utover. Jeg var nok trøtt. Som barn var jeg veldig kveldstrøtt. At jeg våknet i løpet av natta, det husker jeg, rundt 02:30 eller noe sånn, jeg gikk ned i stua. Der var senderen falt ut, så vi fikk ikke noe mer informasjon før dagen etter.

Rundt 07:10 morgenen etter, så banket det på døra. Jeg husker at enten mor eller tante spurte

om jeg kunne åpne døra. Det var nok fordi hun var helt sikker på at det var presten, men det var tante og søskenbarnet mitt som sto utenfor. De hadde fått telefon fra firmaet som pappa jobbet i og fått beskjeden om at han var reddet.

Det var jo selvfølgelig en glede, men jeg husker ikke så mye av hva jeg følte der og da. Da var han jo reddet, og da skulle jo liksom alt være greit. Denne dagen, altså 28 mars 1980 var jo fredagen før påske, så da vi kom på skolen skulle rektor ha samling med hele skolen. Da jeg så alle folkene på skolen, så gikk jeg bare hjem igjen.

På vei hjem så møtte jeg en nabo som kom kjørende med lastebilen sin. Han stoppet og spurte om pappa var på Nordsjøen. Jeg husker at jeg ikke klarte å svare. Da jeg kom hjem igjen så tror jeg at jeg bare la meg til å sove, jeg var nok helt utslitt. Mor kom og vekket meg etter hvert, da hadde pappa ringt fra Ekofisk og fortalt at han var på vei til sykehuset. Der ble han liggende på lungeavdelingen frem til han kom hjem på lørdagen. Palmelørdag.

Det var et sterkt inntrykk å se pappa da han kom hjem. Han var skadet og forslått. Brutalt syn. Tanta mi var også der da han kom hjem, så jeg ble med hjem til mormor før jeg gikk hjem igjen på kvelden. Tanken var vel at mor og pappa skulle få litt tid sammen og at vi ungene uansett ble tatt vare på.

Pappa var en mann som fortalte veldig mye, og det var jo veldig bra. Han fortalte og fortalte og fortalte. Fortalte om natten i livbåten, fortalte om sjøen.

ETTER ULYKKEN

På denne tiden, midt i ungdomstiden min, skulle jeg jo snart konfirmere meg. Jeg ble konfirmert 4. mai. Han kom i konfirmasjonen min, og var med i kirken. På den tiden var det slik at konfirmantene måtte stå i midtgangen mens presten gikk imellom, og da presten kom til meg så sa han «jammen var du heldig som fikk pappaen din hjem igjen».

Pappa var jo hardt skadet. Han gjennomgikk flere operasjoner og slet nok også psykisk. Han hoppet jo fra lugarvinduet og ned på dekk. Han hadde kraniebrudd, og var kraftig forslått i kampen om overlevelse da han lå i sjøen. Flere av virvlene i ryggen var skadet. Så sånn sett var det primært hodet, nakken og ryggen som ble skadet. Jeg husker at han lenge gikk med krage, og at han reiste til og fra behandlinger. Den første tiden da han var hjemme ble det nok gjort mye, tenker jeg.

Jeg husker ikke eksakt når, men pappa reiste ut på Nordsjøen igjen. Han kom fort hjem igjen. Det var nok et stort nederlag i forhold til det å være i arbeid, og være familieforsørger. Han var jo bare 44 år når dette skjedde, mens mora vår var 37 år, så de var jo unge folk.

Onkel, pappas bror, drev en gård. Etter hvert når pappa ble bedre fysisk, så var han nok mye og

hjalp til på gården der. Gårdsarbeid og stell av dyr. Han brukte nok mye fysisk kraft for å ta vare på seg selv og bygge seg opp igjen. Når pappa ikke var på gården så var han hjemme, gikk på butikken, gjorde husarbeid. Medisiner, smertestillende og alkohol tok også sin plass.

Som voksen så ser jeg jo nå at han lagde sitt mønster om dagene som gjorde at dagene gikk. Han gikk jo til behandling i mange år, så han hadde et program som gjorde at tiden likevel gikk.

Pappa dro jo på ferier og sånn, bussturer og båtturer. Så de var jo på sånne turer, foreldrene våre. Vi barna var ikke med, men det var vi ikke før ulykken heller. Som familie gikk vi til fjells og sånne ting. Jeg var ikke i utlandet før jeg gikk i 9. klasse. Da dro vi til Danmark på skoletur.

DEN PAPPA BLE

Etter hvert forekom det noen atferdsendringer. Men ikke når jeg tenker helt på slutten av livet hans og de samtalene vi hadde da, altså pappa og meg. Som voksen i dag så tenker jeg at han var jo den samme mannen hele tiden, men det var mye som hadde skjedd som ødela for at han fikk være den mannen.

Jeg var jo den som kjeftet på han. Ga han klar beskjed om at jeg ikke kom hjem dersom han ikke skjerpet seg. Jeg fikk jo dårlig samvittighet ovenfor søsknene mine som fortsatt bodde hjemme, jeg hadde alltid følelsen av at jeg måtte hjem. Som 15-16 åring så flyttet jeg jo på hybel, det var året etter Kielland-ulykken. I helgene dro jeg alltid hjem for å hjelpe til og være til stede og alle de tingene der. Etter hvert flyttet jeg lenger bort, til Stavanger, og da ble jo de tingene vanskeligere, det å reise hjem altså. Det var lengre avstander, og det var dessuten ikke så fristende å reise hjem lenger.

For mye alkohol og sånne ting gjorde etter hvert at jeg ikke orket å reise hjem igjen. Han ville ikke ha hjelp heller. Alt skulle han klare selv, men vi så jo at det ikke gikk.

Da jeg gikk i 9. klasse så fikk jeg en helsesjekk på skolen, som man gjorde på den tiden. Legen spurte meg om hvordan det egentlig gikk med pappa. Jeg husker at jeg sa at det ikke går bra, og at det er masse alkohol og ting som skjer. Ikke så veldig lenge etter min time så hadde pappa legetime selv. Når han kom hjem fra den legetimen så forsto jeg at det jeg hadde sagt på min undersøkelse på skolen, hadde blitt tatt opp med han. Men han var ikke på det punktet at han kunne innrømme at han var et punkt der han trengte hjelp.

På en måte så mistet han seg selv i Nordsjøen den dagen, tenker jeg. Jeg har valgt noen ord som sier at det var en stor endring som gjorde noe med hele familien. Spesielt med han, men hele familien, men også de rundt, i forhold til det å være sammen og gjøre gode og kjekke ting sammen. Alle de tingene ble bare vanskeligere og vanskeligere.

Jeg tenker jo litt på pappa sine søsken. De var jo seks søsken på den tiden. De så jo også hva som skjedde. Men så er det gjerne litt det der med hvor nært tør man å gå når noen strever. Det er jo

gjerner det som skjer når det blir rus i familier. Man beskytter seg selv og går vekk.

Per dags dato, kan jeg ikke snakke med mamma om dette. Hun blir veldig urolig av det. Mamma er den milde og snille, som sto sammen med han helt til døden. Hun satte ikke ned foten, hun prøvde kanskje på sin måte. Hun sa jo det at hun hadde gitt sitt løfte og at i tykt og tynt så skulle de stå sammen.

Samtidig så lagde jo mamma sitt liv som han ikke deltok i. Hun var veldig kreativ og tok fram den estetiske siden i forhold til det å lage sitt eget liv ved siden av det de hadde til felles.

De hadde gode venner da, det må jeg nevne. Venner som var som familie, folk som bodde nært i bygda. De var i hvert fall tre par som gjorde en del ting sammen. For meg betydde det at jeg alltid hadde voksen-støtte på en måte. Det har i hvert fall vært en trøst nå i senere tid da.

I DAG

Pappa fikk et uverdige liv. Han mistet seg selv. Jeg prøvde mange ganger, men rus var jo ikke et tema man snakket om på den tiden. Det var bare skam, og samtidig så var det jo en god årsakssammenheng med hvorfor rusen ble en del av livet hans.

Det er skammelig at de ikke fikk hjelp. Det er jeg sint på. De har fortsatt muligheten til å gjøre noe med det da. Sette noen verdige ord på det som skjedde, ta fullt og helt ansvar for det. Det er mange familier som er ødelagt.

En verdighet for de som overlevde hadde vært fint. En slags unnskyldning. Vi mistet jo på en måte familien vår, samholdet i familien. Jeg snakket med min bror i går kveld, og som familie har vi ikke gjort noe på mange, mange år – før mora vår ble syk eller trengte hjelp. Ikke fordi at vi ikke er venner, men fordi hverandres nærvær er en så sterk påminnelse om alt det vanskelige som var. Også er vi nok like faren vår, vi skal klare oss godt selv.

Pappa døde det året han ville blitt 68 år. I 2004 døde han. Så på et vis levde vi jo i en sorg i 24 år. Da han døde fikk jeg en enorm reaksjon, og det medførte at jeg søkte hjelp i forhold til det å klare å snakke om det. Tidligere kunne vi jo ikke sørge, for han levde jo. Selv om han levde, så mistet vi han før han døde.

Vi mistet han på veien før han døde.

Jeg er ikke sint på pappa, i det hele tatt. Som ungdom tenkte jeg jo «skjerp deg, ta deg sammen, jeg kommer hjem hvis du holder deg edru» osv. Da jeg fikk barn sa jeg at jeg ikke kom før han var edru, så da holdt han seg edru i små perioder. For han ville jo det, at jeg skulle komme på besøk med barna mine.

Pappa og meg hadde en god samtale før han døde, rundt en måned før. Han hadde nok et behov for å gjøre opp for seg, så jeg har ikke noe uoppgjort med han, men masse uoppgjort med det systemet som ikke funket rundt.

Jeg trenger at myndighetene tar ansvar, rett og slett. Mer enn det de har gjort til nå. Jeg vet jo hvorfor det gikk galt ut fra fortellingene og min fars historie. Dører var sperret. Ting var ikke på plass på plattformen. Livbåter som ikke funket. Dårlige rutiner. Ingenting var jo egentlig på plass.

Jeg har jo vært heldig, har gjort mitt liv, har både familie, utdanning og gode folk rundt meg. Men det er mange som fortsatt strever og som har strevd.

En økonomisk kompensasjon er jo en ting, men bare det med verdigheten og det å gjøre opp for seg er kjempeviktig i forhold til noe så dårlig. Jeg husker at faren vår var veldig opptatt av det med Kielland-fondet. Han var veldig aktiv og fulgte med på arbeidet og sånn da.

Jeg mistet aldri respekt for pappa, men mistet troen på at han klarte å ordne opp i de utfordringene han hadde på egenhånd. Han kunne ikke være den han ville for oss på en måte. Det at han mistet sin posisjon, mistet seg selv og hvordan han hadde det i livet i forhold til den han kunne være. Jeg ville jo ikke ha en alkoholisert far, det respekterte jeg ikke i det hele tatt. I ettertid av pappas dødsfall, så har jeg måtte male et nytt bilde av han i hodet mitt, for å huske han som den han egentlig var, innerst inne.

Jeg har levd et så fint liv som jeg kunne, ut ifra de forutsetningene jeg fikk. Men det er klart at Kielland-ulykken endret og preget mye, livet ble jo annerledes i forhold til de forutsetningene vi hadde før ulykken. Pappa kom jo hjem, så normen var jo at jeg og familien min skulle være glade. Men så mistet vi jo samholdet i kjernefamilien vår.

Han gjorde sitt beste ut ifra de forutsetningene han fikk, det tror jeg. Så har jeg gjort det beste jeg kan for mitt liv, ut ifra de forutsetningene jeg fikk.

LARS MUNDHEIM: DA PAPPA (IKKE) KOM HJEM

av Esin Tollefsen & Hanne Kvia
Skriftlig sammendrag av Esin Tollefsen

BAKGRUNN, TILKNYTNING & TILLATELSE

Dette er historien om hvordan livet til firebarnsfamilien Mundheim ble påvirket av Kielland-ulykken. Informant i dette aktuelle referatet, Lars Mundheim, er yngstemann i søskenflokket.

Innhold: Intervju av Lars Mundheim 31.01.2024.
Relasjon: Sønn av overlevende Johannes Mundheim.

Lars Mundheim har samtykket til at historien hans publiseres i minnebanken. Han har blitt forklart at samtykket ikke er et evig samtykke, og at han når som helst kan trekke den tilbake, selv etter publikasjon i minnebanken. Dette referatet har i blitt lest, korrigert og godkjent av Lars før publikasjon.

LIVET FØR ULYKKEN

Mamma var hjemmeværende frem til 1978. I 1978 hadde pappa sin første tur til Nordsjøen, og i den samme tidsperioden begynte mamma å jobbe hos Posten.

Før pappa fikk barn hadde han jobbet på sjøen på frakteskute, før han kom i land og tok utdanning og fikk seg jobb i elektrisk byrå, hvor han reiste rundt i landet og monterte telefonsentraler. Da jeg, Lars, yngstemann i flokken, kom til verden, begynte pappa å jobbe på Fjellstrand, et skipsverft i bygden, for å kunne være mer hjemme. Han jobbet noen år på skipsverftet før han dro til Nordsjøen i 1978 for elektroselskapet Stelco.

Pappa hadde aldri sertifikatet, men han kjørte rundt på en moped, og dermed var utflukter og aktiviteter utenfor hjemmet begrenset. Jeg har minner og bilder fra da vi som familie gikk på turer til fjells, blant annet til stølen Klepp. En typisk norsk familie.

Familien vår hadde et tett og nært forhold til besteforeldre. Pappa kom fra en gårdsfamilie, og i tradisjon tro bodde vi på samme området som familien hans. Det var rundt 100 meter fra vårt hjem til besteforeldrene våre. Stedet vi bodde het Strandebarm, omkring 30 minutter fra der jeg bor i dag. I tillegg hadde pappa flere søsken, tre brødre og to søstre. Vi var altså en kjernefamilie på seks personer, men hadde også mye familie utenom kjernen.

Jeg har utdanning innen akvakultur. Jeg har samboer, som jeg har vært sammen med siden tenårene og sammen har vi en datter, som i dag (2024) er 31 år gammel. Nylig, bare to måneder siden, fikk jeg mitt første barnebarn. Min datter, hennes samboer og barnebarnet mitt bor nærme meg, rett oppi bakken her.

ULYKKESDAGEN, 27. MARS 1980

Dagen husker jeg veldig godt. Jeg satt hjemme og så på barne-tv som gikk klokken 18:00 da det kom en ekstra nyhetssending. Alle i familien var hjemme. Utover kvelden var det masse nyheter. Dagen etter ulykken skulle jeg og mine søsken på skolen, og dermed la vi oss til vanlig tid den kvelden.

Til tross for at pappa var ombord på Alexander Kielland og at vi ikke hadde noen informasjon om hvordan det sto til med han, så ble ikke fokuset revet bort fra hverdagen. Mest sannsynlig innså ikke jeg omfanget av det som skjedde i Nordsjøen da jeg gikk til sengs 27. mars 1980.

Da jeg sto opp dagen etter hadde familien fått beskjed om at pappa, Johannes, var berget fra ulykken.

På skolen ble ulykken diskutert, og jeg minnes å huske diskusjoner hvorvidt om pappa kanskje hadde kommet seg over på Edda som følge av at han faktisk overlevde ulykken.

ETTER KATASTROFEN

Pappa kom hjem to dager etter ulykken, lørdag 29. mars. I mellomtiden før han kom hjem var han på Haukeland sykehus. Etersom at pappa hadde hoppet ned fra en høyde på 3-4 meter så hadde han blant annet fått et stort kutt i pannen og kraniebrudd. Jeg husker det veldig godt, den dagen han kom hjem.

Pappa kom hjem, og kom ut fra taxien med blå plastposer på føttene. Han hadde også en stor lapp på hodet ettersom at han hadde fått et dypt kutt. På utsiden virket pappa tilsynelatende ok.

Familien tok imot ham i døra. Ved stor sannsynlighet var jeg veldig glad da pappa kom hjem igjen, men så var jeg bare åtte år gammel, og omfanget av ulykken hadde nok ikke summet seg helt for meg. Pappa var en tøff person, så klemmer og lignende var ikke en del av hjemkomsten.

I ettertid har min søster fortalt meg at pappa måtte gå inn i huset for å finne penger, slik at han kunne betale taxien. Det var ikke snakk om noe tilrettelegging eller hjelp fra noen på noen områder. Taxien han tok hjem fra sykehuset, uten eiendelene sine, måtte han betale selv.

Pappa var ivrig på å fortelle med en gang da han kom hjem. Han fortalte i detaljer, til alle han traff, flere ganger. Historien om utflukten fra lugaren var en gjenganger.

Pappa satt i lugaren og løste kryssord da ulykken traff. Gjenstander blokkerte døra slik at det var vanskelig for ham å komme seg ut derfra via døra. Pappa hoppet dermed ut fra vinduet på lugaren, og havnet på dekk, og det var da han fikk kraniebrudd og det dype kuttet i pannen. Der fikk han hjelp av Oskar Olsen, og sammen kom de seg inn i en livbåt, men i nedsenkningsprosessen ble livbåten knust mot plattformkonstruksjonen.

Pappa endte da opp i vannet, hvor han fortalte at han ble liggende i rundt 20 minutter. Han hadde ikke fått festet livvesten ordentlig, så han måtte holde den på plass med den ene handa og svømme med den andre. Det var 8-10 meter høye bølger, og ting og gjenstander føk gjennom lufta på grunn av sterk vind og høye bølger.

Etter en stund kom en livbåt forbi. I utgangspunktet var den full av folk, men pappa fikk henge i beltet til en annen kar, og kom seg omsider om bord. Pappa var den siste som ble berget da et helikopter dro han opp fra livbåten i 5-6 tiden morgenen etter, rundt 10-11 timer etter at Kielland kantret.

Pappa dro ut igjen på Nordsjøen. Jeg er usikker på når, men tror det var rundt ett år etter ulykken, i 1981. Det var på Valhall. Det ble pappa sin aller siste tur på Nordsjøen.

Etter den siste turen på Nordsjøen ble pappa sykemeldt. Han gikk til behandling. Alkohol fikk en ny rolle i livet hans. Jeg ser ikke bort ifra at alkoholen ble pappa sin måte å håndtere de sterke følelsene på.

Det forekom gradvis en endring i pappa sin atferd. Han ble mer hissig. Han hadde stort behov for fred og ro. Middagshvilen var en viktig del av dagen for han, og den innebar at vi som barn i hjemmet måtte gå ut for at han skulle få den freden og roen som han trengte. Drikke-situasjonen gikk gradvis/periodevis. Det begynte med øl, og gikk i perioder over til sprit.

Kanskje fikk ikke pappa muligheten til å snakke nok om ulykken. Det var nok også et nederlag at turen tilbake til Nordsjøen ikke gikk fint. Kanskje det var disse tingene som gjorde at han tydde mer og mer til alkohol etter hvert.

Pappa hadde også noen eldre venner som døde etter hvert, det hjalp nok heller ikke på situasjonen.

Hvordan dynamikken mellom mamma og pappa ble/endret seg er vanskelig å si noe om. Mamma er en tilbakeholden person når det kommer til slike ting. Jeg hørte likevel at de kranglet av og til, etter at vi barna hadde lagt oss. Men det er vanskelig for meg å si noe konkret om dette, da jeg ikke husker så mye av hvordan forholdet deres var før ulykken heller. De holdt sammen helt til pappa døde. Men det er klart at forholdet ble påvirket, og jeg tror mamma på et punkt vurderte å reise fra ham.

Alle oss barna flyttet relativt tidlig ut fra hjemmet, da vi var i tenårene. Jeg bodde lengst hjemme, og var nok den som vitnet mest av endringen i pappa sitt atferds- og drikkemønster. Drikkingen ble det gradvis bare mer og mer av. Det ble forsøkt å få pappa i jobb igjen, men det var ikke et vellykket forsøk.

Pappa fikk uføretrygd etter hvert. Mamma jobbet fortsatt i Posten. Vi hadde alltid mat på bordet, men det var nok ikke så veldig mye mer enn det å rutte med.

I 1981 fikk mamma førerkortet. I 1982 dro familien på tur, uten pappa. Pappa ønsket ikke å være med.

Pappa har aldri gjort meg noe. Vi har egentlig hatt et fint forhold. Jeg hadde respekt for pappaen min. Vi gikk på en måte rundt på nåler i hans nærvær. Livet ble begrenset.

Livet ble begrenset på flere områder. Vi barna unngikk for eksempel å ha med oss venner hjem. Dersom noen av vennene våre ringte på døra, så ble vi med dem ut for å leke. Vi ville ikke forstyrre pappa.

Jeg minnes en episode hvor jeg hadde med meg min samboer, Linda, med hjem. Det endte opp med at pappa kom og kjeftet, vi måtte ikke bråke.

Fotball var en sentral del av livet mitt, og jeg spilte til jeg var over 30 år. Jeg kan ikke huske at pappa var på noen av fotballkampene mine, foruten om én gang da jeg var rundt 20 år. Men pappa hadde egentlig aldri vært interessert i fotball for den saks skyld. Lengsel etter deltakelse var der, at pappa skulle være en del av og bidra i livet mitt.

Jeg har aldri tvilt på at pappa var glad i meg. Det er nok ikke jeg som har hatt det verst. Jeg sitter igjen med en følelse av at jeg ble skjermet av mine eldre søsken.

Tre år etter ulykken døde også farfar, pappa til pappa. Pappa opplevde også å være vitne til at en liten gutt ble påkjørt av en trailer, seks år etter ulykken. Det var han som måtte dra til guttens foreldre for å fortelle om det som hadde skjedd. Det hjalp nok ikke på situasjonen.

Pappa døde i 2004. Han døde på badet hjemme. Det er en litt spesiell dato. Han døde 1. april 2004, torsdag før palmesøndag. Kielland-ulykken fant også sted torsdagen før palmesøndag i 1980.

Dødsfallet til pappa var uforventet. Han var syk, men det kom likevel brått på. Mamma ringte meg for å fortelle det, og det kom som et sjokk. Vi hadde jo et greit forhold, pappa og meg. Han var interessert i det jeg gjorde. Det var pappa sin ide at jeg skulle jobbe innen fiskeoppdrett, og han var nok litt stolt over at det var han som foreslo nettopp det.

I DAG

Jeg vet ikke om jeg er bitter. Hva skal jeg være bitter på? Kanskje litt bitter, men det er ikke på pappa. Det er på systemet som sviktet. Vi fikk aldri tilbud om noe hjelp.

Jeg skulle ønske at myndighetene tok ansvar over det som skjedde den dagen. Hva skjedde egentlig, den dagen? Jeg føler ikke at jeg vet. Var det en svakhet i konstruksjonen? En håndteringsfeil? Jeg skulle ønske at jeg visste. Aldri siden har vi fått en unnskyldning. Det er utenkelig, egentlig. Slik dette ble håndtert den gangen, ville aldri vært tilfelle i dag.

Det er klart det er vanskelig å ikke vite hva som skjedde den dagen. Hvorfor livet til familien min ble som det ble. Livet vårt og barndommen min ble påvirket av dette, jeg feiret aldri en eneste bursdag hjemme etter ulykken. Pappa deltok ikke på avslutninger på skolen.

Pappa var hjemme, og han tok all plassen hjemme, men samtidig tok han ikke plass i livet mitt.

Som voksen i dag, drikker jeg svært lite. Jeg har egentlig ikke behov for det. Det er vanskelig å si noe om, men kanskje har pappa sitt forhold til alkohol vært en grunn til det, i underbevisstheten min.

Pappa kom hjem, men han kom hjem som en annen person, vil jeg si. På et punkt sa pappa selv at det kanskje hadde vært bedre om han bare hadde dødd 27. mars 1980. Det var vondt for meg å høre, og alt jeg egentlig kunne si var at jeg var glad for at han ikke døde den dagen.

Med andre ord så kom på en måte ikke pappa hjem igjen fra Alexander L. Kielland riggen.



Pappa Johannes Mundheim, yngste sønn Lars Mundheim og kone Borgny Mundheim omkring én uke etter ulykken.

INTERVJU MED HERMOD MUNDHEIM, 56

Strandebarm 6. juni 2024



Faren, Johannes Mundheim, overlevde Kielland, men ble ganske skadet, og kom på sykehus i noen dager. Han var 44 år, og hadde kona Borgny og barna Eli (nesten 15), Hermod (12), Bergfrid (10 ½) og Lars (nesten 8).

- Hermod, hva er det første du husker om Kielland?

Jeg hadde nettopp kommet hjem fra korps-øvelse, sammen med søster Bergfrid. Jeg spilte tromme. Dagsrevyen sto på i stua, og så kan jeg kopiere Bergfrid sin historie fram til neste dag. Da visste vi at pappen hadde overlevd.

- Besøkte du ham på sykehuset i Stavanger?

Nei, og han kom jo hjem allerede etter fire dager.

- Hvordan var den faren du fikk hjem?

Til å begynne med var han ivrig til å fortelle, og folk som kom innom ville jo gjerne vite. Men så stilnet interessen, og etter at han ble operert og ble bufast hjemme, gikk det nedover. Også med mitt forhold til pappen, selv om jeg var like glad i ham som alltid.

Han drakk stadig mer, og jeg forsto det. Jeg hatet det som gjorde ham full, og jeg ble fylt av en sterk uvilje mot brennevinet, som jeg skjønnte at noen forsynte ham med.

- Hvor gikk du på skole?

Jeg gikk på videregående skole i Nordheimsund og Odda og bodde på hybel. Etter skolegangen flyttet jeg hjem igjen og begynte læretid som maskinoperatør. Da bodde jeg hjemme. Etter hvert jobbet jeg som maskin-operatør på Stord, fikk fagbrev og bodde i et hybelhus der.

Det var en gang da jeg var hjemom, at jeg følte jeg måtte ta ansvar: Jeg fikk lurt ut av han far hvor han fikk leveransene fra. Så jeg oppsøkte de som forsynte vår far med dårlig hjemmebrent, konfronterte dem og sa at ved neste leveranse ville jeg kople inn politiet. Min søster Bergfrid var med meg på dette. Men jeg følte at jeg tok støyten for hele familien vår.

Det ble full konflikt; pappen kjeppjaga meg hjemmefra. Men da hadde jeg jo allerede flyttet ut. Senere dro jeg ofte hjem for å besøke mamma, men forholdet til pappen fortsatte å være vanskelig.

Hermod må ta pauser og tørke noen tårer; dette gjør vondt å fortelle om. Så tok jeg etter hvert Kongsberg Tekniske Fagskole (tidligere Fagskolen Tinius Olsen), på maskinlinjen og jobber i dag som senior piping ingeniør i firmaet Aibel.

- Har du fått noen egen familie?

Det var pappens bekymring, at jeg ikke hadde fått kone og barn. Men i dag har jeg både kone og en 12 år gammel datter, og har kjøpt barndomsheimen, som vi bor i nå, så det har ordnet seg for meg også!

- Har du selv jobbet offshore?

Ja, jeg hadde min første tur til Troll B i 1997, og var der i tre år. Jeg har også vært noe på Troll C og mange andre rigger. Da jeg besøkte mamma, måtte jeg ikke la pappen forstå at jeg var på en flytende rigg (som Troll B).

- Han var engstelig for deg?

Han engstet seg nok for meg, ja. Tross alt. Men det ble aldri bra mellom oss igjen.

- Men, du tok støytten på vegne av familien, og ditt forhold til mamma virker godt og nært?

Ja, det er veldig bra. Jeg ordner med hennes regninger og er hennes verge nå. Jeg passer på henne.

- Jeg trenger ikke spørre deg om Kielland har preget livet ditt?

Kielland har definitivt preget mitt liv, og gjør det fortsatt. Ingen har noen gang spurt om jeg trengte hjelp. Jeg var storebror, og måtte passe på de andre.



INTERVJU MED BERGFRID NORHEIM, 55

Strandebarm 6. juni 2024



Faren, Johannes Mundheim, overlevde Kielland, men ble ganske skadet, og kom på sykehus i noen dager. Han var 44 år, og hadde kona Borgny og barna Eli (nesten 15), Hermod (12), Bergfrid (10 ½) og Lars (nesten 8).

- Bergfrid, hva er det første du husker om Kielland?

At jeg satt i stua, jeg hadde akkurat kommet hjem fra korps-øvelse, jeg spilte tenor. Dagsrevyen sto på, og da hørte jeg det: Alexander Kielland-plattformen, der pappen var, hadde kantret. Jeg ropte til mammå, som var på kjøkkenet.

I en ekstra nyhetssending kl. 21 visste vi det helt sikkert. Mammå prøvde å ringe til firmaet Stelko, der han var ansatt, men fikk ikke noe svar. Likevel husker jeg at mammå var rolig, slik hun alltid har vært.

Da vi kom ned neste morgen, sto onkel på kjøkkenet. Han var pappen sin bror. Onkel fortalte at pappen hadde overlevd. Mammå ba oss gå på skolen, og der hadde alle hørt det. Det er jo ei lita bygd, og mange kom med spørsmål.

Mammå dro på jobb. Hun var poststyrer, og hadde gått på postskolen i Oslo før hun fikk oss barna. Og i 1981 tok hun sertifikat for bil, før det syklet hun. Mammå har alltid vært ei driftig og fornuftig dame.

Pappen lå på sykehuset i Stavanger i noen dager før han kom hjem 1. april. Han hadde skadet hodet, nakken og ryggen. Men han var utålmodig, og ville hjem så snart som mulig. Han dro ut i Nordsjøen igjen i to omganger, én åtte dagers tur og én seks dagers. Men, begge gangene måtte han be om å bli sendt i land; det var for smertefullt å bevege seg. Han var jo elektriker.

Så ble han operert, og fikk stivet av deler av nakken og ryggen. Etter det satt han i Stressless-én i et år, og var i elendig humør.

Etter hvert lagde han middag, det ble mye fisk, i alle varianter! Mammå fortsatte jo å jobbe, så noe måtte han fordrive dagene med. Men han gikk også oftere ut og møtte andre karer. Det var vel ikke fritt for at det ble både noen øl og diverse.

Pappen hadde dratt til sjøs allerede som 15-åring. Der snakket han mest med krigsseilere, og vi tror nok at det var en del alkohol i bildet allerede den gang.

Nå satt han mye i kjellerstua og drakk. Når vi kom hjem fra skolen, kunne vi høre på stemmen hvor lenge han hadde vært i kjellerstua.

Vi hadde fått en annen pappa enn han vi hadde før Kielland-katastrofen.

- Snakket han mye om Kielland?

Til å begynne med; da fortalte han mye, når han ble spurt. Men etter hvert som interessen stilnet, satt han mest i egne tanker. Han satt for det meste hjemme, og drakk stadig mer. Og han måtte ofte på fysikalske behandlinger, han hadde nok mye vondt.

- Var han streng mot deg i ungdomsåra?

Han var opptatt av at jeg måtte tenke selv! Og han var litt på mitt parti, hvis jeg måtte forsvare overfor mamma at jeg kom altfor seint hjem etter fester.

Men han protesterte først da jeg allerede som 17-åring traff han som ble mannen min, og giftet meg tidlig. Jeg jobbet som platearbeider på Stord, og etter hvert på butikk og innen servering. De to barna kom ganske tidlig, og i dag har jeg fem barnebarn!

Bergfrid setter opp et pussig sammentreff av tall og datoer:
Kielland veltet *torsdag før påske* 1980. Da var pappen 44 år.
Pappen døde *torsdag før påske* 2004.

Først 44 år etter ulykken opplevde vi at noen brydde seg om oss, det var på samling i Kielland-nettverket. Der var vi de fire søsknene, og fikk snakke om det vonde med fagfolk i en gruppe med andre Kielland-barn. Mye tårer, men også latter og nyoppdaget fellesskap!

- Har du hatt et godt liv til tross for Kielland?

Ja, jeg må si at jeg likevel har hatt et godt liv. Men jeg blir jo stadig påmint ulykken og kjenner det på kroppen hver gang andre store ulykker skjer. Eller når noen har prøvd å ta sitt liv. Da tenker jeg: Håper de blir fulgt opp! At de får hjelp automatisk, uten at de må be om det. Samtidig har det nok herdet meg på et vis; jeg er nemlig ganske tøff til å håndtere det å komme først til en bilulykke, gi førstehjelp, hjertekompresjon og så videre. Kanskje jeg har vokst på det, eller at jeg er tøffere når det gjelder andre. For selv er jeg ganske sårbar; det er ikke like lett å snakke om meg selv.

- Men, fikk du noen oppfølging fra kommunen eller fastlegen?

Nei, ingen tok kontakt.



Nordsjøulukka:

Mann frå Herand mellom dei sakna

To frå Strandebarm mellom dei berga.

Mellom dei sakna etter Nordsjøulukka er den 42 år gamle Ivar Traa frå Førdesfjord. Traa er fødd og oppvaksen i Herand, og son til Herdis og Johannes Traa. Han var verneombud på plattform Alexander L. Kieland, og etter det H.F. får opplyst, vart han sist sett ved eit skåp der han delte ut bergingsvestar. Det var ikkje nok vestar og Traa sjølv vart og utan. Han var tynt kledd, og det aller siste dei såg var at han entra opp ein leider for han vart borte.

Mellom dei berga er Johannes Mundheim, busett på Børsheim i Strandebarm, og Trygve Børsheim, busett i Sveio. Johannes Mundheim kom med i livbåten som vart knust. Han måtte hoppa i sjøen og kom opp i livbåt nummer to, som vart oppdaga av bergingsmannskapa. Munheim vart litt skada i hovudet, men er komen heim, og er etter måten bra etter den harde medfarten han fekk.





Notat fra samtale med

ARILD JOHAN NILSSEN, SØNNEN TIL JOHN ARILD NILSSEN, SOM OVERLEVDE ALK-ULYKKEN

10. juni 2024. Skrevet av Else M. Tungland

John Arild Nilssen, fra Bøstad i Vesterålen, var en av dem som overlevde Alexander L. Kielland-ulykken.

Da ulykken inntraff jobbet han som sveiser i HVM og var bosatt i Nordheim, utenfor Haugesund. Her bodde sammen med kona Gerd Elisabeth Nilssen og de to barna Arild Johan (13) og Ann Kristin (10).



John Arild Nilssen døde i 2022, 79 år gammel

Sønnen hans Arild Johan, husker godt det som skjedde, kvelden den 27. mars 1980:

Jeg satt inne og så på TV da det kom en ekstra nyhetssending om en ulykke ute på Alexander Kielland. Jeg sa til moren min at det hadde skjedd noe i Nordsjøen. Hun var opptatt med noe annet, så det kom ikke mye reaksjon. Litt etter kom det en ny sending på TV der det ble sagt at det nå var registrert et visst antall overlevende. Jeg ga igjen beskjed til moren min om at dette er alvorlig og da begynte ting å skje.

Onkel Nils og tante Margrethe samlet seg hos oss. Det var en nervøs stemning i heimen for vi visste jo ikke om far hadde overlevd. Etter noen vanskelige timer fikk vi telefonen vi håpet på med en bekreftelse på far hadde overlevd. Far ringte oss så snart han kunne og sa at «jeg lever og jeg har det bra». Den telefonen husker jeg godt.

Arild Johan husker ikke nøyaktig hvor faren ringte fra, men han var trolig på sykehuset fordi han ble skadet under redningen. John Arild Nilssen var en av de syv personene som ble reddet av kranføreren på Edda, Roger Marcussen. Han senket en personalkorg fra kanen og tok opp folk fra sjøen:

Far har fortalt at det var sammen med en som het Gerry⁹⁴, som kom seg opp i korgen før han. Far hang på utsiden, men Gerry stakk hendene ut gjennom nettet i korga og holdt far i beltet så han ikke falt i sjøen. Han ble tatt opp i sikkerhet på Edda, men skadet beina noe⁹⁵.

Han kom hjem to dager etter ulykken, for han ville hjem til oss så raskt som mulig. Vi kjørte ned til Haugesund for å møte han da han kom. Det var en del folk på kaien som stirret på oss. Far kom hjem med krykker, uten sko og kun tjukke ullsokker. Det gjorde inntrykk. Så kjørte

⁹⁴ Dette er høyst sannsynlig Gerry Stigen. Fra politiavhør etter ulykken ser vi både John Arild Nilssen og Gerry Stigen var i kinosalen da ulykken inntraff, og at de ble begge reddet opp i korgen på Edda. En artikkel i Det Beste 1980 (dansk) beskriver også hvordan de to ble reddet: [Skanna materiale: Handelsdepartementet, Skipsfartsavdelingen, RA/S-1409/2/D/De/L0509: Skipsfart. Andre spørsmål, 1983 - Skanna arkiver - Arkivverket \(digitalarkivet.no\)](#)

⁹⁵ Marcussen forteller i Minnebanken at: *De som holdt på å falle av, la jeg inn mot boligdelen på Edda, så at om de mistet taket, datt av inne på Edda på matcontainerne, de slo seg nok en del, men de kom seg om bord.*

vi til Nordheim og fikk slappet litt av. Hele familien var samlet hos oss.

En av dem som omkom i ulykken var Arne Lie fra Sveio. Det gjorde sterkt inntrykk på Arild Johan:

Arne var ungar og spillemann og en kjær familievenn. Han var en veldig sprudlende og bli kar som ofte kom innom med sjokolade og kaker fra lvars bakeri til meg og søsteren min. Jeg syntes at det var ufattelig at han var død og at han aldri skulle komme tilbake til oss. Arne var veldig populær i familien vår og besøkte også andre på Nordheim.

Jeg gikk på Norheim skole og ble fortalt at læreren sa ifra om at jeg ikke var på skolen dagen etter ulykken fordi faren min hadde vært i en ulykke. Det læreren ikke visste var at det var andre på skolen som mistet faren sin i ulykken.

De første fjorten dagene etter ulykken hadde faren mareritt og våknet ofte opp, men han dro raskt tilbake på jobb i Nordsjøen.

Den første natten der ute hadde han igjen mareritt, men en kollega sa: "Slapp av, John, du er ikke på Kielland nå."

Etter dette ble det bedre. Arild Johan forteller at det var viktig for faren å besøke alle enkene han kjente, siden han var en av de siste som så deres ektemenn i live. Han fortalte dem hva han hadde sett og opplevd. Arild Johan mener at faren håndterte ulykken godt, selv om han nok holdt mye inni seg.



Far hadde bakgrunn fra marinen og sjøen, og tenkte alltid på HMS. Han var alltid opptatt av hva som kunne skje, litt som meg selv som ikke kan gå inn på en kafé uten å få oversikt. Jeg har jobbet som industriarbeider, sandblåser og maler. Jeg har vært på HMV, samme arbeidsplass som far, og har jobbet en del på plattformer, men bare Onshore.

Arild Johan Nilssen
Sønnen til John Arild Nilssen

SAMTALE MED ROGER OG HARALD SUNDT, SØNNENE TIL ADOLF SUNDT SOM OVERLEVDE ALK-ULYKKEN

Norsk Oljemuseum 24. juni 2024. Skrevet av Else M. Tunglund.

Roger og Harald Sundt er tvillinger og sønner av Adolf Sundt, som overlevde Alexander L. Kielland-ulykken. Gjennom livet har de stort sett fulgt hverandre. Begge gikk på handelsskolen og jobbet med båtinnsredning. I seks år var de konkurrenter innen kjøkkeninnredning før de endte opp i samme firma og senere som møbelsnekkere. I dag bor de i samme boligfelt i Søgne, men i hvert sitt hus.

Faren deres, Adolf Sundt, var radiooperatør i Stavanger Drilling med bakgrunn som sjømann. Han kom fra Byglandsfjord og jobbet i 1960-årene som telegrafist på et stort skip som tok imot hval som fangst skipene kom med ved Antarktis. Da var han borte 18 måneder i strekk. Resten av familien flyttet nordover til morens hjemsted da Adolf var til sjøs. I 1963, da tvillingene var fem og et halvt år gamle, flyttet hele familien tilbake til Søgne, hvor foreldrene Adolf Sundt, som overlevde ALK-ulykken, bygde hus.



I Adolf Sundts liv var det dramatiske hendelser også før Alexander L. Kielland-ulykken. Under krigen ble han avslørt som motstandsmann og satt på Grini i rundt ett år, noe som merket ham for livet. Han skulle sendes til Tyskland, men heldigvis sluttet krigen før det kom så langt. Han hadde arr på armene etter håndjernene og en stråleovn.

Før ulykken var faren litt engstelig for helikopterturen ut i Nordsjøen, men da han var på Kielland følte han seg like trygg som da han var på land – men det var han jo ikke.

Under ulykken var han i kinosalen og kom seg ut gjennom en ventil og etter hvert opp i livbåt 1. Her var han med på å starte motoren på livbåten. Han fikk liv i radioen og kontakt med Ekofiskhotellet og supplybåten Normand Skipper. Han ble tatt opp med helikopter i 6-7-tiden om morgenen etter ulykken.

Tvillingene, som var 22 år i 1980, bodde fortsatt hjemme. De fikk først informasjon om ulykken gjennom Dagsrevyen på TV. De fulgte med på TV hele natten og håpet at farens navn skulle dukke opp blant de som ble bekreftet overlevende. De fikk også telefoner fra Stavanger Drilling som oppdaterte dem om det de visste. De begynte å ringe i 9-tiden om kvelden.

«De ringte jevnt fra Stavanger hele natten. I 8-tiden om morgenen fikk vi vite at navnet hans hadde dukket opp på listen over de som var reddet. Vi fikk vite at de hadde funnet ham i en livbåt på engelsk sektor, men de visste ikke hvilken tilstand han var i.»

Da ulykken intraff, var Kielland i ferd med å bli bygget om fra flotell til borerigg. Harald og Roger forteller at faren var skeptisk til hvor mye de klarte å laste på riggen.

«Han reagerte på at de plasserte så mange containere på én side av plattformen. Han mente at riggen var feil ballastert. De hadde for mye vann i søylene og strammet ankerkjettingene for mye for å holde riggen i vater. Etter ulykken syntes han det var rart at de ikke gransket dette nøyere. Da han var inne til avhør var han veldig skuffet over at de ikke var interesserte i hva han hadde å si. Han hadde også hørt lyder og lignende. Han fikk ikke fortalt det han kom for å si, men det var ingen som var interessert i hva han mente om ulykkesårsaken.»

Etter ulykken fikk Adolf Sundt i 1980 en engangserstatning på 25.000 kroner mot å ikke reise søksmål, men ingen videre oppfølging. Adolf var også frustrert over fagforeningens håndtering av saken. I 2003 fikk han tips om å søke menerstatning ved yrkesskade etter tips fra Reme og Kielland fondet. Han fikk da en engangserstatning på 20.390 kroner.

«Far prøvde seg som telegrafist på danskefergen, men han taklet ikke da det ble uvær, så dette måtte han slutte med. Han fikk tilbud om uføretrygd, men takket nei til dette, selv om han også hadde en vond hofta han skadet som barn og haltet litt på grunn av dette. På tross av dette fortsatte han å jobbe. Om høsten etter ulykken fikk han seg jobb i Glencore Nikkelverk A/S i Kristiansand. Her var han frem til han ble pensjonist. Her fikk han mye mindre lønn enn i Nordsjøen, men snakket aldri om at han slet økonomisk, selv om han må ha merket lønnsnedgangen. Han tydde aldri til alkohol eller tabletter for å døyve smerter. Han kunne kanskje ta et glass vin, men det var sjelden.»

I 1993 ble han rammet av slag, rett før han ble 70 år. Etter dette ble han sittende i rullestol. Han bodde hjemme og ble pleiet av sin kone Margit fram til han døde i 2003.

«Etter slaget forsvant også taleevnen. Selv om han ikke kunne kommunisere med ord, viste han veldig uro da det var dårlig vær. Om dette skyldes fangenskap og torturen han ble utsatt for på Grini eller Kielland-ulykken er vanskelig å si, han hadde jo en del bagasje.»



Tvillingene Roger og Harald Sundt.

NOTATER FRA SAMTALE MED IREN HABBESTAD HØILAND

Skrevet av: Else M. Tungland

Iren Habbestad har samtykket til at historien hennes publiseres i Minnebanken. Dette er et samtykke som når som helst kan trekkes tilbake, også etter publisering. Dette referatet er lest, korrigert og godkjent av Iren Habbestad før publisering i Minnebanken.

TILKNYTNING TIL ULYKKEN

Iren (f. 1983) er fra Sandnes og datter til Olav Habbestad (f. 1948) som var stuert på Seaway Falcon under Alexander L. Kielland-ulykken.

Olav Habbestad var født på Bømlo og var nest eldst av syv søsken. Faren var snekker og moren kokke. Han til sjøs allerede som 15 åring. Senere fulgte han i moren sine fotspor og tok utdanning som kokk. Hele sitt yrkesaktive liv jobbet han som stuert på rigger og båter. Han jobbet som oftest jobbet i Nordsjøen. Da var han ute 14 dager om gangen og hjemme i 16 dager. Iren husker Seaway Falcon bagen og den oransje overlevelseshjelm hans som hang i garasjen når han var hjemme. Noen ganger var han borte lengre perioder, som den gangen han var på Sydpolen i tre måneder.



Foto: Ukjent/Norsk Oljemuseum



Olav Habbestad med fagbrev som kokk.

Foto: Ukjent/Norsk Oljemuseum

Iren er yngst av fire søsken og var ikke født da Alexander L. Kielland-ulykken inntraff, men de eldre søsknene hennes har fortalt at faren deres forandret seg etter ulykken. Da han kom hjem etter ulykken, var den ellers så livlige mannen stille. Det han opplevde preget han nok resten av livet.

Fra informasjon som er tilgjengelig i Digitalarkivet, vet vi at det var 5 dykkerfartøy involverte i opprydningsarbeidet og søk etter omkomne på Ekofiskfeltet etter ulykken. Jobben startet

umiddelbart etter ulykken den 27. mars 1980 og fortsatte fram til mai samme år.⁹⁶ Seaway Falcon var et av de første fartøyene som kom til stedet etter ulykken. Den første omkomne ble tatt ombord i Seaway Falcon dagen etter ulykken, senere ble det flere. Den 31. mars ble det tatt 9 døde på samme dag. Til tider var det så travelt at til og med stueren Olav Habbestad også måtte ut på dekk å hjelpe til.

Iren husket at faren fortalte om døde som ble tatt opp etter ulykken. Faren hennes likte også å snakke med svigersønnen om sine opplevelser. Han jobbet også Nordsjøen og hadde bedre forutsetning for å forstå hvordan det er der ute og hvor absurd hele opplevelsen med Kielland-ulykken var.

Å ta imot døde kroppar lå langt utenfor de oppgavene kokken var forberedt på. Iren husker at faren snakket om at noen av dem hadde sjøstjerner i øynene. Dette gjorde inntrykk. Etterpå følte det absurd å gå tilbake til de daglige oppgavene som å vaske hendene og skrelle poteter. Så var det hjem til kone to småbarn og en nyfødt baby, uten noen form for debriefing. Faren til Iren sitt liv ble etter hvert preget av alkoholmisbruk og ekteskapet tok slutt. Iren tenker at opplevelsene under Kielland-ulykken kanskje kan ha påvirket dette. Han døde av kreft 70 år gammel.

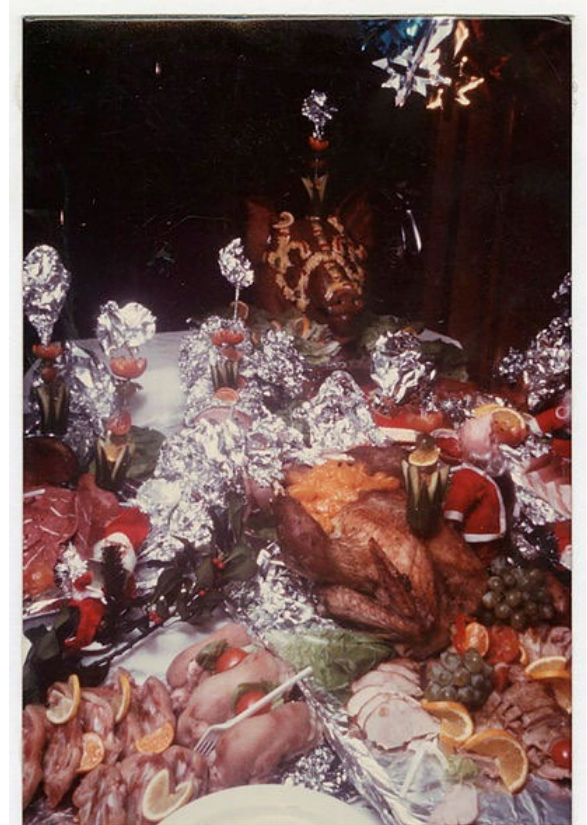

Et av Olav Habbestad sine festbord.
Foto: Ukjent/Norsk Oljemuseum.

Iren har også mange gode minner etter faren:

Det var alltid skikkelig mat når han var hjemme. Frokostene var fantastiske! Jeg kan aldri huske at vi har spist fast food og i konfirmasjoner og selskap trengte vi aldri å bestille noe. Dette ordnet far. Da han hadde fri, likte han å reise til steder med utsikt over sjøen der han kunne se på båter. Han elsket sjø og båter.

⁹⁶ Industriminne Kielland. (u.å.). Opprydning og søk etter omkomne på Ekofisk feltet. Industriminne Kielland. <https://kielland.industriminne.no/oppnydning-og-sok-etter-omkomne-pa-ekofiskfeltet/>



SAMTALE MED BARNA OG ESKONA TIL TOR YNGVE ALBERG OLSEN

Kristiansand den 19. april 2024. Skrevet av Else M. Tungland.

Alle omtalte har lest og godkjent innholdet. Rettelser og kommentarer fra Merethe og Kjetil er tatt inn. Roger har også skrevet sin egen historie i eget notat.

Til stede:

Kjetil (1989)

Kjell Yngve (1985)

Merete (1980)

Roger (1976)

Birgitte, bonusdatter. (1973)

Astrid (mor og tidligere ektefelle)



Tor Yngve Alberg Olsen var en av de overlevende fra Alexander L. Kielland-ulykken. Før ulykken jobbet Tor som sveiser i OiS og hadde vært i Nordsjøen noen måneder på forskjellige plattformer. Da ulykken inntraff, jobbet han på Albuskjell Alpha og bodde på Kielland. Han døde i august 2023 og etterlot seg seks barn.

Astrid var gift med Tor Yngve Alberg Olsen i 17 år. De fikk fire barn sammen. I tillegg hadde de begge ett barn hver før de traff hverandre.

Tiden før ulykken

Astrid er fra Finnmark og vokste opp i et læstadiansk miljø der hun ikke hadde det bra. Hun fikk sitt første barn, Birgitte, som 19-åring. Da Birgitte var 14 måneder gammel, ble hun invitert til barnedåp i Kristiansand. Astrid Oline pakket alt hun hadde og så seg aldri tilbake.

I Kristiansand traff hun Tor. De ble raskt kjærester og giftet seg etter noen år. De hadde det veldig fint sammen. Tor var en snill og god mann med en veldig fin familie. Astrid og Birgitte ble tatt godt imot av svigerfamilien. Astrid fikk etter hvert jobb som praktikant, og de bosatte seg i Søgne, hvor de trivdes veldig godt.

Birgitte har også mange gode minner fra hun var liten i Søgne. Hun beskriver stefaren som en veldig snill mann. Roar (1969), bonussønn som er sønn til tidligere ektefelle av Tor, ble tatt godt hånd om av Tors familie og bodde deler av barndommen hos besteforeldrene på Søm og besøkte resten av familien i helgene i Søgne.

Ulykken og dagene etterpå

Ulykkesdagen var Astrid høygravid med Merethe.

«Jeg registrerte at det var en ulykke, men jeg tenkte ikke på at det angikk oss. Vi skulle ha barneselskap for Birgitte, som fylte år dagen etterpå» forteller Astrid.

Astrid fikk besøk senere på kvelden av en venn av familien (Bille), som bekreftet at det var plattformen Tor var på, som hadde veltet. Dagen etter fikk de vite at Tor var en av de overlevende.

Da Tor kom hjem etter ulykken, ble han hentet av sin far på flyplassen. Da pratet han om ulykken som hadde skjedd, men ble fort veldig stille, og i dagene etterpå ville han ikke snakke noe mer om de som hadde skjedd.

Astrid sier at da han kom hjem, fortalte han at han hadde sett hodet på en baby da han lå i sjøen. Han ba til Gud om at han måtte få leve, så han fikk se sitt ufødte barn.

Roger forteller at faren egentlig ikke skulle vært på vakt denne kvelden, men byttet vakt på grunn av den forventede fødselen til sin datter. Hun ble født 12 dager etterpå.

Birgitte husker også godt ulykken og bursdagen sin dagen etter. Farmor var fast bestemt på at bursdagen skulle gjennomføres, og Birgitte skulle feires.

«Jeg husker også endringen som skjedde med ham etter ulykken. Før ulykken har jeg bare gode minner. Så begynte han å drikke, og han ble bitter og sint.»

Tor har ellers bare fortalt bruddstykker fra ulykken til barna sine. Slike betroelser kom helst når han ikke var helt edru. Han har blant annet fortalt at han så folk som ble knust av containere som veltet. Da han lå i sjøen, var det en annen som dyttet ham under vann, men han klarte å komme seg unna. Han så livet sitt gå i revy, har han fortalt sine barn.

Tor regnet med å bli innkalt til nytt avhør med tanke på den enorme påkjenningen og katastrofen de var blitt utsatt for, men det skjedde aldri. Han fortalte også at ikke alt ble notert ned da han satt i avhøret med politiet.

I avhør fortalte Tor at han var på toalettet da riggen krenget. Han klarte etter hvert å komme seg ut på dekk og havnet i sjøen. Her ble han plukket opp av en livbåt. (Avhøret som ble tatt av Tor Yngve etter ulykken kan leses her: <https://media.digitalarkivet.no/image/926cfbd6-840d-47b2-8bff-2eb13df5390b>)

Tiden etter ulykken

Familien bodde i Søgne i åtte år og flyttet til Vågsbygd i 1980 etter ulykken. Tor kunne ikke jobbe i Nordsjøen lenger. Han fikk jobb i Flekkefjord og kom hjem i helgene. Ekskona forteller at tiden som fulgte, ble vanskelig. Den snille pappaen og ektemannen endret seg gradvis. Alkoholene lå gjemt overalt i hjemmet.

Astrid skjønnte for alvor hvor ille det var en dag hun skulle gjøre rent og fant fullt av ølbokser og flasker gjemt i en gammel sovesofa. Hun oppdaget at han til og med hadde gjemt flasker i sikringsskapet og i strikkekurven. Det ble gradvis verre hjemme. Og ingen hjelp å få.

Roger husker at i helgene når faren var hjemme, kunne det begynne bra:

«På fredag og lørdag kunne han prate og komme med mange lovnader, men så ble han fullere og fullere, og så ble han sint og mørk.»

Tor nok med mye han ikke snakket om angående ulykken. Han var redd for å være i båt etter ulykken, noe Roger merket en gang de var på fisketur. Da ble faren ukomfortabel da det kom litt bølger.

Han hadde ofte mareritt, noe som varte helt til han døde. Marerittene var relatert til ulykken. Overraskende nok elsket han å se på katastrofefilmer.

Tor slet også med fysiske smerter etter en yrkesskade han fikk før Kielland-ulykken. Han hadde derfor et høyt inntak av sterke smertestillende (Sobril) ved siden av alkoholen. Tor Yngve sitt alkoholproblem fikk etter hvert konsekvenser for hele familien. Barna fikk problemer på skolen. Barnevernet var også inne i bildet, men det ble gjort lite. Astrid forteller at hun var mye redd og alene:

«I møte med barnevernet følte jeg at jeg var helt alene. Vi som familie fikk ingen hjelp, selv med alt de visste om hva Tor hadde opplevd da plattformen veltet.»

På slutten av 80-tallet prøvde Tor å ta livet sitt, og dette var en vond tid for familien. Roger sier at det var et reelt forsøk. Merethe forteller at hun kom uventet hjem denne kvelden og så pappaen liggende i badekaret omgitt av piller, han var helt borte vekk. Ambulanse kom og hentet ham.

Merethe

Merethe beskriver seg selv som en «pappajente.»

«Jeg pratet mye med pappa om ulykken. Jeg husker godt da jeg satt på fanget hans, og vi spiste peanøtter han knuste for meg mens vi så på lørdagsunderholdning på NRK. Han stod gjerne på kjøkkenet i helgene med bankekjøttet og lagde lørdagsmaten til kvelden. Merethe ble født rett etter ulykken, så hun vet ikke hvordan faren var før ulykken, men når hun ser på gamle bilder, kan hun se en helt annen pappa, en glad og livlig pappa med glimt i øyet.»

Merethe har gode minner frem til hun begynte på skolen.

«Jeg elsket pappa, men jeg syntes det var flaut og skamfullt når han ble så full. Jeg tok sjelden med noen hjem. Sa at jeg måtte gjøre lekser og prøvde å skjule hvordan det var hjemme, for vi visste aldri hvordan pappa var. Jeg lot aldri noen komme på besøk til meg. Når det kom venninner på døra, unnskyldte jeg meg gjerne med at jeg måtte gjøre lekser. Jeg syntes likevel det var fryktelig da foreldrene mine ble skilt. Jeg ville at pappa skulle være sammen med oss. Bare la ham drikke, tenkte jeg, vi kan bare gjemme ham på et rom. Jeg visste at selv om han ble sinna foran TV-en og sa stygge ting, så var grunnen til dette at han hadde vært utsatt for denne brutale ulykken. Dette var ikke noe han gjorde mot oss med vilje. Jeg forstod jo hvorfor han drakk. Han sa det jo så mange ganger, at han bare ville glemme. Slutten av 80-tallet ble veldig tøff hjemme. Pappa ble mer og mer sinna når han var full, ordene haglet fra ham, men han ble aldri voldelig, men hadde mange tegn på posttraumatisk stresslidelse. Pappa jobbet mye også og virket som han holdt seg da. Han likte godt å reise på jobber.»

«Veldig trist å tenke tilbake og se at dette kunne vært unngått med litt hjelp og rådgivning. Hele Norge satt og så på da Alexander L. Kielland veltet. Noen barn mistet sin far, og andre fikk ham hjem. Noen skulle igjennom en ubeskrivelig sorg, mens andre skulle igjennom et liv med en

pappa som skulle fungere i livet som kom. Pappa hadde det vondt helt til siste slutt, marerittene om nettene og en enorm bitterhet og sinne rettet mot regjeringen.»

Kjetil

De yngste barna kjenner bare faren slik han var etter ulykken. Alle er enige om at faren ble verre med årene. Kjetil mener at han hadde en snill og god far, men som var syk og som sviktet:

«Han hadde mye vondt og dårlig helse, og derfor satt han stort sett i sofaen sin og så på TV mens han drakk alkohol og brukte beroligende, som kanskje hjalp humøret, men ikke på smertene.»

«Vi har vært i Danmark noen ganger, men ellers har vi ikke hatt mange opplevelser sammen. Far har ikke deltatt mye i vårt liv og har aldri fått tilstrekkelig helsehjelp.»

«Det skulle nok ikke så mye til for at det kunne ha blitt mye bedre, for han har nesten ikke eksistert for meg og broren min. Vi har nesten ikke hatt noen far på en måte. Jeg har selv slitt mye på skolen, fikk lite oppfølging og hjelp fra både skolen og hjemme. Det offentlige kom inn på møter der de snakket og sånt, men så ble det ikke gjort noe.»

Merethe forteller at da Kjetil var liten, ble han totalt oversett:

«Mor og far hadde det kjipt. Jeg begynte å utagere da jeg var 9-10 år gammel. Roger var i trøbbel. Birgitte var på vei ut. Kjetil lå jo bare der. Det var ingen som snakket med ham.»

Kjetil begynte ikke å snakke før han var tre år. I andre klasse fikk moren et brev fra skolen om at Kjetil var flyttet over til en ny klasse. Der var det bare handikappede barn. De konkluderte senere med at han bare utviklet seg sent.»

Birgitte: «Kjetil er jo kjempesmart. Feilen var jo at ingen kom inn og hjalp.»

Birgitte

Birgitte forteller at hun ikke orket å være hjemme i ungdomstiden, for der var det bare krangel og bråk. Hun har slitt med angst, men ble ikke utagerende som noen av de andre søsknene sine. Hun fant andre måter å håndtere situasjonen på.

«Jeg dagdrømte. Lukket meg inne og reiste i sinnet mitt – men jeg hadde nok også trengt å snakke med noen.»

Birgitte ble kristen som 15-åring. Da «fant hun Jesus». Det har hjulpet henne videre i livet.

Roger

Roger hadde også en trøblete ungdomstid:

«Jeg forandret meg over natta. På grunn av pappa og hele situasjonen hjemme. Jeg begynte å feste og gjøre kriminelle ting og ble stille overfor mor og far.»

Roger fikk orden på livet da han ble eldre:

«Jeg ble pappa som 19-åring. Da var livet verdt å leve.»

Selv om Roger ikke fullførte grunnskolen, fikk han seg utdanning. Han ble tømrer og kom inn på

særskilt grunnlag. Det tok åtte år. I voksen alder har han tatt ingeniørutdanning.

«Jeg hadde jo evnene, men var kjempedårlig på skolen.»

For 1,5 år siden begynte han hos psykolog, noe han har hatt stort utbytte av:

«Nå kan jeg føle noe. Det var en prosess da jeg var sint. Nå kan jeg bli lei meg. Psykolog har fungert for meg i alle fall.»

Kjell Yngve

Kjell Yngve kjenner også på at barndommen var amputert, selv om han ikke droppet ut av skolen og fikk seg en utdanning.

«Pappa tok aldri noe ansvar. Når han ble sinna, rettferdiggjorde han det hele tiden. Det er trist, men hva kan du forlange av en traumatisert person som ikke får hjelp? Det var ingen hjelp å få.»

«Jeg er veldig var på andres følelser, men kjenner på at det for min egen del er vanskelig, dette med følelser.»

«Jeg har forholdt meg til det som har vært. Har tatt hensyn og hjulpet mamma og pappa fra jeg var ganske liten. Så om jeg også hadde fått gått til en psykolog, hadde det helt sikkert hjulpet. Den måten å leve på er så programmert i meg at jeg føler det er liten kontakt med meg selv.»

«Jeg tenker meg gjennom det. Jeg vet at det skjedde på grunn av det og det, og får det gjennom kroppen.»

«Pappa drakk ikke fordi han valgte det, men fordi han var traumatisert og ikke fikk hjelp. Mamma gjorde så godt hun kunne, men hadde nok med sine egne problemer.»

«Fra vi var små, ble vi opplært til å låse bort alt.»

«I jula kan jeg sitte og se på julefilmer og bli rørt av en helt superteit julefilm, nesten på gråten – men jeg får det ikke ut. Det er et forsvar jeg har utviklet for å overleve, det er programmert i meg, men det er ikke slik jeg skal være.»

Når dere som voksne ser på det dere opplevde som barn, hva kunne vært gjort annerledes, og hvordan kan man best følge opp barn til foreldre som rammes av katastrofer?

Kjetil mener at dersom faren hadde fått en skikkelig erstatning, kunne han i hvert fall ha tatt mer fri fra jobben etter ulykken.

Roger sier at dersom pappa hadde fått hjelp med traumer og misbruk, kunne livet ha blitt mye bedre for hele familien.

Birgitte: «Se på farmor og farfar, de var fantastisk snille og omsorgsfulle. Det var slik far egentlig var. Far mistet seg selv på et tidspunkt. Vi hadde sikkert utviklet oss bedre om han hadde fått hjelp.»

Merethe: «Helt klart ville vi hatt en bedre barndom om pappa hadde fått hjelp. På grunn av manglende oppfølging av oss som familie sitter man kanskje igjen og hater i stedet for å forstå. Vi

legger kanskje ansvaret på vår pappa for oppveksten når det er kommunen og i dette tilfellet regjeringen som har det fulle ansvaret. Så får vi som barn den oppgaven og skal forstå det hele. Lite forsto vi som barn at pappa utviklet posttraumatisk stresslidelse med årene som gikk. Om vi hadde blitt fortalt/lært noe om dette, ville vi kanskje hatt bedre redskap til å forstå alt. I slike katastrofer burde helt klart vært tvungen hjelp over lengre tid, og i vårt tilfelle, hjelp til hele familien.»

Hva trenger dere nå?

Ønske om oppreisning: Familien ønsker oppreisning for faren.

«Før pappa døde, sa han at vi måtte følge med på det som skjer i Kiellandsaken. Han kjempet ikke videre selv. Det orket han ikke. Han ble sint og bitter på tausheten fra regjeringen over alle disse årene.»

Ønske om rettferdighet: Familien ønsker at de ansvarlige for ulykken blir stilt til ansvar. Sannheten må komme frem.

Behov for psykologisk støtte: Roger har hatt stort utbytte av å gå til psykolog for å bearbeide sine egne følelser knyttet til foreldrenes problemer, noe de andre søsknene også ønsker å gjøre.

Godt å møte andre på Kielland-treff:

«Det var en positiv opplevelse å møte andre som forstår hva vi snakker om.»

Birgitte synes det er lettere å tilgi pappa etter at de fikk vite mer om hva faren gikk gjennom. «Å komme på Kielland-treff var godt. Det var Roger som tilfeldigvis oppdaget at det skulle være treff. Jeg er så glad for at vi deltok der.»

«Å treffe andre og kunne snakke om ulykken med noen som forstår, var godt. Tror at far også hadde hatt godt av å føle på varmen der.»



ROGER OLSEN: MIN HISTORIE

Skrevet av Roger Olsen (f. 1976), sønnen til Tor Yngve Alberg Olsen, som overlevde Alexander L. Kielland-ulykken.

Jeg var rundt 4 år da Kielland-ulykken skjedde. Jeg kan ikke huske så mye fra den tiden, men i dag forstår jeg at det satte spor i meg som liten gutt. Samme år, da vi flyttet til blokka i Voiebyen, husker jeg at pappa jobbet på Andøya, enten hos Einar Øgrey eller OIS, jeg er litt usikker. Uansett, han kom hjem hver dag. Han reiste også noen ganger ut til Nordsjøen igjen, og jeg husker at jeg var veldig redd og ikke ville at han skulle dra dit. Jeg kan svakt huske et slags tomrom eller vakuum når pappa var ute i Nordsjøen, og jeg var redd for at han ikke skulle komme hjem igjen. Jeg følte meg tryggest når pappa var hjemme.

Tiden i blokka i Voiebyen var en tung tid. Fra rundt 5-årsalderen husker jeg glimtvis kvelder med pappa i helgene, når han begynte å drikke. I starten var det koselig, han var alltid glad og lovet gull og grønne skoger, husker jeg. Men senere på kveldene, når han ble mer beruset, kom historiene om hva han hadde opplevd under Kielland-ulykken. Det var grusomme historier om hvordan han hadde sett kollegaer bli knust i stykker. Han hadde sett mennesker bli delt i to og hodet på en av sine gode kolleger sprekke. Han pleide å si at den beste måten å dø på var å drukne, og forklarte at på et visst tidspunkt når man var over det verste, ble alt godt. Han hadde mange mareritt om ulykken. Ofte endte historiene med at han sa at livet ikke var verdt å leve, og at det beste var å ta sitt eget liv. For meg som barn var det ikke særlig oppløftende å høre dette. Jeg hadde selv mange mareritt på den tiden, spesielt om å falle ned fra høyder og våkne brått før jeg traff bakken.

Jeg husker at jeg som 5-åring måtte løfte lillesøsteren min opp fra sengen og skifte bleie på henne. Hun lå bare der og gråt, og ingen tok henne opp. Mamma kom heldigvis inn på badet, men måtte bytte siden jeg hadde satt den feil på. Historien ble til at «Roger var så flink og omtensksom...», men det var vel egentlig litt for tidlig å måtte ta ansvar.

Jeg har mange gode minner om pappa. Han var veldig snill når jeg var liten, og jeg var hans første biologiske sønn. Ifølge min storesøster var jeg favoritten til pappa. Vi flyttet videre til Pramveien i 1986, ca. 6 år etter Kielland-ulykken. Da hadde jeg begynt i 3. klasse på barneskolen. I denne tiden var pappa mye borte på jobbreiser og hjemme i helgene. Jeg husker mye sinne fra pappa, det kom plutselig og uten sammenheng. Gjennom hele barndommen var det mye krangling mellom mamma og pappa, og jeg husker at jeg ofte gråt meg i søvn om kveldene. Jeg husker ikke hvorfor. På skolen var jeg stille og sjenert, redd for å møte nye mennesker, men jeg følte meg trygg med vennene jeg hadde hjemme. Jeg har aldri vært komfortabel med skolesituasjonen. Jeg var blant de svakeste i de fleste fag og hadde få venner på skolen. Hverken mamma eller pappa fulgte meg opp, eller var til stede når jeg kom hjem for å fortelle om dagen min. Pappa var ofte full og brydde seg lite, og mamma var heller ikke særlig interessert i å lytte. Skoletiden er et vondt minne jeg gjerne skulle vært foruten.

Jeg husker hvordan alle fortalte om sine sommerferier etter ferien var over. Vi reiste aldri bort, og jeg hadde ingenting å fortelle, annet enn at jeg hadde vært hjemme. Etter hvert begynte jeg å fortelle om min storesøsters sommerferier, for hun reiste til sin opprinnelige far, som var militærmann og ofte i utlandet. Jeg begynte å forstå at vi var litt annerledes, at pappa drakk, og

at vi ikke hadde så mye penger. Jeg husker at jeg stjal min første leke i en lekebutikk på Glassmagasinet i Kristiansand da jeg var 10-11 år. Jeg ville jo bare ha de samme lekene som de andre.

I 13-14-årsalderen, ca. 10 år etter ulykken, begynte det å bli tungt hjemme. Pappa var mye hjemme, enten sykemeldt eller permittert. Jeg husker bare røyklukt og alkoholukt i stua. Da jeg var 14, endret jeg meg brått. Jeg ble svært innesluttet og aggressiv. Jeg snakket ikke lenger med familien min og søkte nye venner. Skolen meldte bekymring om min oppførsel og hærverk. Jeg begynte å drikke i helgene, havnet i arresten og ble kjørt hjem av barnevernet. Pappa avskydde meg og vendte meg ryggen. Jeg ble plassert i et skoleprosjekt, Langenesprosjektet, et prosjekt for vanskeligstilte elever. Et sitat fra skolepapirene sier: "Læreren hadde en opplevelse av at han hadde det svært vondt, at han ikke selv visste hvorfor, og at skolen ikke klarte å hjelpe ham." I samme periode begynte jeg i samtaler hos en pedagog ved BUP, og jeg fortalte ham at jeg ikke ønsket å leve mer. Jeg ble sendt til Statens senter for barne- og ungdomspsykiatri på Sogn i Oslo for et 3-måneders utredningsprogram.

Hva var galt med Roger? Ingen rundt meg forsto hva som foregikk med meg. Pappa ville ikke vite av sin nye sønn; jeg var ikke lenger den snille, stille gutten som bare nikket. Et sitat fra psykologens utredning lyder: "Roger er en meget stengt og tilbaketrukket gutt som vegrer sterkt for tilnærming til skolen. Han har et meget dårlig selvbilde i forhold til skole og skoleprestasjoner."

Etter oppholdet kom psykologen med en sterk anbefaling om oppfølging for å hindre at jeg utviklet alvorlige psykiske lidelser. Det var dialog mellom sosialkontoret, barnevernet, BUP og skolen, og det ble anbefalt at tiltak måtte iverksettes straks jeg ble skrevet ut. Det ble søkt om midler til fylkeskommunen, men søknaden ble avslått med begrunnelse om at det ikke fantes behandlingstilbud som anbefalt. Barnevernet/sosialkontoret måtte reagere raskt, og det hele endte med at jeg fikk jobbe i stedet for å fullføre ungdomsskolen. Barnevernet/sosialkontoret valgte å betale meg lønn, og jeg husker at jeg var kjempeglad og stolt av å tjene egne penger. I tillegg fikk jeg en støttekontakt 10 timer i uken. I papirene mine fra den tiden finner jeg bare et brev fra barnevernet om at pappa slet med ettervirkninger etter Kielland-ulykken. Mamma fikk innvilget dagmamma som skulle avlaste henne. Det var stort sett det vi fikk av hjelp.

En søndag ettermiddag kom jeg hjem fra helgetur i regi av Kirkens ungdomsprosjekt. Jeg gikk opp på kjøkkenet, og i stua satt pappa. Jeg sa hei, men han responderte lite. Han var tydelig full og mumlet bare noe utydelig. Jeg sa ikke så mye mer, men jeg var trøtt og gikk og la meg etter å ha spist litt mat. Jeg våknet på kvelden av mye leven og bråk i gangen. Det ble stille en stund, og jeg våknet til slutt helt. Jeg gikk opp i stua og fant mamma gråtende sammen med en venninne. Ambulansen hadde hentet pappa, sa hun. Han hadde forsøkt å ta livet sitt, og de skulle pumpe ham på sykehuset. Mamma fortalte også at pappa dagen i forveien hadde sagt til min yngre bror, som var 5 år da, at «i morgen har du ikke en pappa lenger». Etter hvert fikk vi beskjed om at det gikk bra med pappa. Dagen etter snakket jeg med ham på telefonen. Det var en veldig rar samtale, med en fraværende pappa i den andre enden. Min støttekontakt hentet meg dagen etter, og jeg, sammen med en nær venn, fikk sove hos dem et par dager. Mamma ville ikke ha ham hjem igjen, så pappa flyttet til bestefar på Søm.

Jeg hadde mange vonde tanker da, som «for en jævel du er, etter alt det vonde du har påført meg, skal du bare forsvinne herfra». Det var en fæl tid.

Pappa treffer en ny dame, og jeg flytter inn til henne på en hybel. Det var en fin tid. Hun tolererte ikke alkohol og pappa var den snille som jeg husket som liten. Bestefar går bort våren 1995, og pappa overtar huset på Søm. Jeg flytter etter hvert inn dit og leier en leilighet i underetasjen. Som 19-åring, 17. september 1995, kommer min datter til verden. Hun snur om på livet mitt. Jeg tar tak i mitt liv, og kommer inn på særskilt grunnlag og tar tømrerutdannelse. Vi blir boende i kjelleren til min far frem til 2006, år 11. Pappa bryter etter hvert med den nye kjæresten, og blir boende alene, med oss i underetasjen. Han er kun på pendlerjobber i tiden fra 95 frem til han blir uføre rundt 04/05. Han er ofte sykemeldt, eller har drikkeperioder som jeg kaller det. Ting blir bare verre og verre. Etter at han ble uføre, stuper det virkelig for pappa. Det er ikke noe tvil om at arbeidet til en viss grad har holdt ham oppe. Drikkingen går fra mye til ekstremt, både alkohol og beroligende medisiner. Det går virkelig nedover med ham. Vi flytter ut i 2007 og jeg bryter kontakt med ham. Etter det treffes vi kun på julaften og har få telefonsamtaler, frem til han går bort i 2023.

I dag forstår jeg mye mer av hvor jeg kommer fra, og hvem pappa var, og hvilken påvirkning traumene fra Kielland-ulykken har hatt på både ham og oss som en familie. Pappa endret seg brått etter ulykken, forteller nære venner. Han isolerte seg og begynte å drikke mer. Han snakket lite om det som hadde skjedd. Mamma har nok også endret seg som følge av dette. Som lite barn har jeg merket dette, noe som har gjort meg til en engstelig gutt. Jeg har også slitt mye på skolen.

Pappa har lidd mye med fysiske smerter i tillegg til marerittene. Han var veldig arg på regjeringen og ventet lenge på et oppgjør, en erstatning. Det var alltid snakk om erstatning på flere titalls millioner. Vi barn skulle få 5 millioner hver, sa han, når han fikk erstatningen. Dette var snakkis gjennom hele barndommen. Jeg glemmer aldri da pappa kom fra postkassen, i 2007, hengende med hodet og et brev i hånden. Håpet var over. Det ble ingen sak, eller erstatning, sa han. I dag har jeg en fantastisk datter, ett barnebarn og er lykkelig samboer. En bachelorgrad som bygningsingeniør innehar jeg også, på tross av min vanskelige oppvekst og skolevegring.

REFERANSER

- Agderposten (1980a, 29. mars). Ufattelig gjensynsglede. *Agderposten*, s. 1
- Agderposten (1980b, 29. mars). Arendalsmann reddet etter 11 ½ time i båt. *Agderposten*, s. 1
- Agderposten (1980c, 29. mars). Helge Knutsen (35) får velkomstklem av forloveden på Hisøy: Hjem fra et inferno av død, vind og sjø. *Agderposten*, s. 13
- Aronsen, P. (2004). *Historiebruk – att använda det förflutna*. Lund. Studentlitteratur
- Ask, A. (2009). Norges oljehistorie 1980-1989. I: Nebben, K. (Red.). *Vi fant, vi fant: Norge feirer 40 år som olje- og gassnasjon* (s. 68-103). [Oslo]: Font forlag
- Berge, G.; Myhre, L.; Hansen, L.; Våge, K.; Solberg, T. & Liadal, H. (2019, 28. mars). Støtt ny granskning av Kielland-ulykken. *Stavanger Aftenblad*. Hentet fra <https://www.aftenbladet.no/meninger/debatt/i/mRP0ML/Stott-ny-granskning-av-Kielland-ulykken>
- Bakhtin, M. (1981). *The Dialogical Imagination*. London: University of Texas Press
- Bourdieu, P. (2004). *Acts of Resistance*. London: Polity Press
- Bourdieu, P. (1997). *Outline of a Theory of Practice*. Cambridge: Cambridge University Press
- Brunsvig, P. (1984): *Rettslige problemer som følge av Alexander L. Kielland-ulykken*. Oslo. (Marius; Nr. 91). Tilgjengelig på https://urn.nb.no/URN:NBN:no-nb_digibok_2013091006018
- Daatland, C. ; Smith-Solbakken, M. & Weihe, H. (2016). To storulykker: Omfanget og følgene. I: Smith-Solbakken, M. (Red.). «Alexander L. Kielland»-ulykken: *Hendelsen, etterspillet, hemmelighetene* (s. 280–322). Stavanger: Hertervig Akademisk
- Eggen, B. & Gundersen, H. (1980). *Nordsjøtragedien*. Oslo: Pax.
- FALKinternational (2011, 27. februar). *ALK-TRUTH 10 politics 2* [Videoklipp] Hentet fra <https://youtu.be/gd-bX7U6jw4>
- Fanebust, F. (2017). Å være i historien. I: Paulsen, T. & Smith-Solbakken, M. (Red.), *Alexander L. Kielland ulykken – ringene i vannet* (s. 198-201). Stavanger: Hertervig Akademisk
- Fanebust, F. (2012). *Oljelandet*. Fortellinger fra innsiden. Pax
- Freire, P. (1999). *De undertryktes pedagogikk*. Oslo: Ad notam Gyldendal
- Freire, P. (1970). *Pedagogy of the Oppressed*. New York: Continuum
- Fædrelandsvennen (1980a, 31. mars). Det er rett at jeg hjalp kokke: Men Gud Fader skal ha

æren for alt. *Fædrelandsvennen*, del 2. s. 1.

Fædrelandsvennen (1980b, 31. mars). Einar Øgrey savner elleve av femten mann. – Det hele er forferdelig og ufattelig. *Fædrelandsvennen*, del 2, s 1.

Fædrelandsvennen (1980c, 31. mars). Godt å ha pappa i god behold. *Fædrelandsvennen*, s. 1

Fædrelandsvennen (1980d, 29. mars). Theis Salvesen fra Farsund: Aldri ut på en plattform igjen. *Fædrelandsvennen*, s. 11

Fædrelandsvennen (1980e, 29. mars). To kamerater – én tanke: Noe må ha gått galt med ankringssystemene. *Fædrelandsvennen*, s. 9

Gottschalk, L. (1950). *Understanding History: A Primer of Historical Method*. New York: Alfred A. Knopf.

Graff, S. (2010, 27. mars). Ble med plattformen rundt. *ABC nyheter*. Hentet fra https://www.abcnyheter.no/nyheter/2010/03/27/106688/ble-med-plattformen-rundt?gclid=EAlalQobChMI7J65rrTW4AIVwueaCh25qQi7EAAYAiAAEgL1s_D_BwE

Gundersen, N. (1986, 4. desember). Brev til Sjøfartsdirektør Ivar Sandvik. Fremlagt i kopi på Kielland-Nettverkets årskonferanse 22–23. mai 2017. Stavanger: Nils Gunnar Gundersen

Gundersen, N. (2019). Nils Gunnar Gundersen, Skipsingeniør. I: Smith-Solbakken, M. (Red.). *Vi som bestemte, støttet og var til stede* (s. 46-56). Stavanger: UiS Scholarly Publishing Services. (Minnebank: Alexander L. Kielland-ulykken; Bind 5) Tilgjengelig på <https://doi.org/10.31265/usps.11>

Gundersen, N. (1981, 29. april). Oppankring av «Kielland». *Stavanger Aftenblad*, s. 5

Hagman, P. & Scaturro, D. (1992). Psychological debriefing procedures for returning military personnel. *International Journal of Psychology*, 27(3-4), 468

Hagir, L.; Espeland, E. & Kalstad, L. (2016, 20. november). Han var en av de aller siste som ble berget etter Kielland-havariet. *NRK Rogaland*. Hentet fra <https://www.nrk.no/rogaland/han-var-blant-de-aller-siste-som-ble-reddet-1.13234278>.

Hambro, E. (2019, 27. mars). *Alexander Kielland. Oljeplattformen som vellet*. NRK Radio. (Hele historien; Sakene som preget Norge). Tilgjengelig på https://radio.nrk.no/podkast/hele_historien

Hambro, E. & Topdahl, R. (2019, 27. mars). Kjemper for ny gransking av Kielland-ulykka - 39 år etter. *NRK Rogaland*. Hentet fra <https://www.nrk.no/rogaland/kjemper-for-ny-gransking-av-alexander-kielland-ulykka-39-ar-etter-1.14491545>

Helliksen, A. (2017). Mot det høyeste punktet. I: Paulsen, T. & Smith-Solbakken, M. (Red.), *Alexander L. Kielland ulykken – ringene i vannet* (s. 169-172). Stavanger: Hertervig Akademisk

Hovedredningssentralen Sør-Norge (1980). *Boligplattformen "Alexander L. Kielland"s havari i Nordsjøen den 27. mars 1980 : Rapport om redningsaksjonen*. Stavanger: Hovedredningssentralen Sør-Norge

Hovden, J. & Vinje, K. (1981). *Avisenes behandling av ulykken med boligplattformen "Alexander L. Kielland"*. Oslo: Yrkeslitteratur

Hughes, E. (1980). Mayday! Mayday! Alexander Kielland. *Det Beste*, 33, 33-41, 37-38, 132-141

Jourdain, M.; Roquemont, Y.; Thalheimer, G. & Cure, J. (1985) *Interim order of 26th January 1982, Judgment of 17th May 1982: Platform Alexander L. Kielland Accident of 27th March 1980: Expert's report*. Paris: Tribunal of Commerce. Hentet fra <https://filer.arkiverket.no/65f78a8f-225d-45b5-8de8-1457a687f707>

Kapittel (2014). Råolje: Utstillingsåpning og panelsamtale. Hentet fra <https://kapittel.ticketco.events/no/nb/e/kiellandulykken>.

Karlegård, C. & Karlsson, K-G. (2009). *Historiedidaktikk*. Lund: Studentlitteratur

Karterud, S.; Wilberg, T. & Urnes, Ø. (2017). *Personlighetspsykiatri*. Oslo: Gyldendal Akademisk

Kiellandfondet (1999, 24. april). Til Stortinget. «*Kielland-Bulletin*»: *Meldingsblad for Kiellandfondet*

Kielland-nettverket (2017). *Høring om Kielland-katastrofen. Høring 22.5.2017. Revidert 12.6.2017*. Hentet fra <https://safe.no/wp-content/uploads/2017/09/KIELLAND-rapport.pdf>

Kielland-nettverket (2019). Statusoppdateringer på Facebook. Tilgjengelig på <https://www.facebook.com/nygransking/>

Kindingstad, T. & Hagemann, F. (Red.) (2002). *Norges oljehistorie*. Stavanger: Wigestrands

Kjelstadli, K. (2001). *Fortiden er ikke hva den har været – en indføring i historiefaget*. Roskilde: Roskilde Universitetsforlag

Kommunal- og arbeidsdepartementet (1982). *Ulykken med plattformen «Alexander L. Kielland» (Meld. St. 67, 1981-1982)* Tilgjengelig på <https://www.stortinget.no/no/Saker-og->

[publikasjoner/Stortingsforhandlinger/Lesevisning/?p=1981-82&paid=3&wid=e&psid=DIVL301](https://www.aftenbladet.no/publikasjoner/Stortingsforhandlinger/Lesevisning/?p=1981-82&paid=3&wid=e&psid=DIVL301)

Kongsnes, E. (2016a, 29. november). Ble bedt om å holde kjeft om anker-uhell på Kielland-plattformen. *Stavanger Aftenblad*. Hentet fra <https://www.aftenbladet.no/aenergi/i/v2eQ5/-Ble-bedt-om-a-holde-kjeft-om-anker-uhell-pa-Kielland-plattformen>

Kongsnes, E. (2016b, 28. oktober. Oppdatert 23. november 2018) Kapittel 2: Ingen kontroll i kontrollrommet. *Stavanger Aftenblad, Magasin*. Hentet fra <https://www.aftenbladet.no/magasin/i/xjJ6B/Kapittel-2-Ingen-kontroll-i-kontrollrommet>

Kongsnes, E. (2016c, 28. oktober). Kapittel 3. Sprekken og svikt. *Stavanger Aftenblad, Magasin*. Hentet fra <https://www.aftenbladet.no/magasin/i/BXrpl/Kapittel-3-Sprekken-og-svikt>

Kongsnes, E. (2016d, 22. november). Kielland-fagfolk svært uenige om ulykkesårsaken. *Stavanger Aftenblad, Aenergi*. Hentet fra <https://www.aftenbladet.no/aenergi/i/7vp7K/Kielland-fagfolk-svart-uenige-om-ulykkesarsaken>

Kongsnes, E. (2016e, 6. desember). Kielland-krav om gransking på Stortinget. *Stavanger Aftenblad, Aenergi*. Hentet fra <https://www.aftenbladet.no/aenergi/i/7vjzK/Kielland-krav-om-gransking-pa-Stortinget>

Kongsnes, E. (2016f, 31. oktober). Kielland-ulykken: Fagforbund krever ny gransking av Kielland-ulykken. *Stavanger Aftenblad*, s. 8–10

Kongsnes, E. (2017a, 12. januar). Krav om ny gransking står fast. *Stavanger Aftenblad, Aenergi*. Hentet fra <https://www.aftenbladet.no/aenergi/i/vJQIm/Krav-om-ny-Kielland-gransking-star-fast>

Kongsnes, E. (2016g, 31. oktober). Krever ny gransking av Kielland-ulykken. *Stavanger Aftenblad*. Hentet fra <https://www.aftenbladet.no/lokalt/i/20gyy/Krever-ny-gransking-av-Kielland-ulykken>

Kongsnes, E. (2016h, 19. november). Pappa spurte om en klem. Jeg sa nei. Samme dag døde han. *Stavanger Aftenblad, Magasin*, s. 1-7

Kongsnes (2016i, 5. desember). Stort flertall for Kielland-gransking. *Stavanger Aftenblad, Aenergi*. Hentet fra <https://www.aftenbladet.no/aenergi/i/WMJAj/Stort-flertall-for-Kielland-gransking>

Kongsnes, E. (2017b, 29. mai). "Vi skylder de pårørende å finne svar". *Stavanger Aftenblad, Aenergi*. Hentet fra <https://www.aftenbladet.no/aenergi/i/rx6w3/Vi-skylder-de-overlevende-a-finne-alle-svar>

Kongsnes, E. & Smith-Solbakken, M. (2016). Årsaksforklaringene og kampen om opinionen. I: Smith-Solbakken, M. (Red.). «Alexander L. Kielland»-ulykken: Hendelsen, etterspillet, hemmelighetene (s. 222–279). Stavanger: Hertervig Akademisk

Kvande, L. & Naastad, N. (2013). *Hva skal vi med historie?* Oslo: Universitetsforlaget

Lian, B. (1980). Ulykken med Alexander L. Kielland: Materialtekniske undersøkelser utført av Bjørn Lian i Statoils materiallaboratorium. 31.mars - 30.september 1980. [Stavanger]: [Statoil]

Laugaland, J.; Ellingsen, Ø.; Grimen, B. & Frafjord M., (2016, 31. oktober). Reme støtter kravet om ny Kielland-gransking. *NRK Rogaland*. Hentet fra <https://www.nrk.no/rogaland/remestotterkravetomnykiellandgransking-1.13204338>

Lønning, P. & Enghaug, A. (1980). *Alexander L. Kielland. Katastrofe*. Oslo: Dreyer

Mitsem, P. (u.å/a). *ALK-ulykken; Den største industriulykken i Norge*. Pål Mitsems blogg. Tilgjengelig på <http://www.mitsem-blogg.com/421491453>

Mitsem, P. (2017). For all ettertid uforklarlig. I: Paulsen, T & Smith-Solbakken, M. (Red.). «Alexander L. Kielland»-ulykken: Ringene i vannet (s. 186–187). Stavanger: Hertervig Akademisk

Mitsem, P. (1987, 25. april). *Sannheten om Alexander L. Kielland-ulykken; Manuskript*. Tilgjengelig på <http://doccdn.simplesite.com/d/bd/e2/284289735012115133/e620a8bc-3613-4828-a927-6d9a43c49033/ALK.pdf>

Mitsem, P. (u.å/b). *Sentrale punkter med oversettelse til norsk*. Tilgjengelig på <http://doccdn.simplesite.com/d/bd/e2/284289735012115133/18641244-7938-4a54-bf0b-b17237849247/20190208%2BSentrale%2Bpunkter%2Bmed%2Boversettelse%2Btil%2Bnorsk.pdf>

Mjaaland, T. & Stoveland, K. (1980, 29. mars). Tre Kragerø-kamerater holdt sammen og ble reddet. *Fædrelandsvennen*, s. 10

Mjaaland, T. & Stoveland, K. (1980, 29. mars). I bar overkropp uten sko. *Fædrelandsvennen*, s. 10

Nag, T. & Nøst, A. (2018). *Alexander L. Kielland-ulykken*. Stavanger: Stavanger symfoniorkester. Konsert framført i Stavanger konserthus, 23. august 2018

Nederlands Instituut voor Militaire Historie (2015, 9. juni). *Ramp hotelplattform Alexander Kielland* [Videoklipp]. Hentet fra <https://www.youtube.com/watch?v=Bt0E6VvAyjI>

Nilsen, B. (1984). *Gjenferd i Nordsjøen*. Oslo: Cappelen

Nipedal, S. (2016). Hjerterått. *Det skjer i Arendal*. Hentet fra <https://www.detskjeriarendal.no/magasiner/nr-6-vinteren-1617/raolje/>

Norsk Olje og Gass (2016, 27. mars) Statusoppdatering på Facebook, med påfølgende kommentarer. Hentet fra <https://www.facebook.com/oljeoggass/>

NOU 1981:11. (1981). «Alexander L. Kielland»-ulykken. Oslo: Universitetsforlaget.

NOU 1983:53. (1983). «Alexander L. Kielland»-ulykken. *Tilleggsuttalelse*. Oslo: Universitetsforlaget

Norsk Telegrambyrå (2017, 22. mai). Etterlatte vil ha ny høring om Kielland-ulykken. *NRK*. Hentet fra <https://www.nrk.no/rogaland/etterlatte-vil-ha-ny-horing-om-kielland-ulykken-1.13526995>.

NRK (1981, 25. mai). *Alexander L. Kielland – ett år etter* [Videoklipp]. Hentet fra <https://tv.nrk.no/program/frep41004481/alexander-i-kielland-ett-aar-etter>

NRK (1983, 6. desember). *Hva skjedde?* [Videoklipp] Hentet fra <https://tv.nrk.no/program/frep45003083/hva-skjedde>

Omdal, S. & Våga, F. (2010, 26. mars. Oppdatert 12. mai 2011). 30 år siden Kielland-ulykken. *Stavanger Aftenblad, Aenergi*. Hentet fra <https://www.aftenbladet.no/aenergi/i/7xJBV/30-ar-siden-Kielland-ulykken>

Outhwaite, W. (1997). *Habermas : en kritisk introduktion*. København: Hans Reitzel

Paulsen, T. og Smith-Solbakken, M. (Red.) (2017). *Alexander L. Kielland ulykken – ringene i vannet*. Stavanger: Hertervig Akademisk

Redmond, A. (2007). Debriefing. *Emergency Medicine Journal*, 24(8), 605

Riksrevisjonen (2019). *Dokument 3: Alexander Kielland-ulykken*. Hentet fra <https://www.riksrevisjonen.no/kommende-rapporter/alexander-kielland-ulykken/>

Rismyhr, J. & Østigård, M. (1980, 29. mars). Holdt hodet kaldt – det reddet meg. *Fædrelandsvennen*, s. 9

Ryggvik, H. & Smith-Solbakken, M. (1997). *Blod, svette og olje*. Oslo: Ad notam Gyldendal. (Norsk oljehistorie; Bind 3) Tilgjengelig på https://www.nb.no/items/URN:NBN:no-nb_digibok_2009030404172

Røyknes, K. (2009). Metodetriangulering - et metodisk minefelt eller en berikelse av fenomener. *Sykepleien Forskning*, 3(4), 224-226. Tilgjengelig på <https://sykepleien.no/forskning/2009/03/metodetriangulering-et-metodisk-minefelt-eller-en-berikelse-av-fenomener>

SAFE (2017, 28. juni. Oppdatert 26. januar 2018) Kielland-nettverket har fått et handlekraftig styre. Hentet fra <https://safe.no/kielland-nettverket-har-fatt-et-handlekraftig-styre/>

SAFE (2019, 20. juni) Stortinget vedtok enstemmig at Riksrevisjonen gransker Kielland-ulykken på nytt. Hentet fra <https://safe.no/stortinget-vedtok-enstemmig-at-riksrevisjonen-gransker-kielland-ulykken-pa-nytt/>

Sivertsen, A. (2019, 16. januar). Norske myndigheter underslo fakta om landets største ulykke. Hentet fra <https://forskning.no/olje-og-gass-partner-sikkerhet/norske-myndigheter-underslo-fakta-om-landets-storste-industriulykke/1278426>

Sjo, I. (2018, 28. juli). Ein ukjent helt. *Bømlo-nytt*, s. 6–9

Skedsmo, K. (1982). *Erstatningsoppgjøret etter "Alexander L. Kielland"-ulykken. En sammenligning av oppgjørsmodellen med gjeldende norsk erstatningsrett*. Oslo: Institutt for privatrett, Universitetet i Oslo

Skretting, T. & Kongsnes, E. (2016, 29. oktober). Kiellands dype hemmelighet. *Stavanger Aftenblad, Magasin*. Hentet fra <https://www.aftenbladet.no/magasin/i/vj3yX/Kiellands-dype-hemmelighet>

Skårderud, F. & Duesund, L. (2014). Mentalisering og uro. *Norsk pedagogisk tidsskrift*, 98(3), 152 – 164. Tilgjengelig på https://www.idunn.no/npt/2014/03/mentalisering_og_uro

Smith-Solbakken, M. & Vinnem, J. (2018). Alfa-plattform-ulykken. I: *Store norske leksikon*. Hentet fra: <https://snl.no/Alfa-plattform-ulykken>

Smith-Solbakken, M. & Dahle, E. (2019). Alexander L. Kielland-ulykken. I: *Store norske leksikon*. Hentet fra https://snl.no/Alexander_L._Kielland-ulykken

Smith-Solbakken, M. & Weihe, H-J. (2019). Alexander L. Kielland-ulykken 1980. Fortielsen og forbitrelsen. *Arbeiderhistorie*, 23(1), 189-213. Hentet fra https://www.idunn.no/arbeiderhistorie/2019/01/alexander_l_kielland-ulykken_1980

Smith-Solbakken, M. (Red.). (2016a). «Alexander L. Kielland»-ulykken: Hendelsen, etterspillet, hemmelighetene. Stavanger: Hertervig Akademisk

Smith-Solbakken, M. & Weihe, H-J. (2016). Alexander L. Kielland ulykken – Norges største arbeidsulykke: Smerten, opplevelsen og sorgen flere tiår etter ulykken. I: Stachoň, M., Weihe, H-J. & Lavříková, E. *Sosialt arbeid og nåtid : Slovakisk-norske perspektiver : Læreverk for høyskoler* (s. 203-214). Stavanger: Hertervig Akademisk

Smith-Solbakken, M. & Vinnem, J. (2019). Deep Sea Driller-ulykken. I: *Store norske leksikon*. Hentet fra: https://snl.no/Deep_Sea_Driller-ulykken

Smith-Solbakken, M. & Tungland, E. (2016). Fortellingen – en polyfoni. I: Smith-Solbakken, M. (Red.). «Alexander L. Kielland»-ulykken: *Hendelsen, etterspillet, hemmelighetene* (s. 27–205). Stavanger: Hertervig Akademisk

Smith-Solbakken, M. (1997). *Oljearbeiderkulturen – historien om cowboyer og rebeller* (Dr. art- avhandling). Trondheim: HF-fakultetet, NTNU

Smith-Solbakken, M. (2016b). Polyfoni som historisk metode. I: Smith-Solbakken, M. (Red.), «Alexander L. Kielland»-ulykken: *Hendelsen, etterspillet, hemmelighetene* (s. 208–218). Stavanger: Hertervig Akademisk.

Smith-Solbakken, M. & Weihe, H-J. (2018). Post-traumatic stress reactions in a long-term and several generations persepective. *Multicultural Studies*, 2018(1), 119 – 141

Smith-Solbakken, M. (2018a). Statfjord A-brannen. I: *Store norske leksikon*. Hentet fra https://snl.no/Statfjord_A-brannen

Smith-Solbakken, M (2019a). Torgeir Moan. Hentet fra https://snl.no/Torgeir_Moan

Smith-Solbakken, M. (Red.). (2019b). *Vi som arbeidet og vi som var arbeidsgivere*. Stavanger: UiS Scholarly Publishing Services. (Minnebank: Alexander L. Kielland-ulykken; Bind 4) Tilgjengelig på <https://doi.org/10.31265/usps.12>

Smith-Solbakken, M. (Red.). (2019c). *Vi som bestemte, støttet og var til stede*. Stavanger: UiS Scholarly Publishing Services. (Minnebank: Alexander L. Kielland-ulykken; Bind 5) Tilgjengelig på <https://doi.org/10.31265/usps.11>

Smith-Solbakken, M. (Red.). (2019d). *Vi som mistet*. Stavanger: UiS Scholarly Publishing Services. (Minnebank: Alexander L. Kielland-ulykken; Bind 3) Tilgjengelig på <https://doi.org/10.31265/usps.10>

Smith-Solbakken, M. (Red.). (2019e). *Vi som overlevde*. Stavanger: UiS Scholarly Publishing Services. (Minnebank: Alexander L. Kielland-ulykken; Bind 1)

Smith-Solbakken, M. (Red.). (2019f). *Vi som reddet, berget og etterforsket*. Stavanger: UiS Scholarly Publishing Services. (Minnebank: Alexander L. Kielland-ulykken; Bind 2) Tilgjengelig på <https://doi.org/10.31265/usps.8>

Smith-Solbakken, M. (2018b). Øyvind Krovik. I: *Store norske leksikon*. Hentet fra https://snl.no/Øyvind_Krovik

Solabladet (2016, 17. november). Åpner fotoutstilling om Kielland-ulykken. *Solabladet*. Hentet fra <https://www.solabladet.no/kielland-ulykken/sola-strand-hotel/utstilling/apner-fotoutstilling-om-kielland-ulykken/s/5-106-89801>

Soboleva, M. (2009). *Die Philosophie Michail Bachtins. Von der existentiellen Ontologie zur dialogischen Vernunft*. Hildesheim: Georg Olms Verlag

Stang, L. (2016). *Oljearbeideren – Stein Bredal*. Bergen: Kapabel forlag

Stavanger Aftenblad. (1980a, 28. mars). Beina kan ikke bryte sammen. *Stavanger Aftenblad*, s. 9

Stavanger Aftenblad. (1980b, 28. mars). Fullkommen tiltro til plattformen. *Stavanger Aftenblad*, s. 9

Stavanger Aftenblad. (1980c, 28. mars). U-stabilitet mulig årsak. *Stavanger Aftenblad*, s. 9

Steimler, O. Lerøen, B., Spang E., Reigstad, M. (1980, 31. mars). Alvorlig svikt hos redningsledelsen på Edda-plattformen; Flengende kritikk av redningsøvelsene. *Bergens Tidende*, s. 12

Strype, J. & Barland, B. (2007). *Kollegastøtte i politi og lensmannsetaten*. Oslo: Politihøgskolen

Stugu, O. (2008). *Historie i bruk*. Oslo: Samlaget

Sund, A., Weisæth, L., & Erslund, S. (1983). *Alexander L. Kielland-katastrofen 27. mars 1980 : Redningspersonellens erfaringer : En foreløpig forskningsrapport*. Oslo: Kontoret for katastrofepsykiatri, Universitetet i Oslo

Søndeland, G. (2016, 1. november). Regjeringen sier nei til ny Kielland-granskning. *Stavanger Aftenblad*, s. 10–13

Søndeland, G. (2018, 14. august). Etterlatte ber om ny granskning av Kielland-ulykken - nytt møte er allerede avtalt på Stortinget. *Stavanger Aftenblad*. Hentet fra <https://www.aftenbladet.no/lokalt/i/BJX4Ql/Etterlatte-ber-om-ny-granskning-av-Kielland-ulykken---nytt-mote-er-allerede-avtalt-pa-Stortinget>

Telemark Arbeiderblad (1980, 29. mars). Fire Kragerø-gutter reddet i Nordsjøen: - Vi trodde aldri vi skulle se dere igjen! *Telemark Arbeiderblad*, s. 1, 2, 11-13

Tollaksen, T. (2005, 26. mars). 25 år etter at Alexander L. Kielland-plattformen kantret i Nordsjøen, leter overlevende og etterlatte fortsatt etter svar. *Rogalands Avis*, s. 27–33

Tollaksen, T. (2019a, 26. mars). 39 år etter "Kielland"-katastrofen: - Har plaget meg at Phillips slapp så billig unna. *Stavanger Aftenblad, Aenergi*. Hentet fra <https://www.aftenbladet.no/aenergi/i/J1mXlJ/39-ar-etter-Kielland-katastrofen--Har-plaget-meg-at-Phillips-slapp-sa-billig-unna>

Tollaksen, T. (2019b, 27. mars). 39 år etter "Kielland"-ulykken. – Det blir ikke ro rundt "Kielland" før alle arkivene åpnes og ansvar plasseres. *Stavanger Aftenblad, Aenergi*. Hentet fra <https://www.aftenbladet.no/aenergi/i/wPPVL1/39-ar-siden-Kielland-ulykken--Det-blir-ikke-ro-om-Kielland-for-alle-arkivene-apnes-og-ansvar-for-ulykken-plasseres>

Tollaksen, T. (2019c, 28. mars). 39 år etter "Kielland-ulykken»: -Industri og Energi må med for å få en ny gransking. *Stavanger Aftenblad, Aenergi*. Hentet fra <https://www.aftenbladet.no/aenergi/i/kJ34B6/39-ar-etter-Kielland-ulykken--Industri-Energi-ma-med-for-a-fa-ny-gransking>

Tollaksen, T. (2019d, 1. april). Her er spørsmål "Kielland"- overlevende vil ha svar på. *Stavanger Aftenblad, Aenergi*. Hentet fra <https://www.aftenbladet.no/aenergi/i/na1bln/Her-er-sporsmalene-Kielland-overlevende-vil-ha-svar-pa>

Tollaksen, T. (2018, 16. november). SV og AP krever innsyn i hemmelige Kielland-arkiver. *Stavanger Aftenblad, Aenergi*. Hentet fra <https://www.aftenbladet.no/aenergi/i/m6lPQp/SV-og-Ap-krever-innsyn-i-hemmelige-Kielland-arkiver>

Tungland, E. & Smith-Solbakken, M. (2016). *Kielland ulykken – En polyfoni. Det som skjedde da det utenkelige ble virkelighet*. Fremføring av Torfinn Nag og Berit Meland Seagrief, Sola Strand Hotel, 17. november 2016 ; Helge Jordal og Merete Haslund, Trefoldighetskirken, 18. november 2016.

Våga, F. (2000, 18. mars). De døde vil ha meg med. *Stavanger Aftenblad*. Hentet fra <https://www.aftenbladet.no/lokalt/i/Lj2ex/De-dode-vil-ha-meg-med>

Weihe, H-J. (2008). *Empati og etikk*. Oslo: Abstrakt forlag

Zagierski, P. (2017). Brev fra Zagierski 21.03.2017. I *Kielland-nettverket: Høring om Kielland-katastrofen* (s. 26). Stavanger: SAFE. Hentet fra <https://safe.no/wp-content/uploads/2017/09/KIELLAND-rapport.pdf>

Zagierski, P. & Gjønnnes, J. (1984). *Metallografiske undersøkelser av et metallstykke fra Alexander Kielland, stag D 4*. Oslo: Universitet i Oslo

Østlund, O. (1992). *Sabotasjen mot «Kielland»*. Trondheim: Falk forlag

RIKSARKIVET (RA)

Dahle, E. (1980): Vurdering av Alexander L. Kiellands stabilitet. Rapport 15. september 1980 til Grankingskommisjonen. Justisdepartementet.

Justisdepartementet, Grankingskommisjonen ved Alexander Kielland-ulykken. Avhørskommisjonen, Avhørskommisjonenes rapport, S-1165

- Avhør av Trygve Møkster, 21. mai 1980.
- Avhør av Christian Næss, 13. mai 1980
- Avhør av Didrik Stonghaugen, 08. mai 1980 og 13. mai 1980.

Undersøkelseskommissjonen (1980). Viktige møter, beslutninger, m.v. vedrørende arbeidet til undersøkelseskommissjon ang. Alexander L. Kielland ulykken. Arkiver etter Grankingskommisjonen

BILDER

Forsidebilde) Overlevende ankommer Sola flystasjon tidlig på morgenen 28. mars 1980.

Foto: Ukjent.

Bilde 1) Av den kantede plattformen sees kun fire pongtonger. Produksjonsplattformen Edda i bakgrunnen.

Foto: Norsk Oljemuseum.

Bilde 2) Overlevende, etterlatte og andre berørte av Alexander L. Kielland-ulykken samlet på Sola Strand Hotel 17. november 2016 i forbindelse med presentasjon av minner om ulykken.

Foto: Marie Smith-Solbakken.

Bilde 3) Alexander L. Kielland til høyre er forbundet til Edda med gangbro.

Foto: Norsk oljemuseum.

Bilde 4) Alexander L. Kielland har veltet, og ligger opp ned.

Foto: Petroleumstilsynet.

Bilde 5) Overlevende ankommer Sola flystasjon tidlig på morgenen 28. mars 1980.

Foto: Ukjent.

Bilde 6) Eivind Egeli forklarer Else M. Tunglund om konstruksjonen, ankerplan og hvordan plattformen var belastet.

Foto: Marie Smith-Solbakken. (Skjermdump 15. januar 2016 fra iPhone-video)

Bilde 7) Journalist Ellen Kongsnes til høyre bringer kontrollromsoperatør Eivind Egeli i midten sammen med Torgeir Moan til venstre fra granskingskommisjonen. Egeli vil legge frem hva han visste om sprekkdannelser, oppankring og forhaling av plattformen for Torgeir Moan. Sola Strand Hotel 17. november 2016 under prelansering av polyfoni.

Foto: Marie Smith-Solbakken

Bilde 8) Eivind Egeli til høyre forklarer Torgeir Moan fra granskingskommisjonen til høyre om hvor og hvordan de visste om sprekkdannelser i konstruksjonen på Kielland.

Sola Strand Hotel 17. november 2016 under prelansering av polyfoni.

Foto: Marie Smith-Solbakken

ILLUSTRASJONER

Figur 1: Alexander L. Kielland kantrer i løpet av 18 minutter. Illustrasjon: Elisabeth Tunland.

Figur 2: Plantegning av Alexander L. Kielland. Illustrasjon: Elisabeth Tunland.

Tegning fra Granskingskommisjonen, Riksarkivet.

Plattformen ovenfra; søyler, stag ankringsystem. Markert spesielle belastingsområder.

Tegning av Eivind Egeli, 15. januar 2016. Gjengitt med tillatelse.

